

DESCRIPCIÓN

W1- ALIMENTACIÓN MONOFÁSICA A 127 V, CON NEUTRO Y TIERRA FÍSICA, CON BREAK TERMOMAGNETICO DE PROTECCIÓN 1 X 25 AMP LIBRES DE CONSUMO

W2- CANALIZACIÓN DE BOTONERAS OCULTAS DEJAR DUCTO DE 1"

W3- SE SOLICITA ESTA PREPARACIÓN PARA QUE LA CANALIZACIÓN QUEDE OCULTA Y LAS BOTONERAS EMPOTRADAS.

-PANEL DE SEGURIDAD

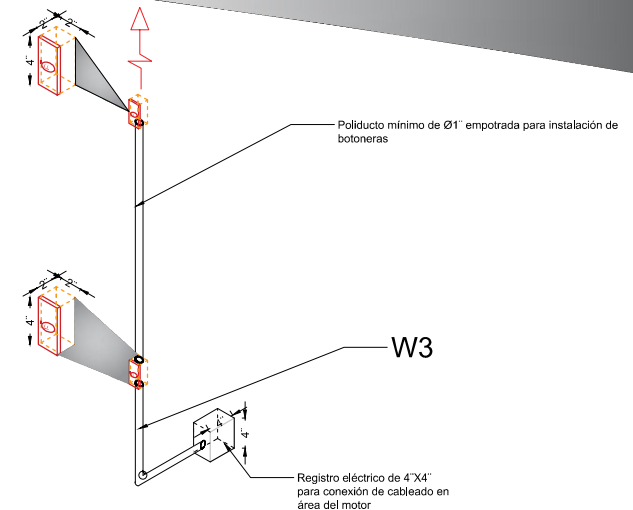
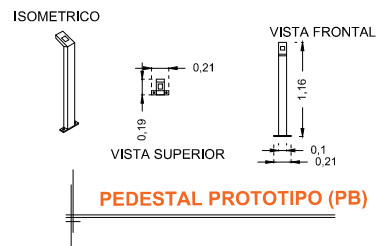
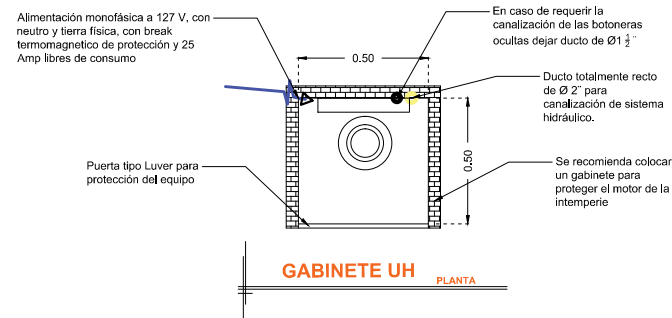
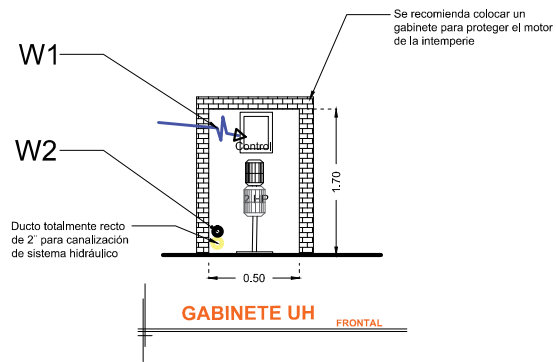

*Tubería y registro eléctricos suministrados por el cliente, únicamente ductería sin cableado

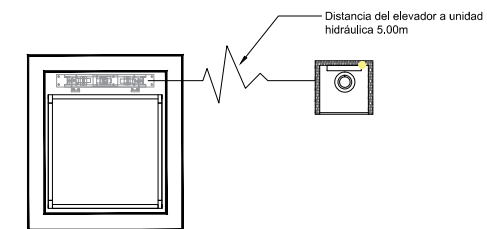

RAZON SOCIAL: **QUIMARES S. DE R.L. DE C.V.**

N. DE CLIENTE: **11610**

NOMBRE:
Jose Andres Quintero Martinez

UBICACIÓN: **Fraccionamiento Diana Laura de Colosio, Paraiso Tabasco**

ELEVADOR : **DISCAPACITADOS**

TIPO: **SEMICOMPLETA**

ELEVACION: **3.80 MTS**

No. DE NIVELES: **2**

LEVANTAMIENTO:
Arq. Laura Vargas

CARGA:
500 KG UH : 2 HP

TUBERÍA: **Delgada**

FIRMA:

ELECTROHIDRAULICO

TAB-003-L