

**DESCRIPCIÓN**

- X1-** ALTURA 2° ESTACIÓN
- X2-** ACCESO LATERAL Y FRONTAL:  
A1.- 1.30M  
A2.- 1.20M
- X3-** ALTURA DE COLUMNAS DEL EQUIPO

**DESCRIPCIÓN DE EQUIPO**

- X11-** CABINA COLOR SILVER METALLIC
- X12-** CRISTAL ESMERILADO
- X13-** CABINA ARMADA
- X14-** COLUMNAS COMPLETAS

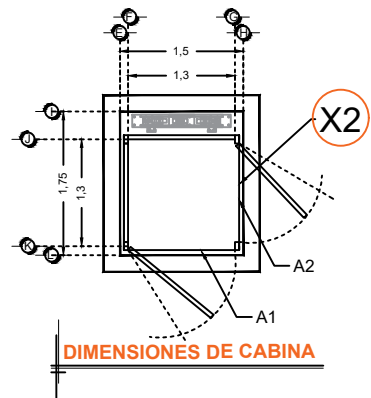
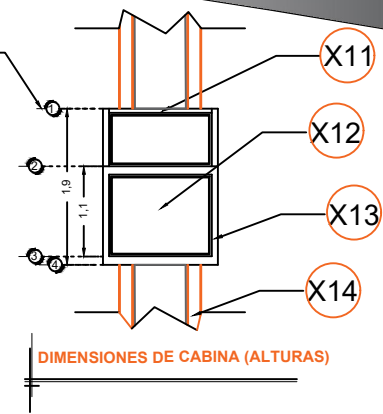
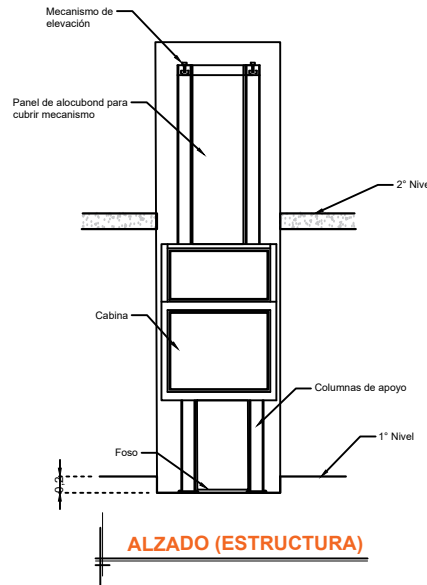
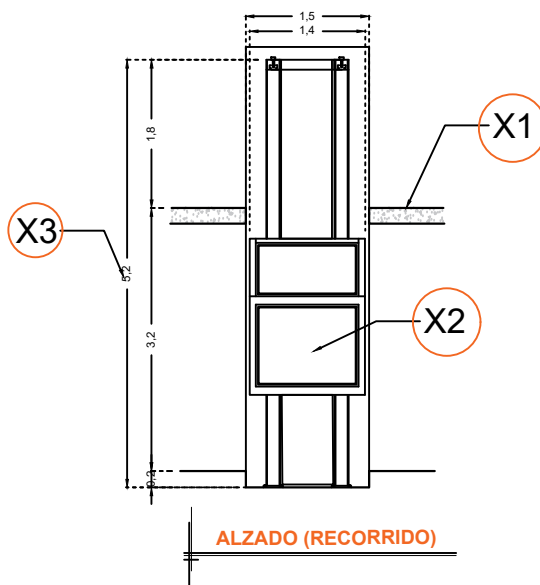

RAZON SOCIAL: **ANGELINA EVA GUERRA MONTOYA**

ELEVADOR : **DISCAPACITADOS**

LEVANTAMIENTO:  
**Arq. Laura Vargas M.**

FIRMA:

N. DE CLIENTE: **12589**

NOMBRE:  
**Angelina Eva Guerra M.**

TIPO: **MEDIA**

CARGA:  
**500 KG** UH : **2 HP**

UBICACIÓN: **Calle Pino Suarez #175 Col. Centro Qro.**

ELEVACION: **3.20 MTS**

No. DE NIVELES: **2**

TUBERÍA:

**EQUIPO**

**QRO-002-L**