

DESCRIPCIÓN

X1- ALTURA 2º ESTACIÓN

X2- ACCESO LATERAL:
PUERTA CORREDIZA
A1.- 0.80M

X3- ALTURA DE COLUMNAS DEL
EQUIPO

DESCRIPCIÓN DE EQUIPO

X11- CABINA COLOR:

X12- CRISTAL CLARO

X13- CABINA DESARMADA

X14- COLUMNAS COMPLETAS

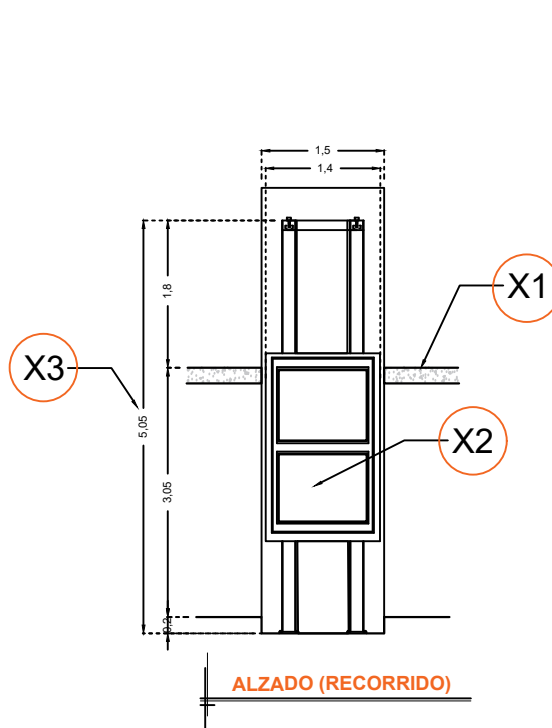

ALZADO (RECORRIDO)

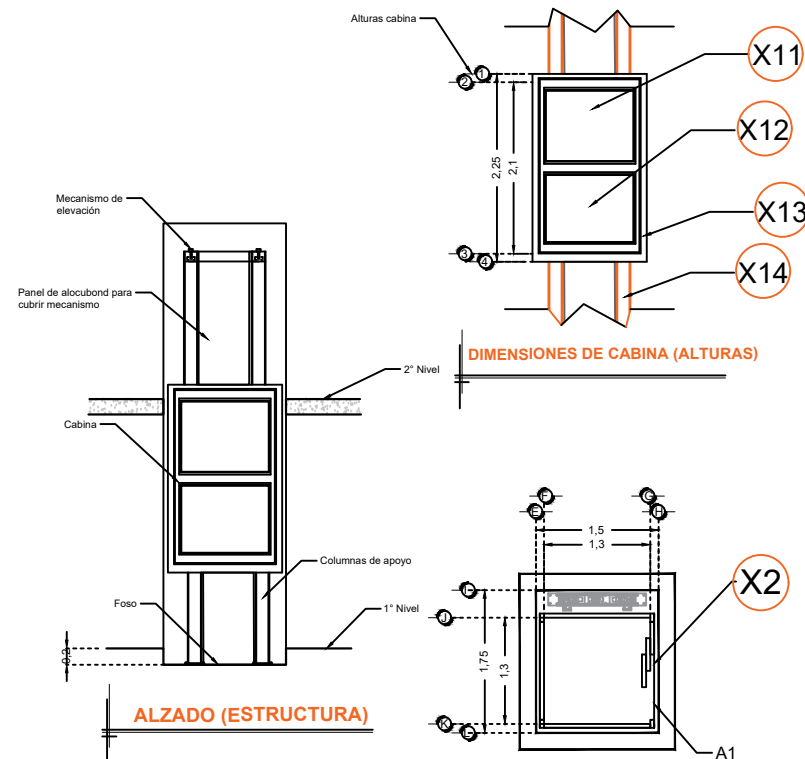

DIMENSIONES DE CABINA (ALTURAS)

DIMENSIONES DE CABINA

RAZON SOCIAL: **ANA SOFIA AGUILAR**

ELEVADOR : **DISCAPACITADOS**

LEVANTAMIENTO:
Ing. Mauricio Compagny B.

FIRMA:

N. DE CLIENTE:

NOMBRE:
Ana Sofia Aguilar

TIPO: **SEMICOMPLETA**

CARGA:
500 KG UH: **2 HP**

UBICACIÓN: **Av. Bernardo Quinta 75 Col. Lomas de Santa Fe**

ELEVACION: **3.05 MTS**

No. DE NIVELES: **2**

TUBERÍA: **GRUESA**

EQUIPO

MEX-002-L