

**DESCRIPCIÓN**

- X1-** ALTURA 2° ESTACIÓN
- X2-** ACCESO FRONTAL  
ACCESO:  
A1.- 1.30M
- X3-** ALTURA DE COLUMNAS DEL EQUIPO

**DESCRIPCIÓN DE EQUIPO**

- X11-** CABINA COLOR AZUL
- X12-** CRISTAL CLARO PARTE SUPERIOR  
CRISTAL ESMERILADO CRISTALES INFERIORES
- X13-** CABINA ARMADA
- X14-** COLUMNAS COMPLETAS

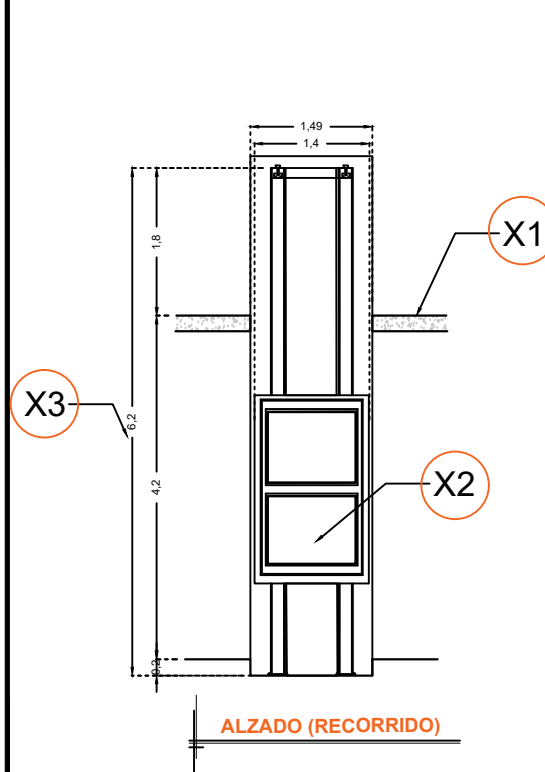

**ALZADO (RECORRIDO)**

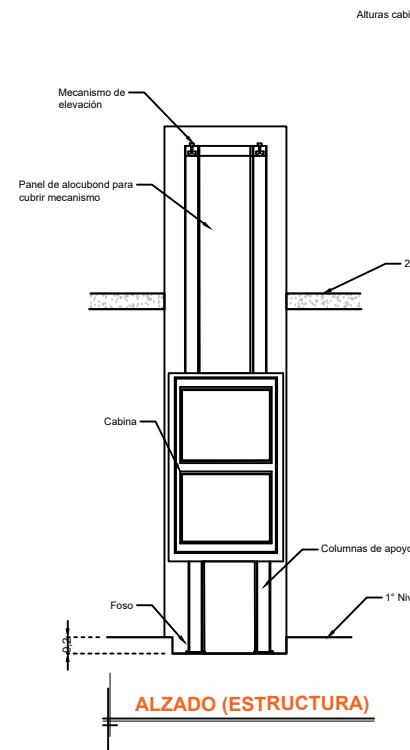

**ALZADO (ESTRUCTURA)**

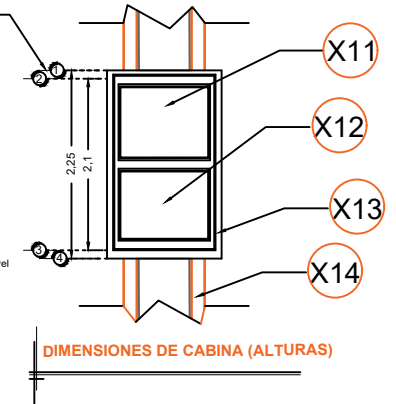

**DIMENSIONES DE CABINA (ALTURAS)**

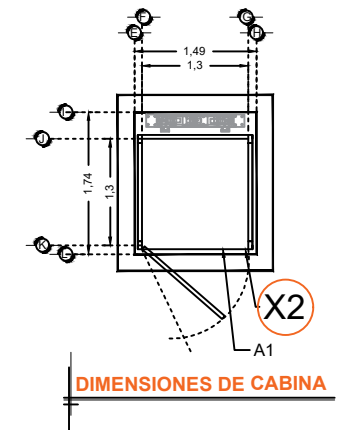

**DIMENSIONES DE CABINA**

RAZÓN SOCIAL: **JIPCA CONSULTORES S. DE R.L.**

ELEVADOR: **DISCAPACITADOS**

LEVANTAMIENTO:  
**Arq. Laura Vargas M.**

FIRMA:

N. DE CLIENTE: **12140**

NOMBRE:  
**Ing. Eduardo Rodriguez**

TIPO: **SEMICOMPLETA**

CARGA:  
**500 KG** UH: **2 HP**

UBICACIÓN: **Av. Juarez s/n esq. Calle Morelos Tlacoapa Guerrero**

ELEVACION: **4.20 MTS**

No. DE NIVELES: **2**

TUBERÍA: **DELGADA**

**EQUIPO**

**QRO-002-L**