

DESCRIPCIÓN

- X1-** ALTURA 3° ESTACIÓN
- X2-** ACCESO FRONTAL A DOS HOJAS: A1.- 1.30M
- X3-** ALTURA DE COLUMNAS DEL EQUIPO

DESCRIPCIÓN DE EQUIPO

- X11-** CABINA COLOR BLANCO
- X12-** ACABADO CRISTAL CLARO
- X13-** CABINA ARMADA
- X14-** COLUMNAS

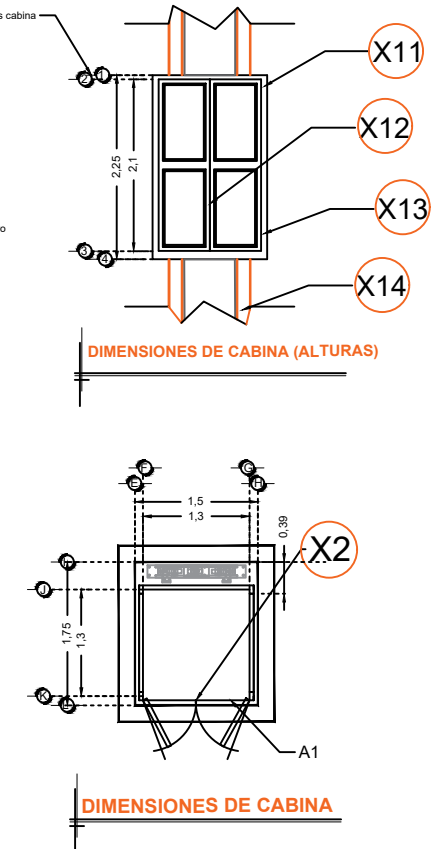
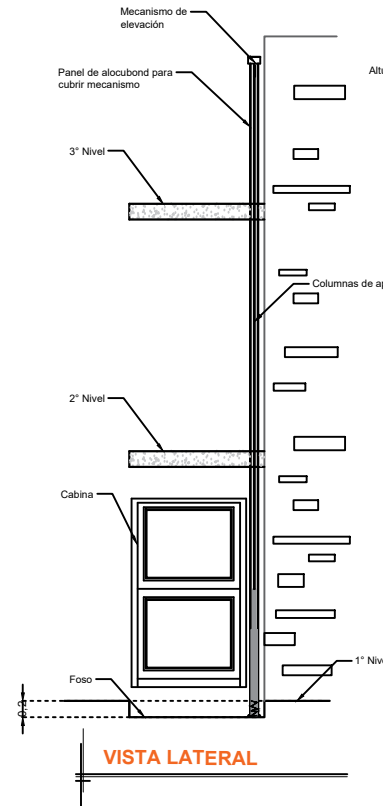
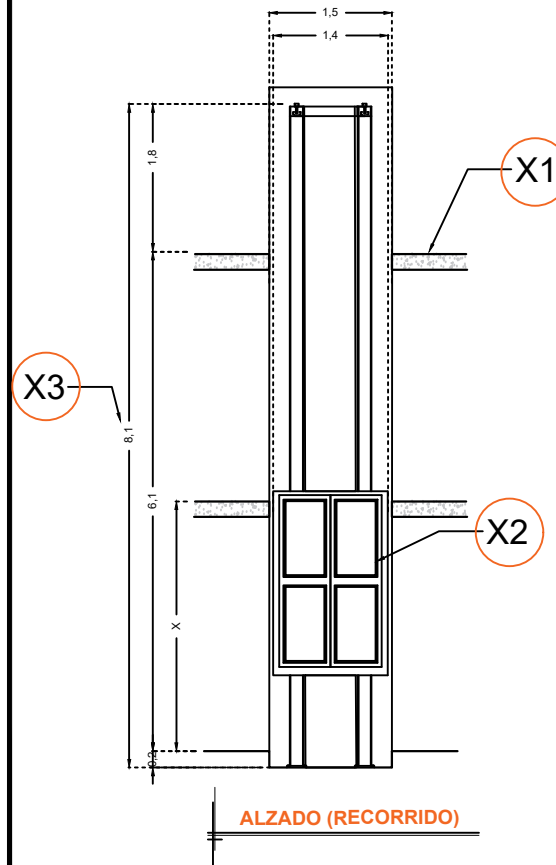

RAZON SOCIAL: **ABRAHAM SILVA**

ELEVADOR : **DISCAPACITADOS**

LEVANTAMIENTO:
Ing. Alejandro Garibay

FIRMA:

N. DE CLIENTE:
15269-4161

NOMBRE: **Abraham Silva**

TIPO: **SEMICOMPLETA**

CARGA:
500 KG UH: **3 HP**

UBICACIÓN: **Amores #756 Col. del Valle**

ELEVACION: **6.07 MTS**

No. DE NIVELES: **3**

TUBERÍA:

EQUIPO

MEX-002-L