

**DESCRIPCIÓN**

**X1-** ALTURA 2° ESTACIÓN

**X2-** ACCESO FRONTAL Y LATERAL:  
A1.- 1.18M  
A2.- 1.13M

**X3-** ALTURA DE COLUMNAS DEL EQUIPO

**DESCRIPCIÓN DE EQUIPO**

**X11-** CABINA COLOR PANTONE

**X12-** CRISTAL CLARO

**X13-** CABINA DESARMADA

**X14-** COLUMNAS EN PARTES (2)

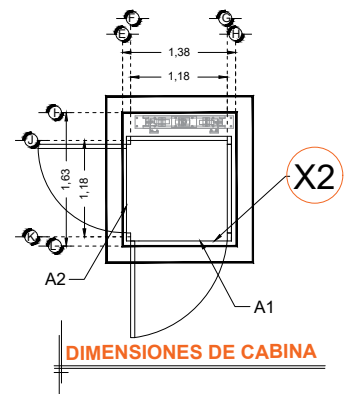
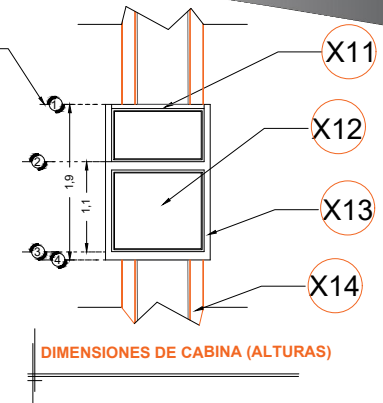
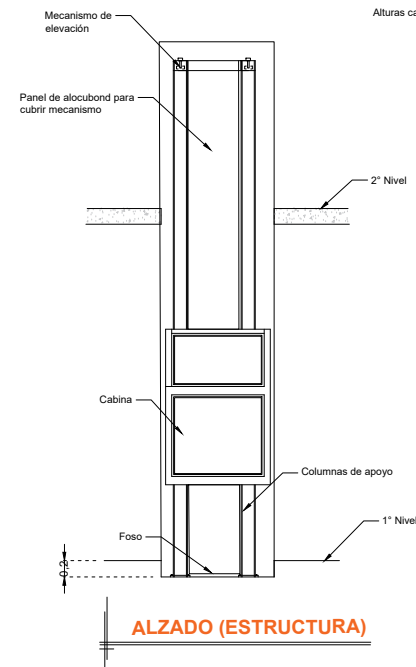
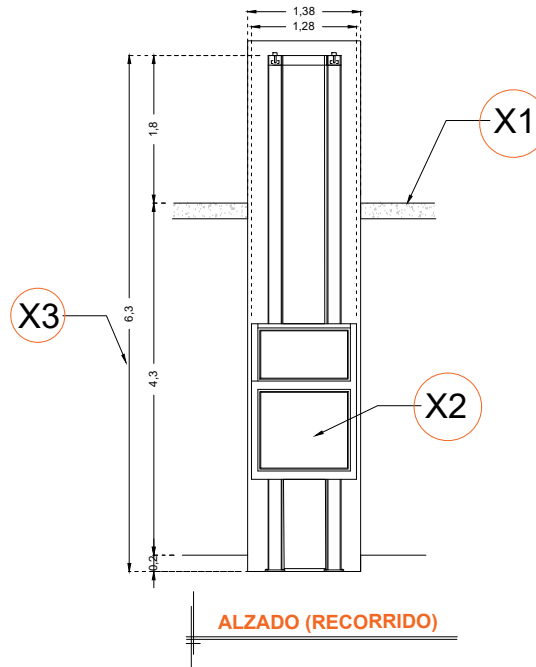

RAZON SOCIAL: **TALLER MADE S.C.**

ELEVADOR : **DISCAPACITADOS**

LEVANTAMIENTO:  
**Ing. Luis Arteaga O.**

FIRMA:

N. DE CLIENTE: **18616**

NOMBRE: **Taller Made S.C.**

TIPO: **MEDIA**

CARGA:  
**500 KG** UH : **2 HP**

UBICACIÓN: **Cerrada de los Gatos #10 Fracc. El Pedregal Cabo San Lucas BCS**

ELEVACION: **4.30 MTS**

No. DE NIVELES: **2**

TUBERÍA: **DELGADA**

**EQUIPO**

**BCS-002-L**