

DESCRIPCIÓN

- X1-** ALTURA 2° ESTACIÓN
- X2-** ACCESO FRONTAL
ACCESO:
AT.- 1.10M
- X3-** ALTURA DE COLUMNAS DEL
EQUIPO
- X4-** ALTURA DE NECESARIA PARA
INSTALACION DE EQUIPO

DESCRIPCIÓN DE EQUIPO

- X11-** CABINA COLOR NEGRO
- X12-** CRISTAL CLARO
- X13-** CABINA DESARMADA
- X14-** COLUMNAS CORTAS (2)

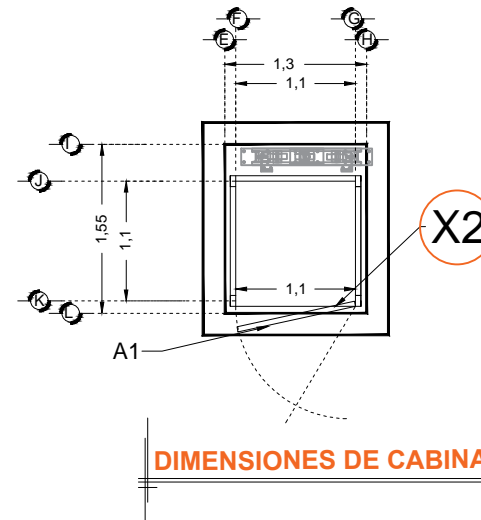
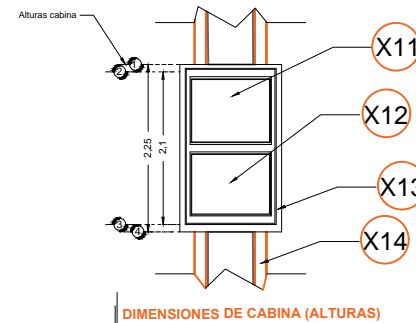
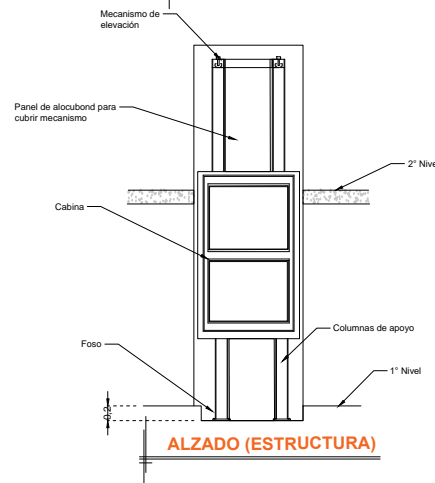
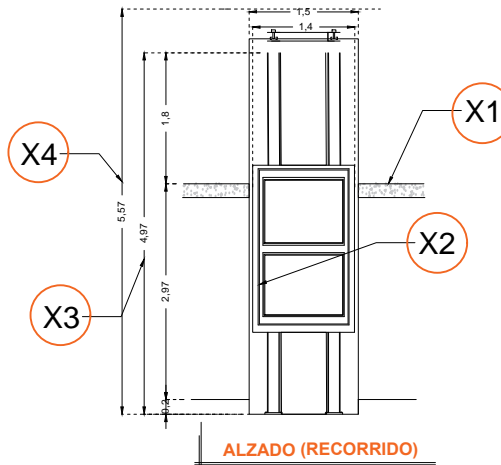

RAZON SOCIAL: COLEGIO HEBREO MONTE SINAI

ELEVADOR : **DISCAPACITADOS**

LEVANTAMIENTO:
ING. ALEJANDRO GARIBAY

FIRMA:

N. DE CLIENTE: 18240-7650

NOMBRE:
ARQ. JORGE CRUZ

TIPO: **SEMICOMPLETA**

CARGA:
500 KG UH : **2 HP**

CDMX-002-E

UBICACIÓN: AV. LOMA DE LA PALMA No. 133 COL. LOMAS DE VISTA HERMOSA, CUAJIMALPA, CDMX

ELEVACION: **2.97 MTS**

No. DE NIVELES: **2**

TUBERÍA: DELGADA

EQUIPO