

DESCRIPCIÓN

- Y1-** ANCHO DEL FOSO SERÁ DE 3.30M
- Y2-** FONDO DEL FOSO SERÁ DE 6.00M
- Y3-** OBRA CIVIL PARA EL ANCLAJE DEL EQUIPO
- Y4-** MALLA ELECTROSOLDADA DE 6.6.10.10 DESPUÉS DE LOS 10CM
- Y5-** FIRME DE CONCRETO CON UNA RESISTENCIA DE $F'c=250\text{KG}/\text{CM}^2$
- Y6-** MECANISMO DEL ELEVADOR
- Y7-** AREA DEL ELEVADOR

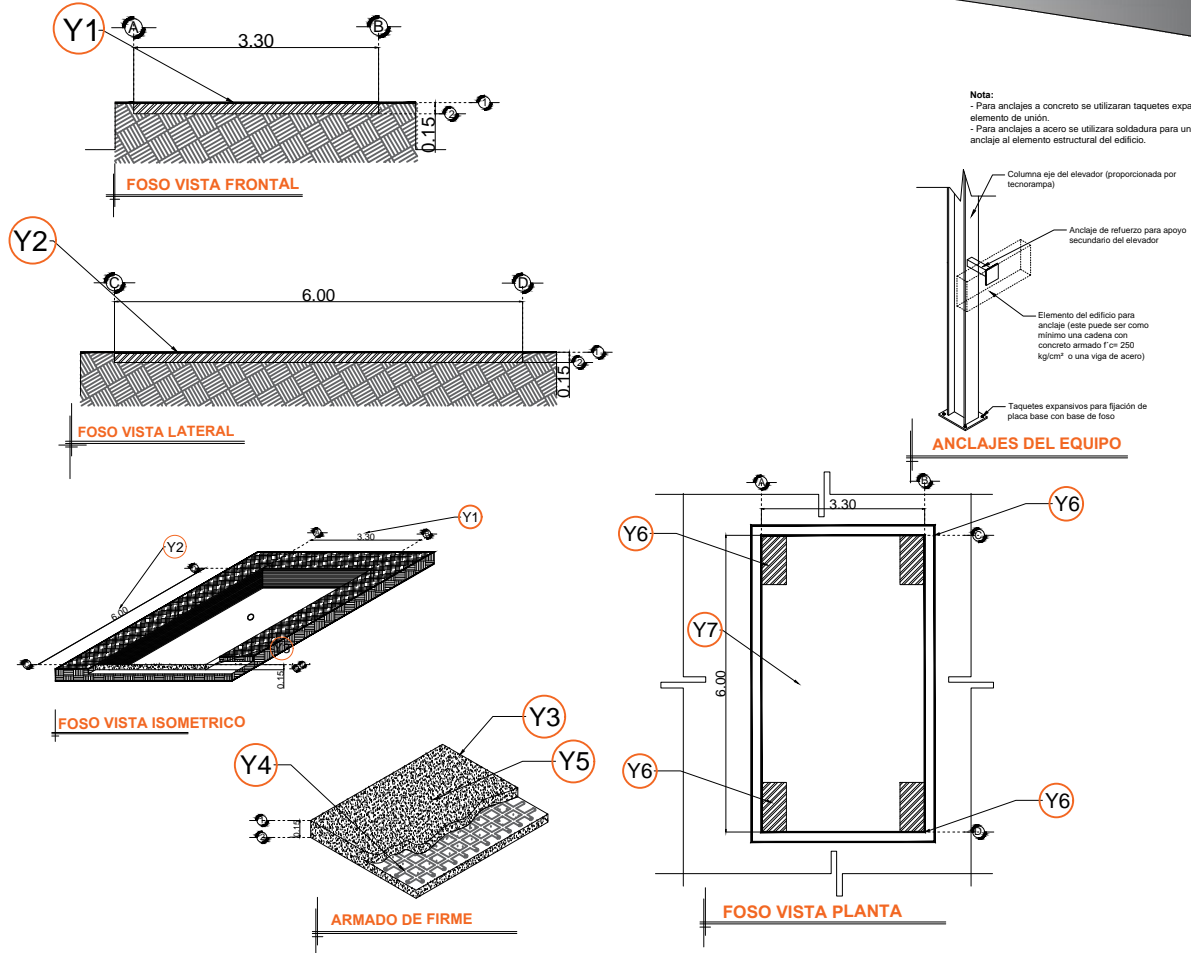

RAZON SOCIAL: ALFA PROVEEDORES Y CONTRATISTAS S.A. DE C.V.

ELEVADOR : **AUTOS**

LEVANTAMIENTO:
ALEJANDRO GARIBAY

FIRMA:

N. DE CLIENTE:
18546-8935

NOMBRE: ING. ARQ.
ULISES GALVAN

TIPO: **VOX EVOLUTION**

CARGA: **3500 KG** UH : **10 HP**

CDMX-001-L

UBICACIÓN: HERMES No.46 COL. CREDITO CONSTRUCTOR DEL. BENTO JUAREZ, ESQ. CALLEJON 2 DE ABRIL, CDMX.

ELEVACION: **11.87 MTS**

No. DE NIVELES: **2**

TUBERÍA: DELGADA

OBRA CIVIL