

DESCRIPCIÓN

- X1-** ALTURA 2° ESTACIÓN
- X2-** ACCESO LATERAL Y FRONTAL:
A1.- 1.30M
A2.- 1.20M
- X3-** ALTURA DE COLUMNAS DEL EQUIPO

DESCRIPCIÓN DE EQUIPO

- X11-** CABINA COLOR SILVER METALLIC
- X12-** CRISTAL CLARO
- X13-** CABINA ARMADA
- X14-** COLUMNAS COMPLETAS

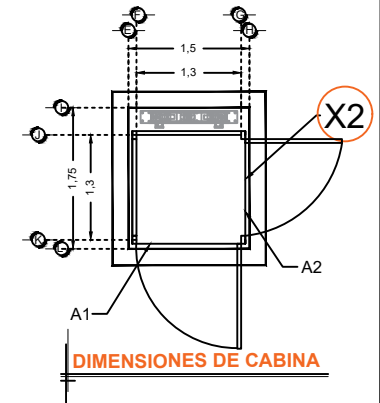
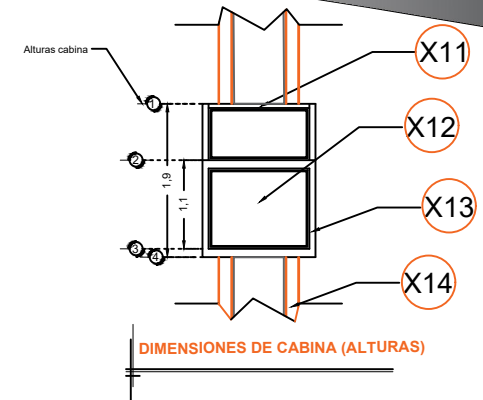
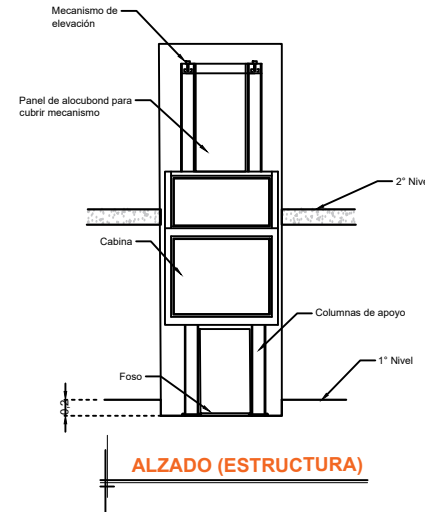
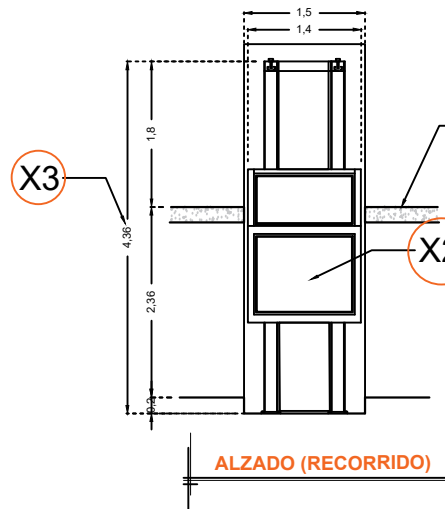

RAZÓN SOCIAL: **INDALECIO RAMOS SOTO**

ELEVADOR : **DISCAPACITADOS**

LEVANTAMIENTO:
Arq. Salvador Silva S.

FIRMA:

N. DE CLIENTE:
16106-5142

NOMBRE:
Indalecio Ramos Soto

TIPO: **MEDIA**

CARGA:
500 KG UH : **2 HP**

UBICACIÓN: **Calle Recreo #46 Col. Centro San Miguel de Allende Gto.**

ELEVACION: **2.36 MTS**

No. DE NIVELES: **2**

TUBERÍA: **GRUESA**

EQUIPO

GTO-002-L