

DESCRIPCIÓN

W1- ALIMENTACIÓN MONOFÁSICA A 110 V, CON NEUTRO Y TIERRA FÍSICA, CON BREAK TERMOMAGNETICO DE PROTECCIÓN 1 X 25 AMP LIBRES DE CONSUMO

- PANEL DE SEGURIDAD
- BRAILLE
- BOTONERA EN PEDESTAL
- NICHOS DE UNIDAD HIDRÁULICA
- GENERADOR

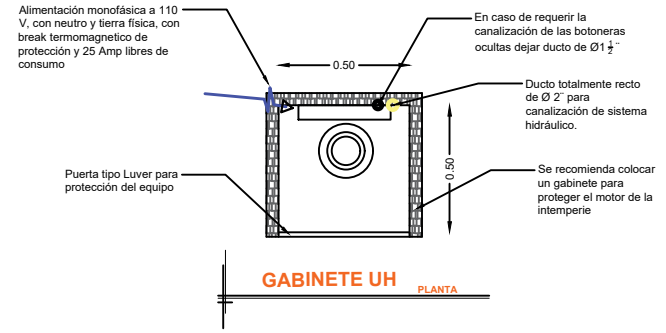
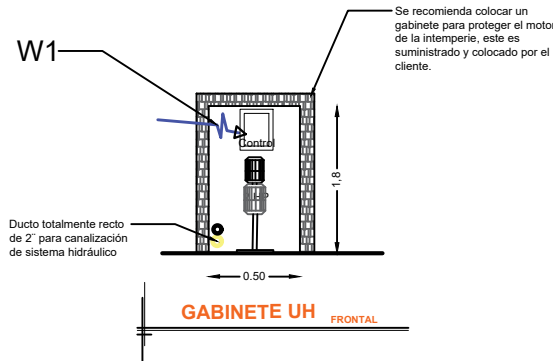

DESCRIPCIÓN DE UNIDAD HIDRÁULICA	
ALIMENTACION	110 VCA
NUMERO DE FASES	1
AMPERS DE CONSUMO	18.5000
WATTS DE CONSUMO	1.5 KW
TIPO DE ACEITE	ISO 68

UNIDAD HIDRAULICA

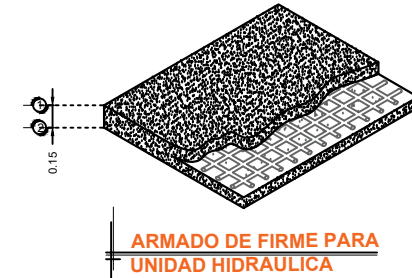
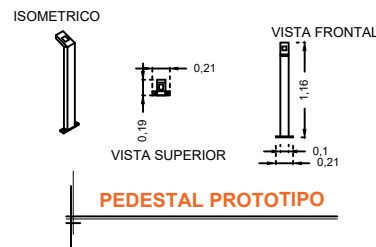

RAZON SOCIAL: **INDALECIO RAMOS SOTO**

ELEVADOR : **DISCAPACITADOS**

LEVANTAMIENTO:
Arq. Salvador Silva S.

FIRMA:

N. DE CLIENTE:
16106-5436

NOMBRE:
Indalecio Ramos Soto

TIPO: **MEDIA**

CARGA: **500 KG** UH : **2 HP**

UBICACIÓN: **Calle Recreo #46 Col. Centro San Miguel de Allende Gto.**

ELEVACION: **1.53 MTS**

No. DE NIVELES: **2**

TUBERÍA: **GRUESA**

ELECTROHIDRAULICO

GTO-003-L