

DESCRIPCIÓN

X1- ALTURA 2° ESTACIÓN

X2- ACCESO LATERAL Y FRONTAL:
A1.- 1.20M
A2.- 1.20M

X3- ALTURA DE COLUMNAS DEL EQUIPO

DESCRIPCIÓN DE EQUIPO

X11- CABINA COLOR SILVER METALLIC

X12- CRISTAL CLARO

X13- CABINA ARMADA

X14- COLUMNAS COMPLETAS

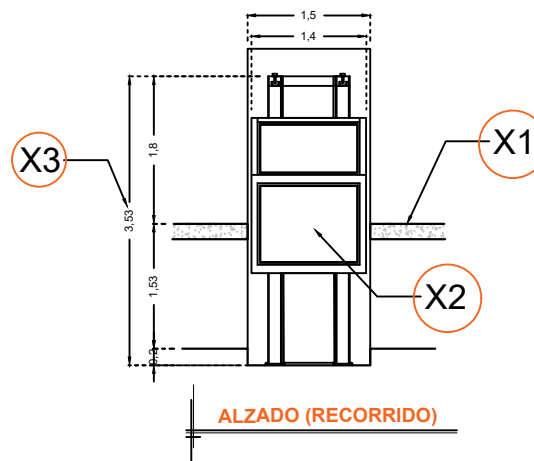

ALZADO (RECORRIDO)

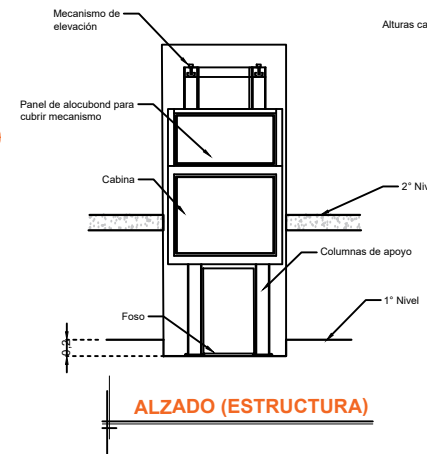

ALZADO (ESTRUCTURA)

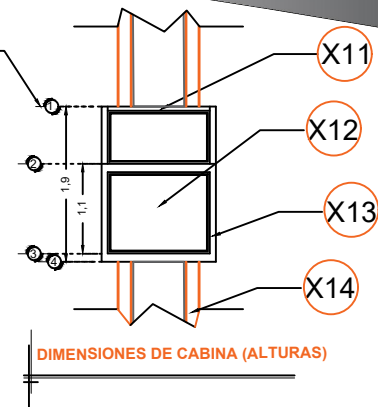

DIMENSIONES DE CABINA (ALTURAS)

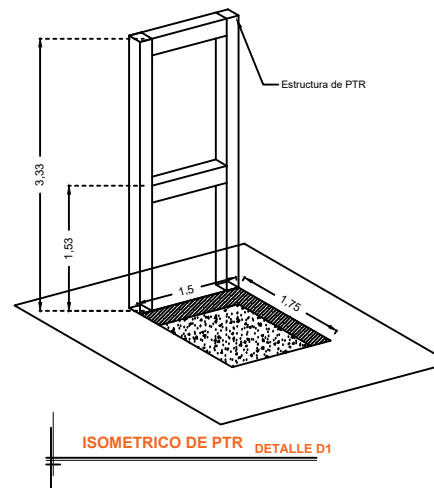

ISOMETRICO DE PTR DETALLE D1

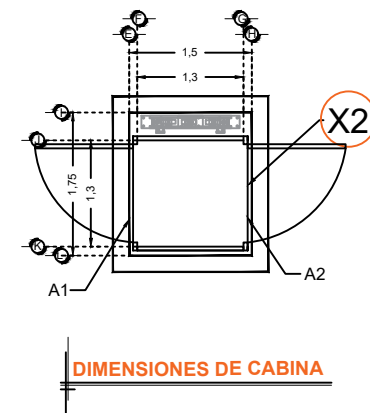

DIMENSIONES DE CABINA

RAZON SOCIAL: **INDALECIO RAMOS SOTO**

ELEVADOR : **DISCAPACITADOS**

LEVANTAMIENTO:
Arq. Salvador Silva S.

FIRMA:

N. DE CLIENTE:
16106-5436

NOMBRE:
Indalecio Ramos Soto

TIPO: **MEDIA**

CARGA:
500 KG UH : **2 HP**

UBICACIÓN: **Calle Recreo #46 Col. Centro San Miguel de Allende Gto.**

ELEVACION: **1.53 MTS**

No. DE NIVELES: **2**

TUBERÍA: **GRUESA**

EQUIPO

GTO-002-L