

**DESCRIPCIÓN**

- Y1-** ANCHO DEL FOSO SERÁ DE 1.00M
- Y2-** FONDO DEL FOSO SERÁ DE 1.75M
- Y3-** OBRA CIVIL PARA EL ANCLAJE DEL EQUIPO
- Y4-** MALLA ELECTROSOLDADA DE 6.6.10.10 DESPUÉS DE LOS 10CM
- Y5-** FIRME DE CONCRETO CON UNA RESISTENCIA DE  $f'c=250\text{KG}/\text{CM}^2$
- Y6-** MECANISMO DEL ELEVADOR
- Y7-** AREA DEL ELEVADOR

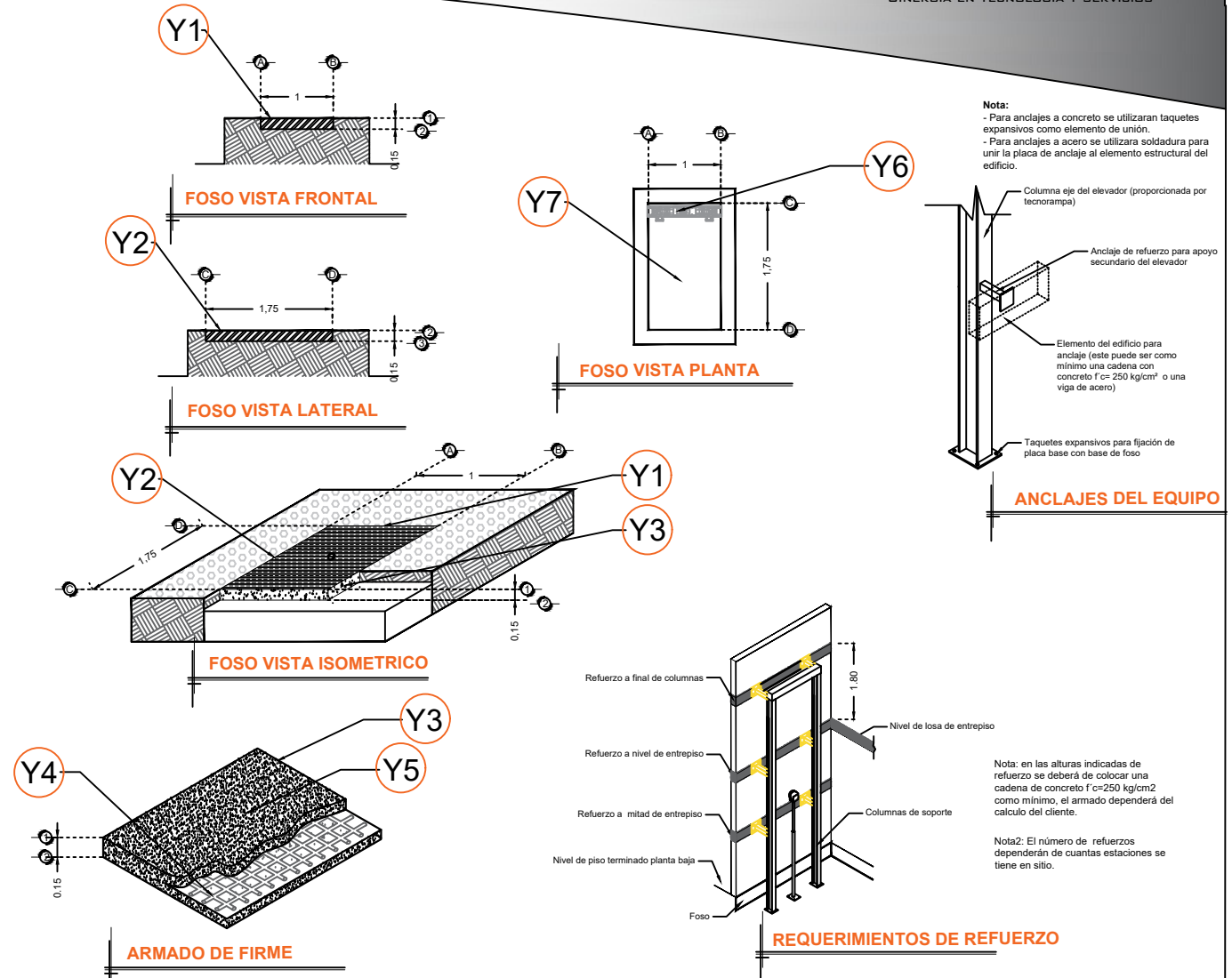

RAZON SOCIAL: **MIGUEL BETANCOURT**

ELEVADOR : **DISCAPACITADOS**

LEVANTAMIENTO:  
**Arq. Salvador Silva S.**

FIRMA:

N. DE CLIENTE:  
**17442-6706**

NOMBRE:  
**Miguel Betancourt**

TIPO: **CREW EVOLUTION**

CARGA:  
**500 KG** UH : **2 HP**

UBICACIÓN: **Av. Senda del Carruaje Esq. Real Carretas, Edificio Montebello Towers Piso 20**

ELEVACION: **3.90 MTS**

No. DE NIVELES: **2**

TUBERÍA: **DELGADA**

**OBRA CIVIL**

**QRO-001-L**