

OBRA CIVIL

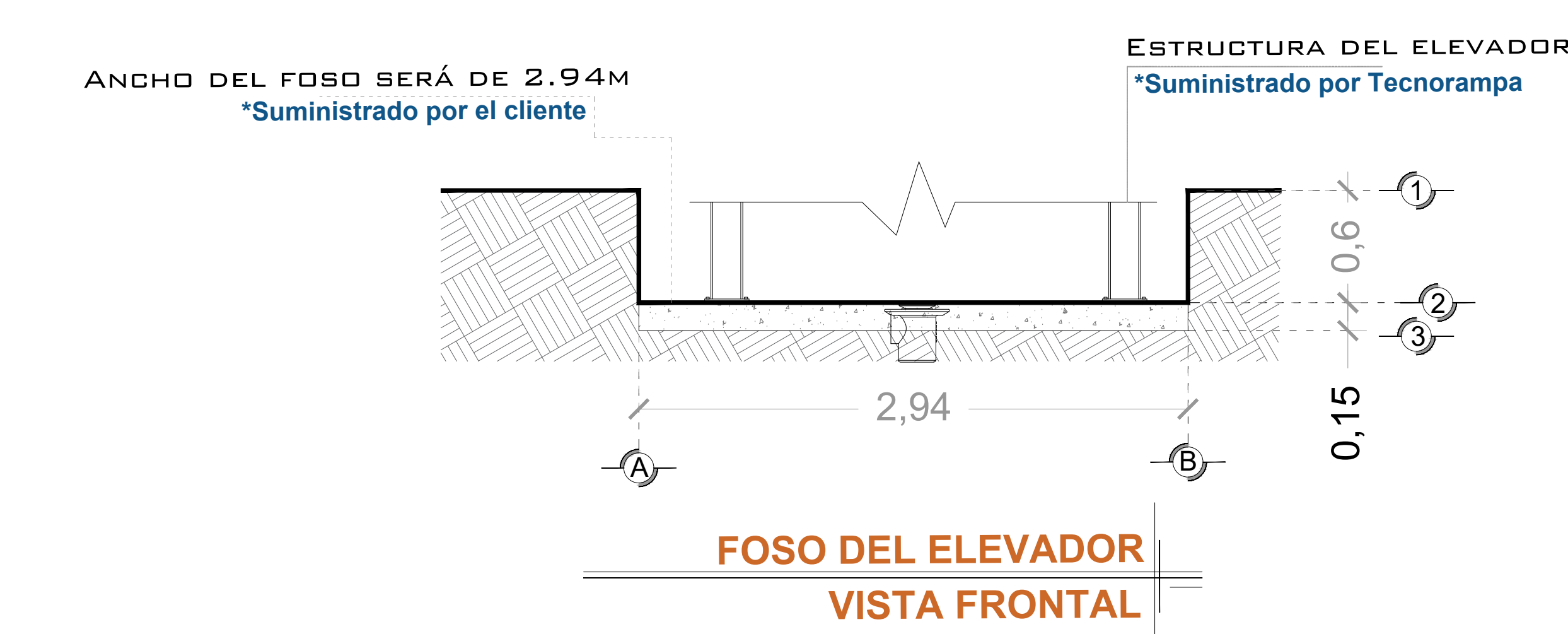

POR MOTIVO DE SEGURIDAD ANTE POSIBLES ACUMULACIONES DE AGUA, COMO INUNDACIONES O FUGAS, SE RECOMIENDA LA INSTALACIÓN UNA SALIDA DE TUBERÍA DE DRENAJE (COLADERA) PARA DESALOJAR EL AGUA QUE SE PUDIERA ALMACENAR EN EL FOSO, DICHA TUBERÍA SE CONECTARA A LA RED DE DRENAJE O ÁREAS VERDES SEGÚN LA DECISIÓN DEL CLIENTE.

NOTAS

☞ LAS DIMENSIONES DE CLARO DE ELEVADOR DEBERÁN COINCIDIR CON LAS DIMENSIONES DE ENTREPISO Y CADA UNA DE LAS ESTACIONES, ESTANDO TODO A PLOMO Y NIVELADO.

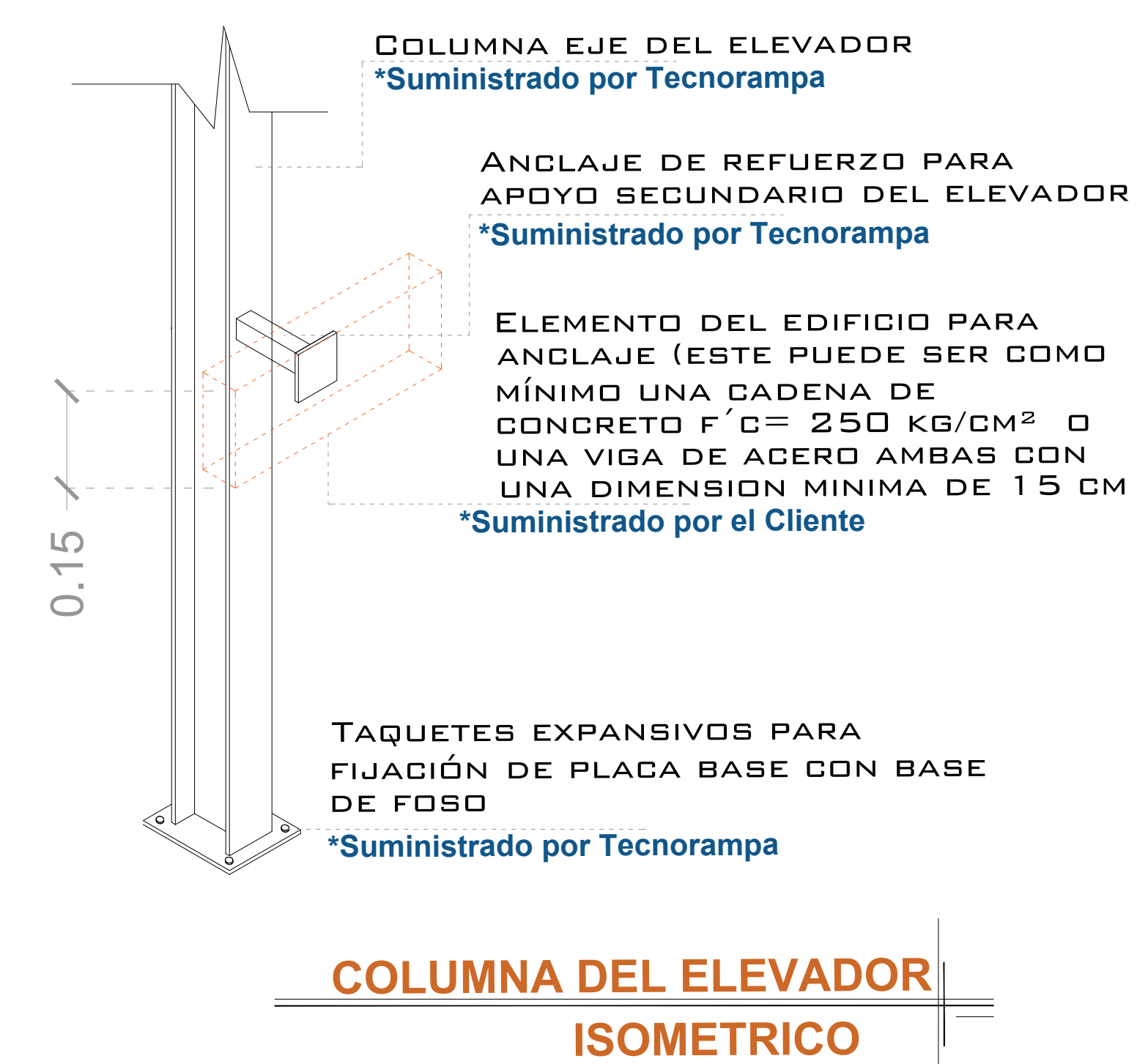
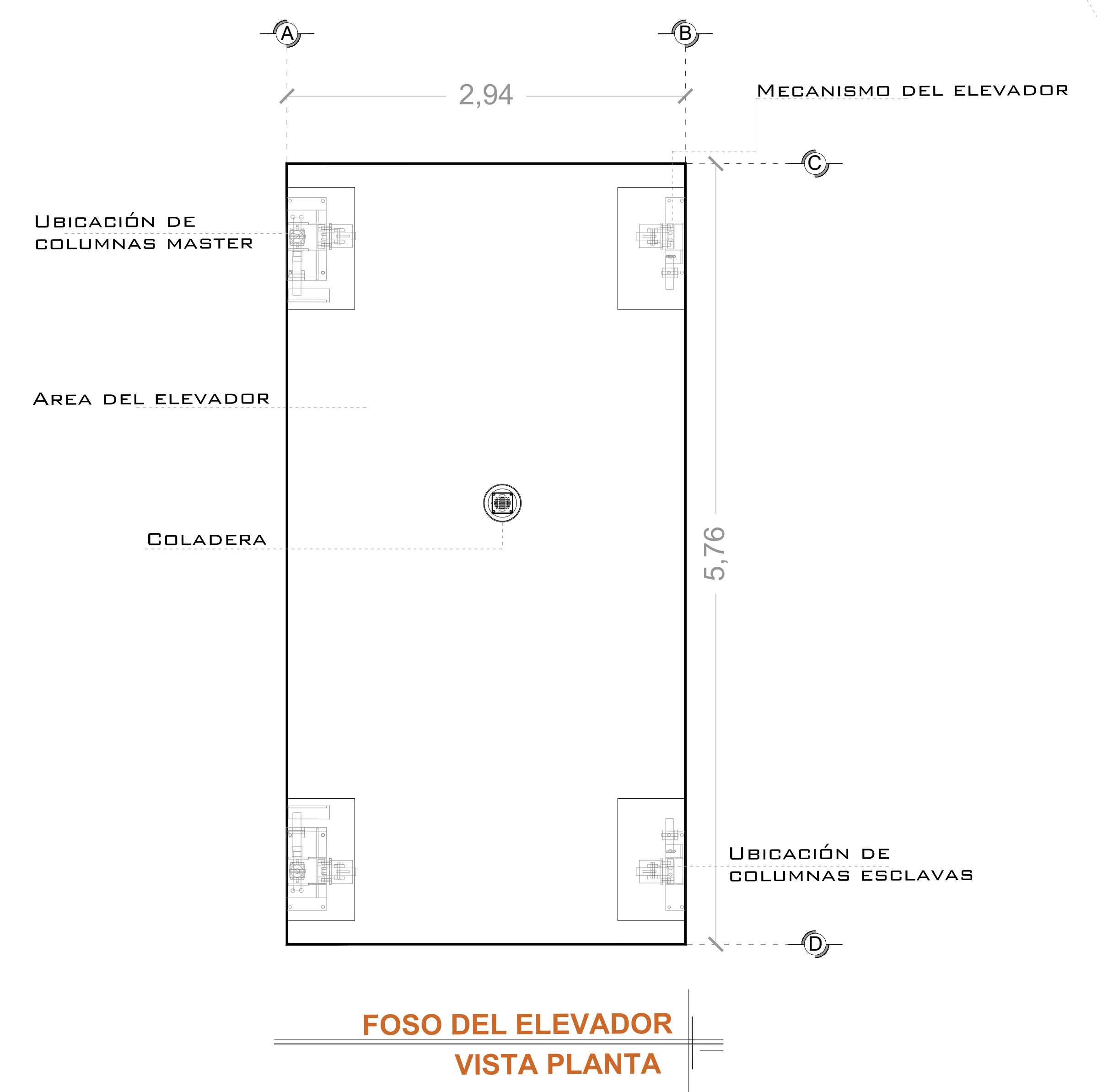
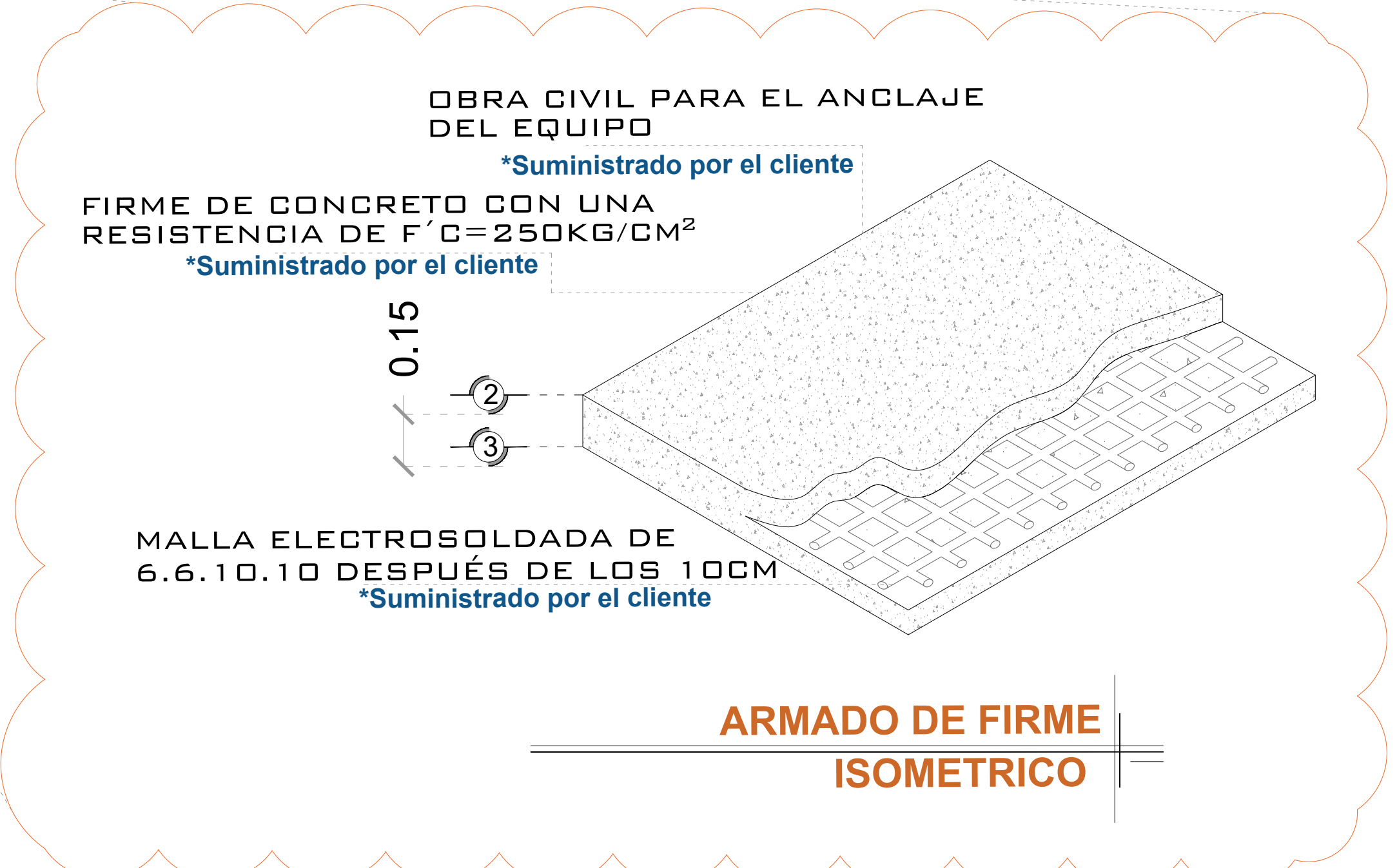
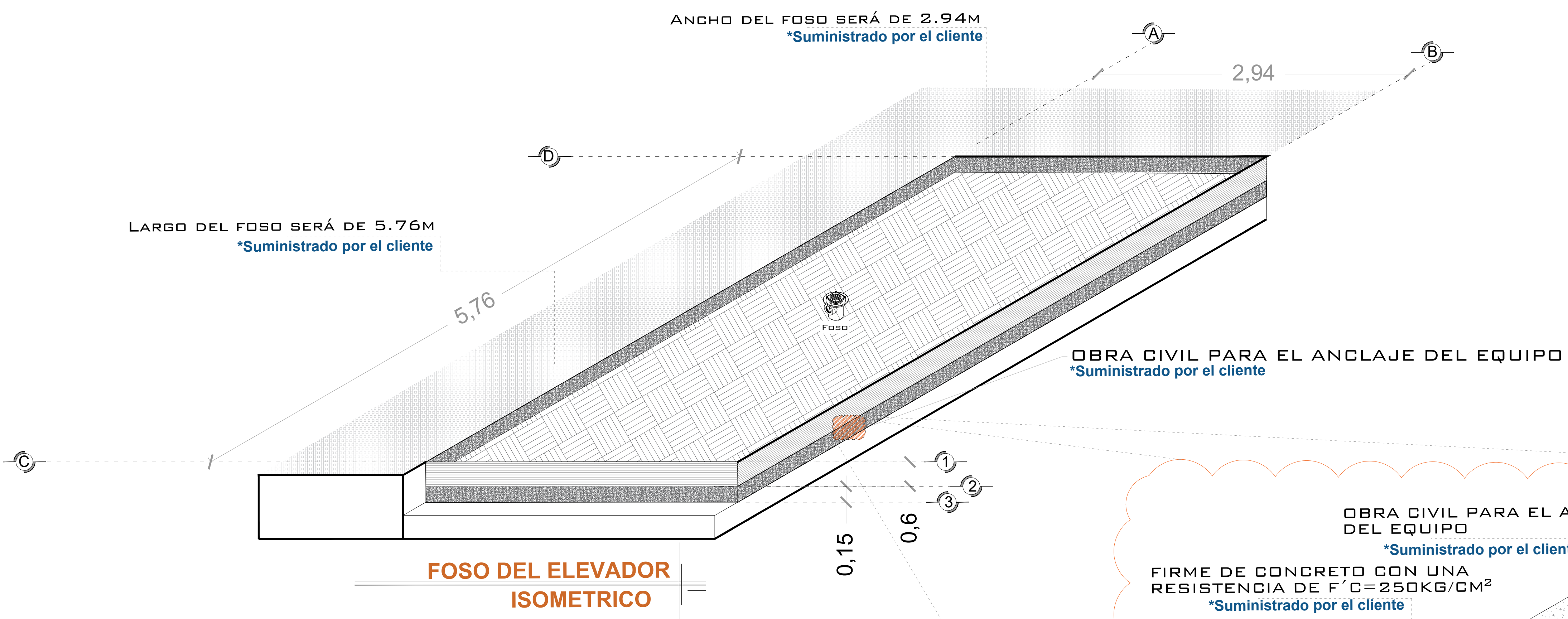

DE CLIENTE: 20028 ELEVACION: 4.89 MTS

RAZON SOCIAL: PARKMATIC CAR PARKING SYSTEMS LLC No. DE NIVELES: 2

NOMBRE: PARKMATIC CAR PARKING SYSTEMS LLC CARGA: 3500 KG

UBICACIÓN: TUBERÍA:

ELEVADOR: AUTOS- PLATAFORMA UH: 10 HP

VENDEDOR FIRMA: ING. ALEJANDRO DIAZ

FIRMA DEL CLIENTE: *Santiago R.S*

REVISIÓN	FECHA	OBSERVACIÓN
0	30/12/2019	LIBERACION DE GUIA MECANICA

TecnoRampa

EUA-001-L

OBRA CIVIL

DESCRIPCIÓN DE EQUIPO

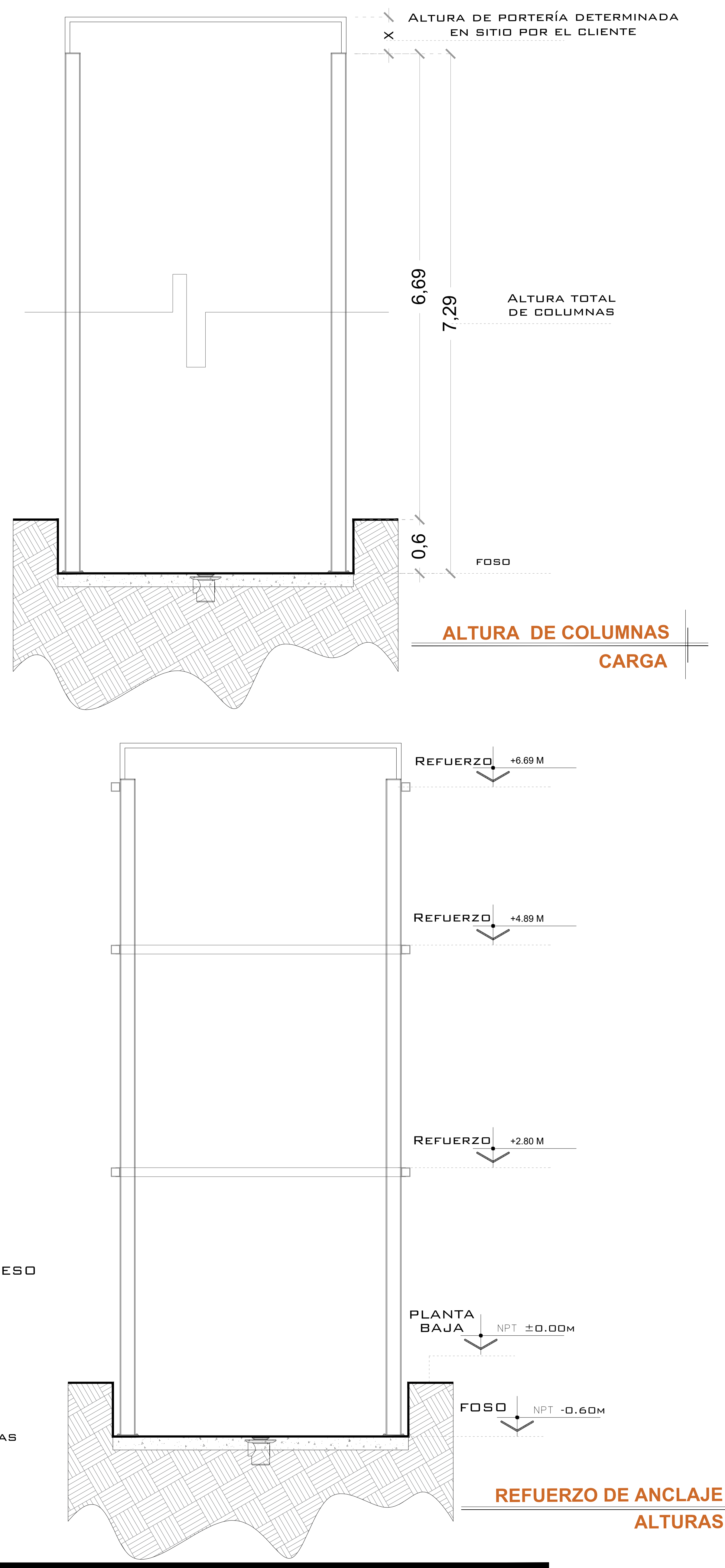
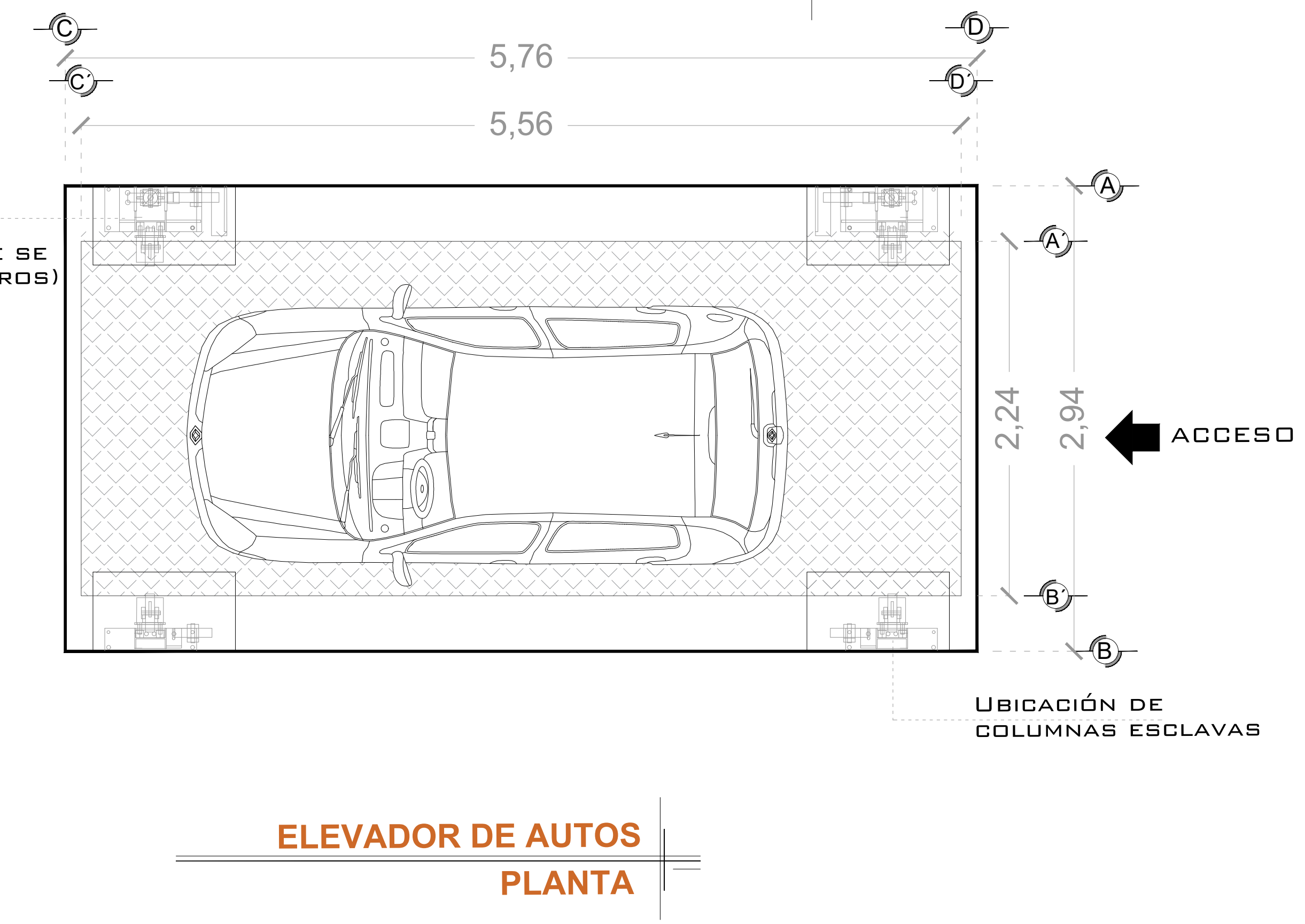
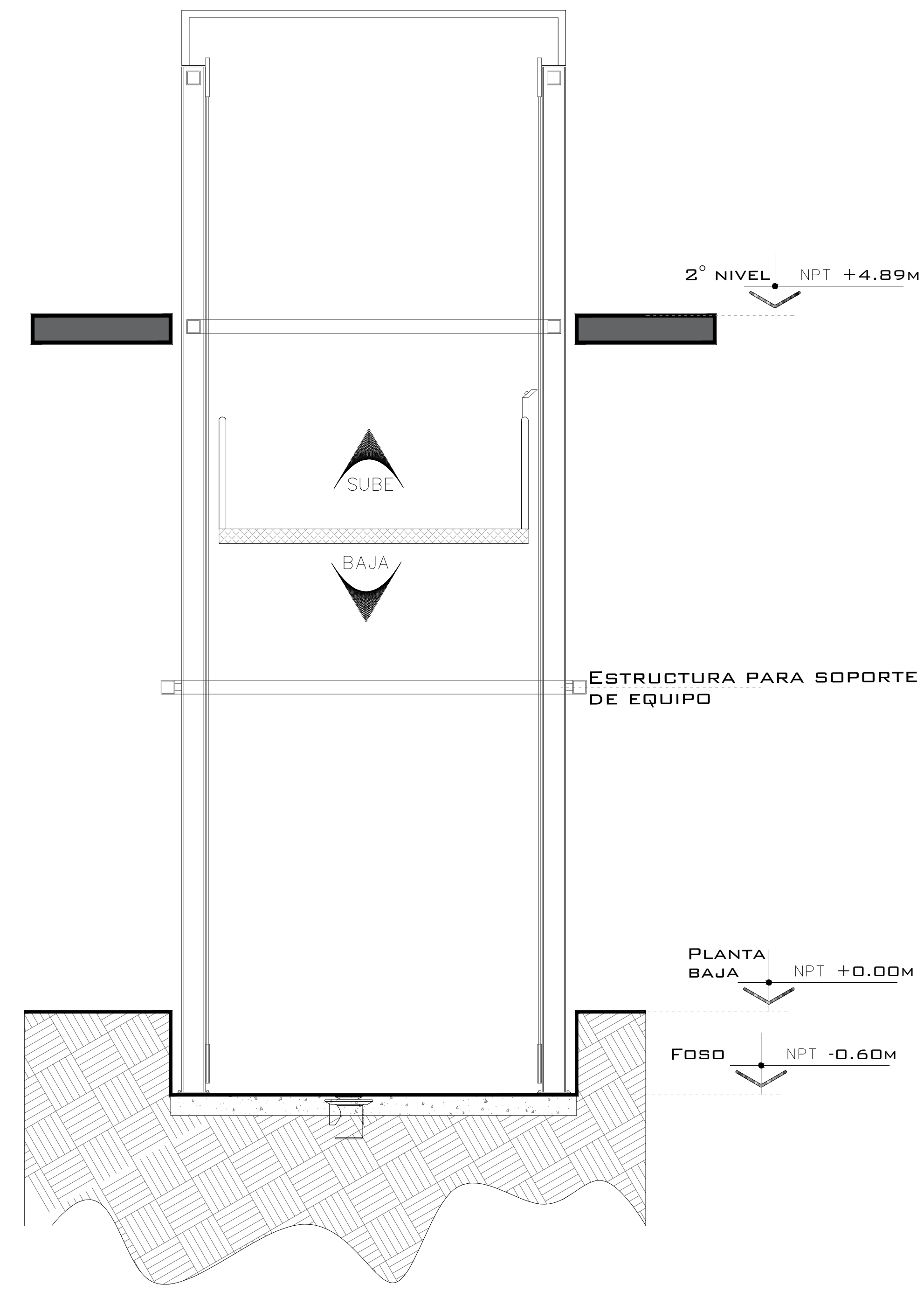
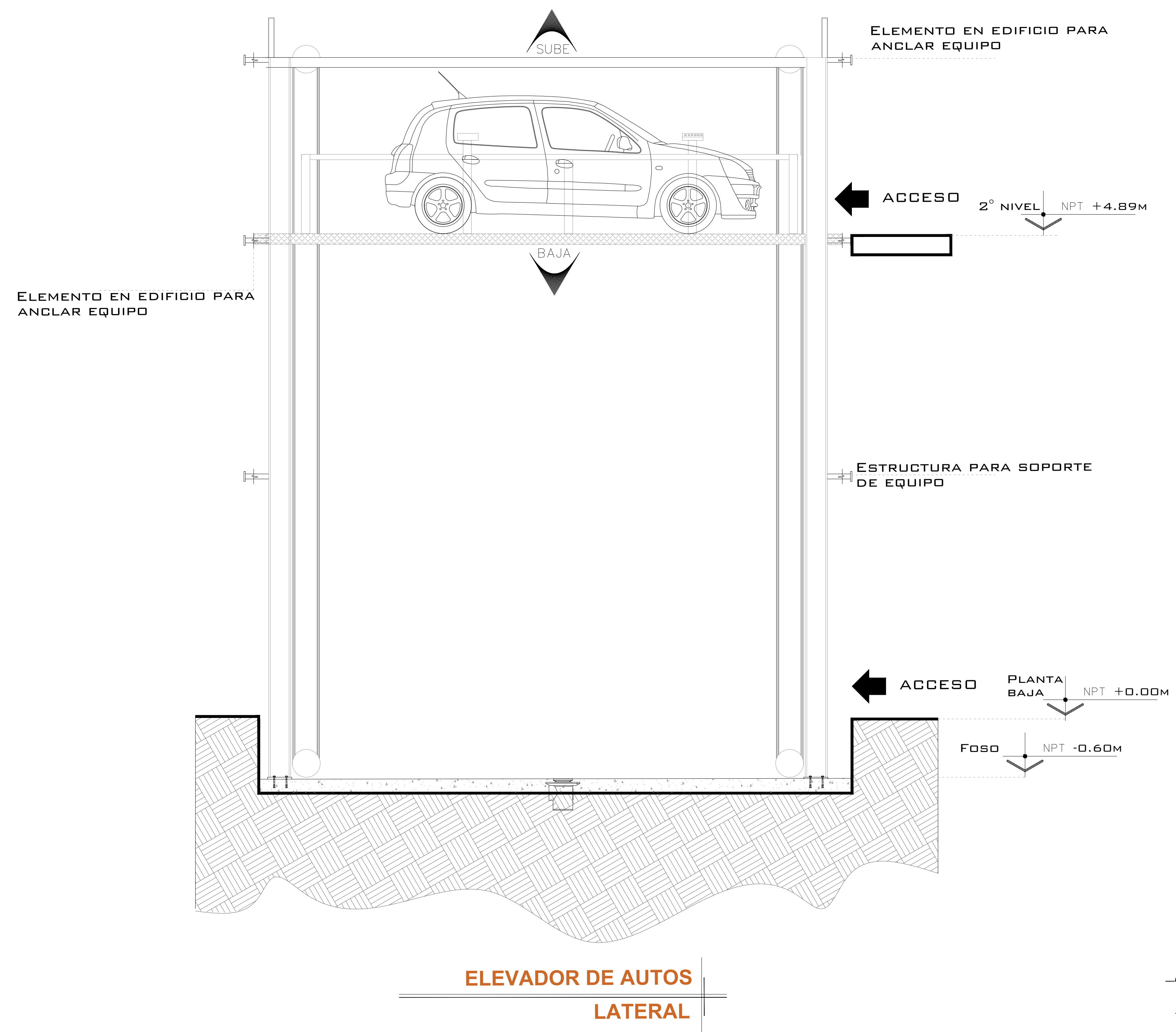

NOTAS

DE CLIENTE: 20028 ELEVACION: 4.89 MTS

RAZON SOCIAL: PARKMATIC CAR PARKING SYSTEMS LLC No. DE NIVELES: 2

NOMBRE: PARKMATIC CAR PARKING SYSTEMS LLC CARGA: 3500 KG

UBICACIÓN: TUBERÍA:

ELEVADOR: AUTOS- PLATAFORMA UH: 10 HP

VENDEDOR FIRMA: ING. ALEJANDRO DIAZ

FIRMA DEL CLIENTE: *Sutiz R.S*

REVISIÓN	FECHA	OBSERVACIÓN
0	30/12/2019	LIBERACION DE GUIA MECANICA

TecnoRampa

EUA-002-L

EQUIPO

UNIDAD HIDRÁULICA

PARA EL FUNCIONAMIENTO DEL ELEVADOR ES NECESARIA UNA UNIDAD HIDRÁULICA, LA CUAL NO ESTÁ CONTEMPLADA DENTRO DEL CLARO DEL ELEVADOR, SE LE DA LA OPCIÓN AL CLIENTE QUE DECIDA EL LUGAR DE LA UNIDAD. SE REQUIERE COLOCAR UN NICHOS PARA ALOJAR LA UNIDAD HIDRÁULICA Y EL CONTROL ELÉCTRICO TENIENDO UN ACCESO PARA SU MANTENIMIENTO.

LA UNIDAD HIDRÁULICA Y CONTROL ELÉCTRICO DEBERÁN SER INSTALADOS Y UBICARSE EN UN LUGAR LIBRE DE POLVO, LÍQUIDOS E INCIEMENCIAS DEL TIEMPO, EVITANDO QUE SE CONTAMINE EL ACEITE Y SE PIERDA LA GARANTÍA DEL EQUIPO.

EL RECORRIDO DEL TUBING NO DEBE SER MAYOR A 5.00M LINEALES

CENTRO DE CARGA CON ALIMENTACION TRIFASICA A 220V, CON NEUTRO Y TIERRA FISICA CON INTERRUPTOR TERMOMAGNETICO DE PROTECCION DE 3X40AMP, EXCLUSIVO PARA EL ELEVADOR

- CALIBRE DEL CABLE 8 AWG PARA DISTANCIAS HASTA DE 10.00M.
- CALIBRE 6 AWG PARA DISTANCIAS HASTA DE 15.00M.
- PARA DISTANCIAS MAYORES A 15.00M CONTEMPLAR EL CALCULO DE CORRIENTE PARA EVITAR CAÍDA DE TENSIÓN

DUCTO TOTALMENTE RECTO DE Ø 3" PARA CANALIZACIÓN DE SISTEMA HIDRÁULICO.

POR SEGURIDAD NO DEBERÁ SER MANIPULADO POR PERSONAL NO AUTORIZADO.

AL HACER CASO OMISO DE LAS INDICACIONES YA DICTADAS Y TENGA ALGUNA FALLA EL EQUIPO, TECNOGRAMPA NO SE HARÁ RESPONSABLE DE ESTAS, ADEMÁS DE QUE EL AÑO DE GARANTÍA NO TENDRÍA COBERTURA PARA ESTOS DAÑOS.

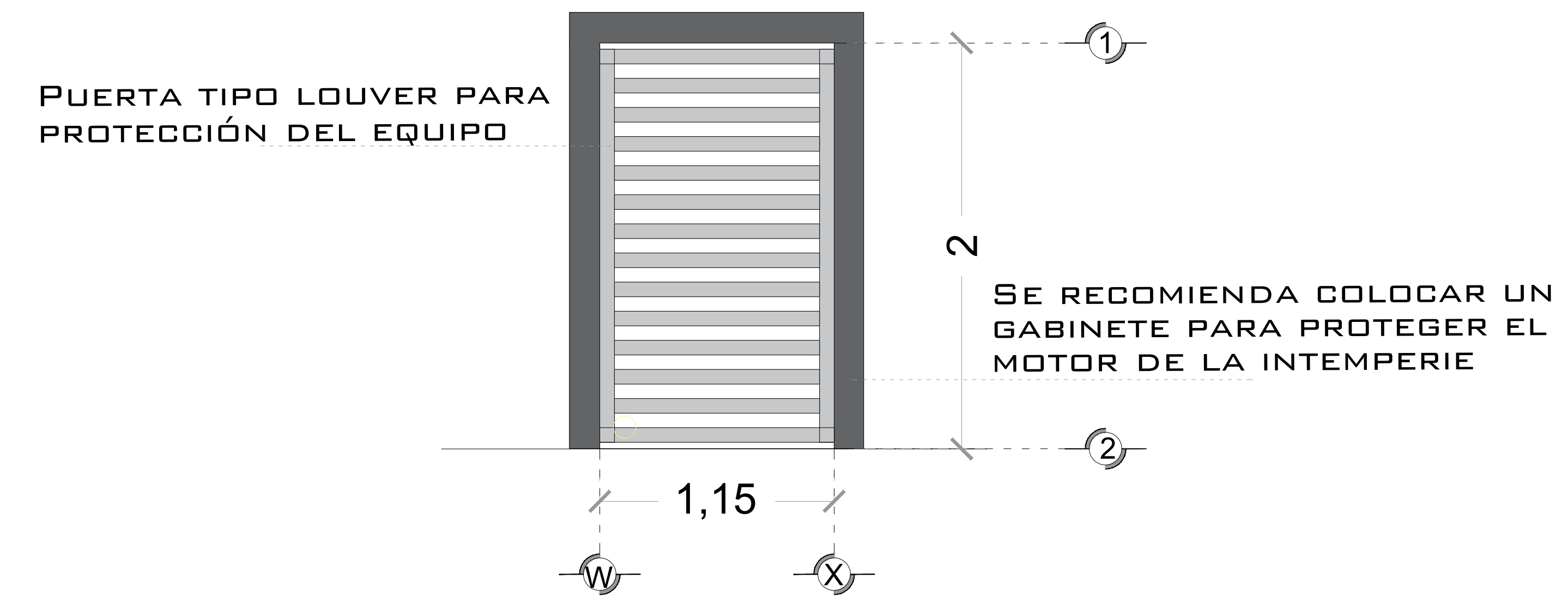

DESCRIPCION DE UNIDAD HIDRAULICA GABINETE (VISTA FRONTAL)

DESCRIPCIÓN DE UNIDAD HIDRÁULICA	
UNIDAD HIDRAULICA	10HP
ALIMENTACION	220 VCA
NUMERO DE FASES	3
AMPERS DE CONSUMO	27
WATTS DE CONSUMO	7.4 KW
TIPO DE ACEITE	ISO 68

UNIDAD HIDRAULICA 10 HP

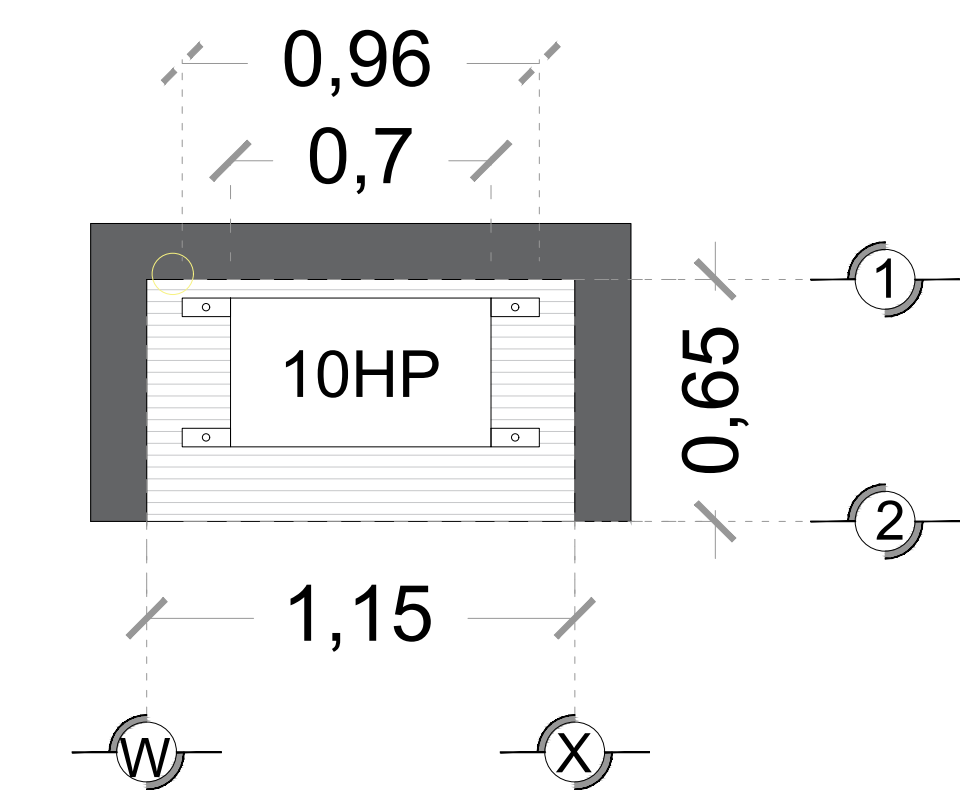

DESCRIPCION DE UNIDAD HIDRAULICA GABINETE (VISTA PLANTA)

NOTAS

# DE CLIENTE:	20028	ELEVACION:	4.89 MTS
RAZON SOCIAL:	PARKMATIC CAR PARKING SYSTEMS LLC	No. DE NIVELES:	2
NOMBRE:	PARKMATIC CAR PARKING SYSTEMS LLC	CARGA:	3500 KG
UBICACIÓN:		TUBERÍA:	
ELEVADOR :	AUTOS- PLATAFORMA	UH :	10 HP

VENDEDOR FIRMA: ING. ALEJANDRO DIAZ

FIRMA DEL CLIENTE:

Santiago R. S.

REVISIÓN	FECHA	OBSERVACIÓN
0	30/12/2019	LIBERACION DE GUIA MECANICA

TecnoRampa

EUA-003-L

ELECTRHIDRAULICO

SEGURIDAD ASCENSORES

LOS MECANISMOS DE SEGURIDAD EN LOS ASCENSORES SON UNA PARTE FUNDAMENTAL DENTRO DE LA COLOCACIÓN Y LA PUESTA EN MARCHA DE NUESTROS EQUIPOS.

ASÍ CADA VEZ QUE SE UTILIZA UN ASCENSOR TOMA EN CUENTA ALGUNOS PUNTOS BÁSICOS.

- NO SACAR MANOS, PIES CABEZA, NI NINGÚN OBJETO FUERA DEL ELEVADOR, CUANDO ESTE EN FUNCIÓN.
- NO OPERAR EL ELEVADOR CUANDO EXISTA FUGA DE FLUIDO HIDRÁULICO.
- RESPETAR LAS INDICACIONES SIN SOBREPASAR SU CAPACIDAD DE PESO.
- NO OPERAR EL EQUIPO, SIN ANTES HABER SIDO ENTREGADO POR UN ESPECIALISTA DE TECNORAMPA.
- NO UTILIZAR JAMÁS EL ASCENSOR EN CASO DE INCENDIO.
- NO OPERAR EL ELEVADOR EN CASO DE QUE LOS CABLES DE ACERO SE ENCUENTREN DESHILADOS

REQUISITOS DE INSTALACIÓN

EL FOSO ESTARÁ EN ÓPTIMAS CONDICIONES (NO ENCHARCAMIENTOS DENTRO DEL FOSO, ÁREA LIBRE DE CUALQUIER OBJETO O MATERIALES EN OBRA, LIBRE ACCESO PARA PODER TRANSPORTAR EL EQUIPO AL ÁREA DE INSTALACIÓN)

PARA LA INSTALACIÓN DEL ELEVADOR SE NECESITA TENER ENERGÍA A 220V PARA CONECTAR UNA MÁQUINA DE SOLDAR, A 2 FASES Y DEBERÁ DE TENER UNA CAPACIDAD DE CONSUMO DE 60 AMP. LIBRES. EN CASO DE NO TENER ESTA ALIMENTACIÓN NO SE PODRÁ INSTALAR EL ELEVADOR EN LA FECHA PACTADA.

Y SE DARÁ UNA NUEVA FECHA DE INSTALACIÓN DISPONIBLE, DE ACUERDO A NUESTRA PROGRAMACIÓN DE INSTALACIONES.

LA OBRA CIVIL REQUERIDA POR PARTE DE TECNORAMPA, TENDRÁ QUE ESTAR LISTA EN LA FECHA PACTADA PARA NO RE-PROGRAMAR LA INSTALACIÓN DEL EQUIPO.

CONSIDERAR EL ACCESO PARA NUESTROS EQUIPOS TECNORAMPA, YA QUE ESTOS VAN ARMADOS Y EN DADO CASO DE QUE NO EXISTA ESPACIO PARA PODER ACCESAR SIN INCONVENIENTES, COMENTAR ESTO CON SU VENDEDOR DESIGNADO Y ASÍ TOMAR LAS PRECAUCIONES NECESARIAS.

ESPECIFICACIONES DE EQUIPO

- COLOR DE EQUIPO GRIS PLOMO
- EQUIPO DESARMADO
- COLUMNAS COMPLETAS

COMPONENTES ADICIONALES PARA EL EQUIPO

NOTAS

DE CLIENTE: 20028 ELEVACION: 4.89 MTS
 RAZON SOCIAL: PARKMATIC CAR PARKING SYSTEMS LLC No. DE NIVELES: 2
 NOMBRE: PARKMATIC CAR PARKING SYSTEMS LLC CARGA: 3500 KG
 UBICACIÓN: TUBERÍA:
 ELEVADOR: AUTOS- PLATAFORMA UH: 10 HP

VENDEDOR FIRMA: ING. ALEJANDRO DIAZ

FIRMA DEL CLIENTE:

Sutiz R/S

REVISIÓN	FECHA	OBSERVACIÓN
0	30/12/2019	LIBERACION DE GUIA MECANICA

TecnoRampa

EUA-004-L

EXTRAS

ESPECIFICACIONES

UBICACIÓN DE COLUMNAS MASTER (COLUMNAS DONDE SE UBICAN LOS CILINDROS)

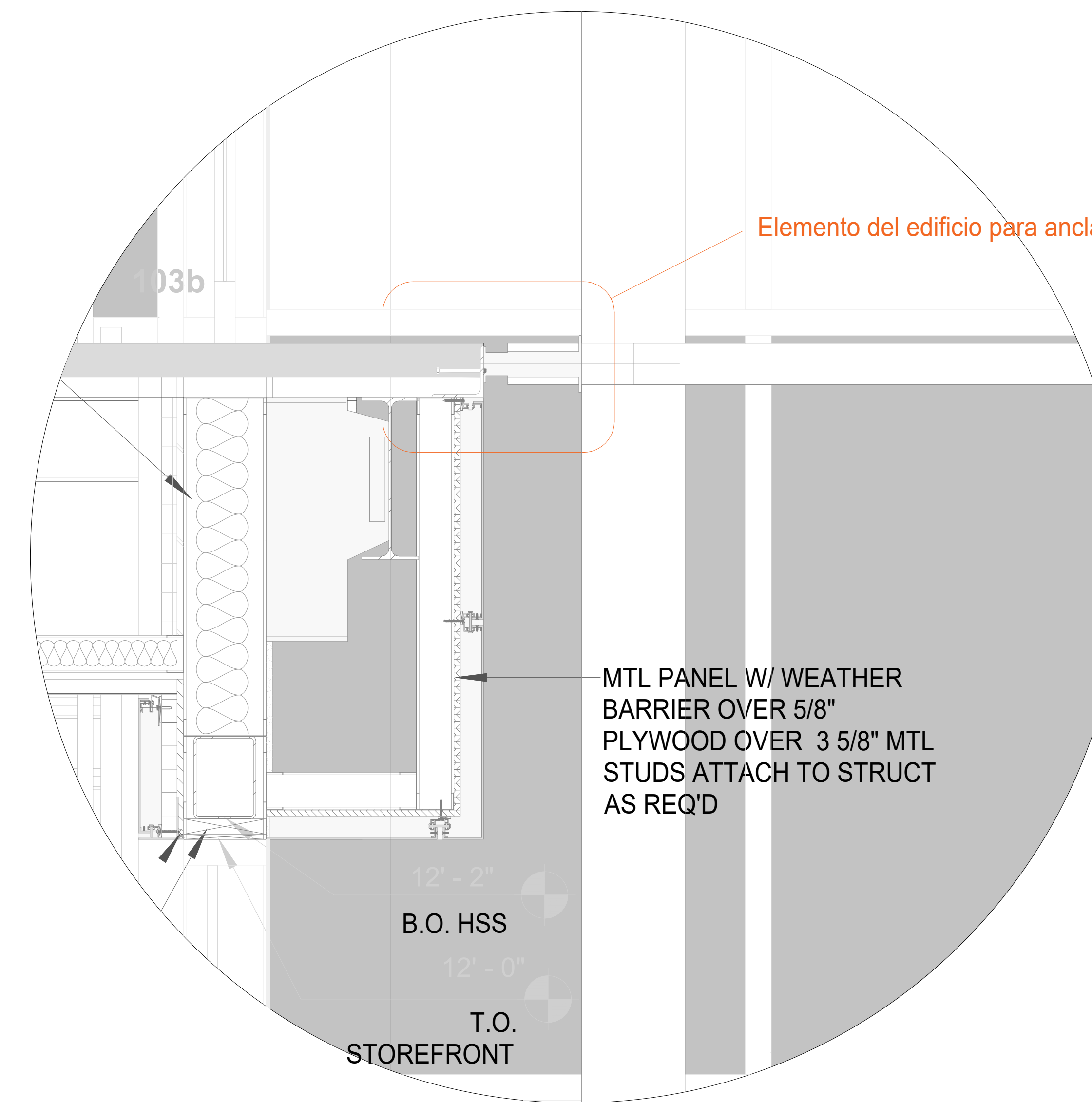
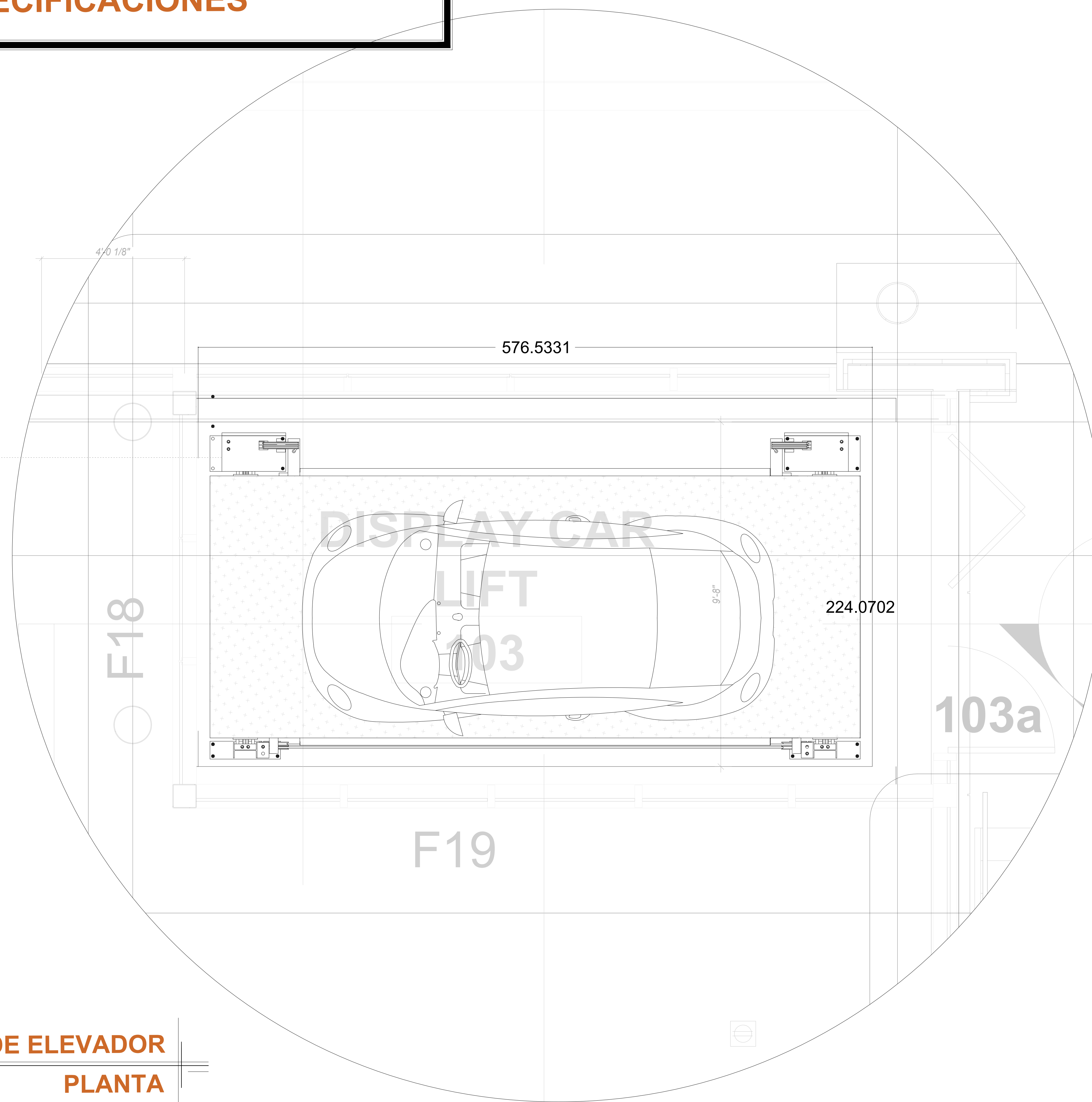

ANCLAJE EN ENTREPISO

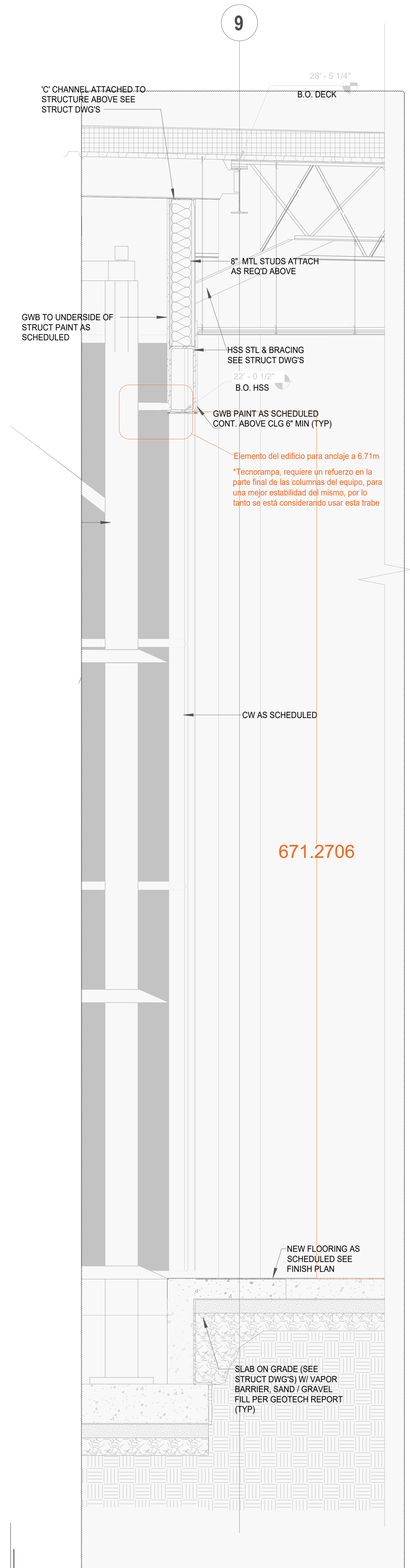

ANCLAJE SUPERIOR DERECHO

SEMBRADO DE ELEVADOR PLANTA

NOTAS

Empty box for notes.

# DE CLIENTE:	20028	ELEVACION:	4.89 MTS
RAZON SOCIAL:	PARKMATIC CAR PARKING SYSTEMS LLC	No. DE NIVELES:	2
NOMBRE:	PARKMATIC CAR PARKING SYSTEMS LLC	CARGA:	3500 KG
UBICACIÓN:		TUBERÍA:	
ELEVADOR :	AUTOS- PLATAFORMA	UH :	10 HP

VENDEDOR FIRMA: ING. ALEJANDRO DIAZ

FIRMA DEL CLIENTE:

Sutiz R.S

REVISIÓN	FECHA	OBSERVACIÓN
0	30/12/2019	LIBERACION DE GUIA MECANICA

TecnoRampa

EUA-005-L

EXTRAS II