

# EQUIPO:

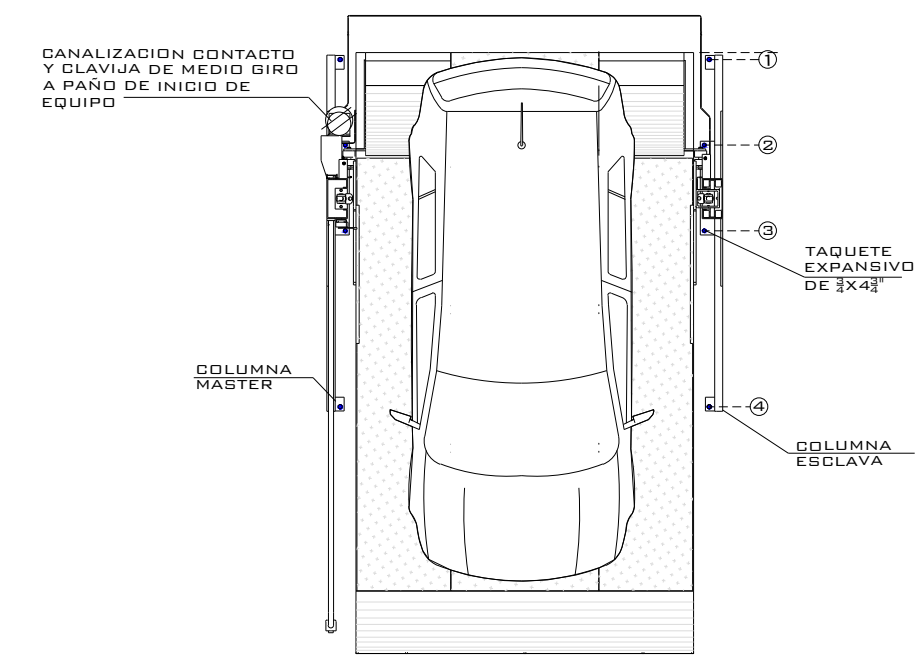

VISTA SUPERIOR

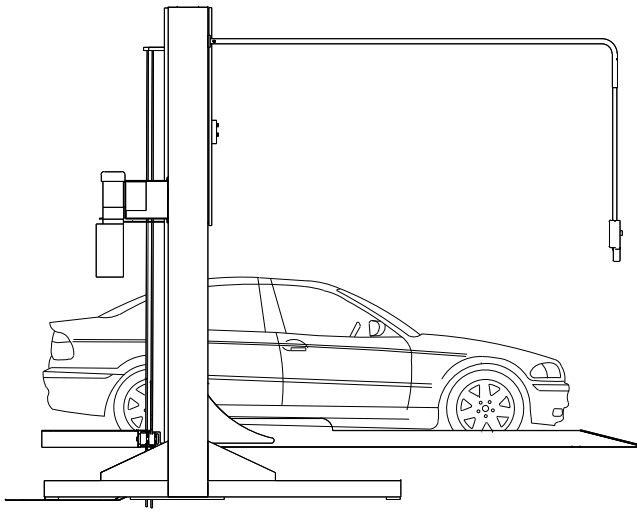

VISTA LATERAL

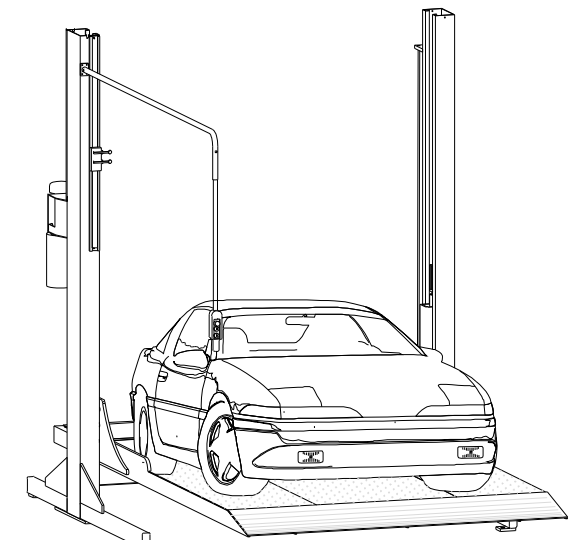

VISTA ISOMETRICO

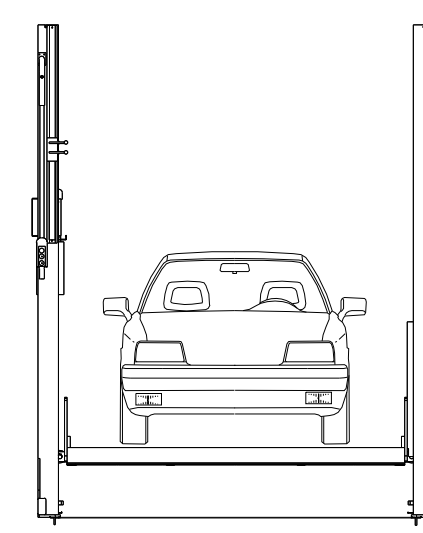

VISTA FRONTAL

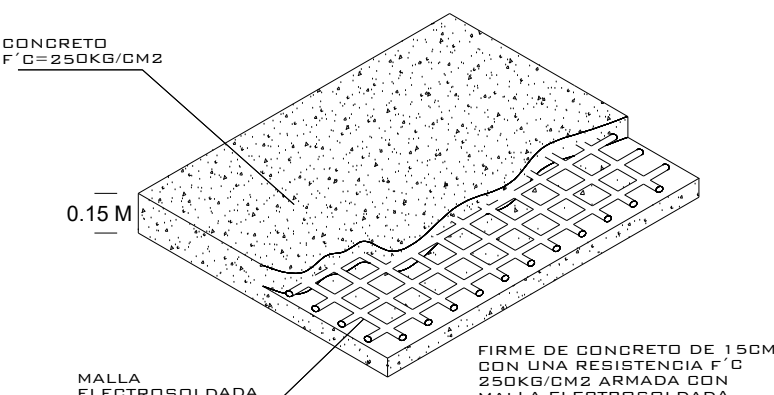

FIRME PARA ANCLAJE DE EQUIPOS  
DETALLE

NOTA:  
1. ANCLAJE DE COLUMNAS A BASE DE TAPUCHES ESPESOR DE 2x4x8  
2. SANALIZACIÓN CONTACTO Y CLAVIA DE MEDIO BIRD A PARO DE INICIO DE EQUIPO.  
DEBA CIVIL PARA EL ANCLAJE DEL EQUIPO.  
3. FIRME DE CONCRETO DE 15CM CON UNA REJILLA Y/O BARRAS ARMADA CON MALLA ELASTICIDAD DE 6.4-10-10



SOTANO 2

TR- EVOLUTION

CARACTERISTICAS DE EQUIPO:

- 1-2 RAMPAS LIBRES TR EVOLUTION DE 2.10M X 3.75M CON RESGUARDO DE 1.00M
- (A 0.20M DE LA COLUMNA DEL EDIFICIO)

**TecnoRampa**  
SINERGIA EN TECNOLOGÍA Y SERVICIOS

No. PLANO:

**A-01**

PS

ALTURA DE LEVANTE:  
**2.10M**

12/2019

N° DECLINTE:  
**15490**

NOMBRE:  
**FRANCISCO DEL PASO**

LEVANTAMIENTO:  
**FRANCISCO VILLA**

1. SE TENDRÁ QUE REALIZAR EL LEVANTAMIENTO EN FÍSICO PARA PODER CONFIRMAR LA PRESENTE PROPUESTA.  
2. ESTE PLANO DEBE DE TENER EL VO. BO. POR PARTE DEL CLIENTE EN EL CUAL AVALA EL SEMBRADO DE EQUIPOS.