

EQUIPO:

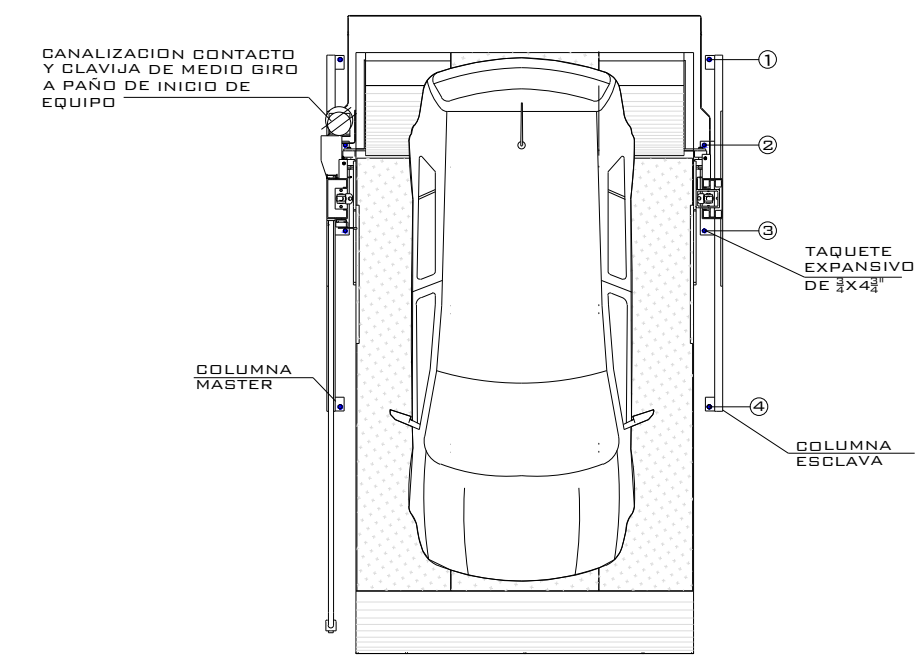

VISTA SUPERIOR

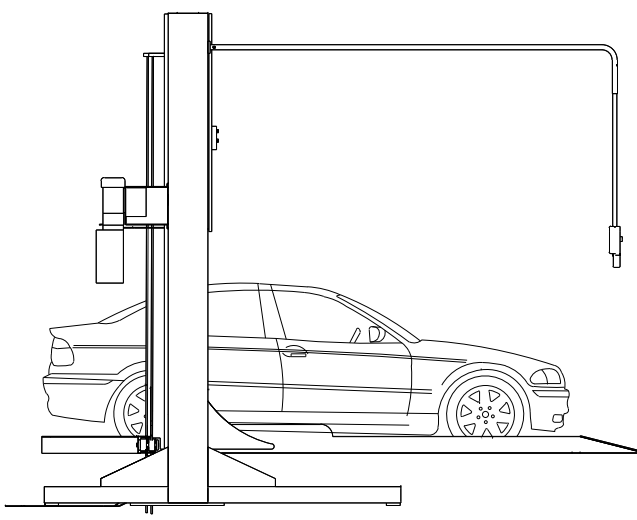

VISTA LATERAL

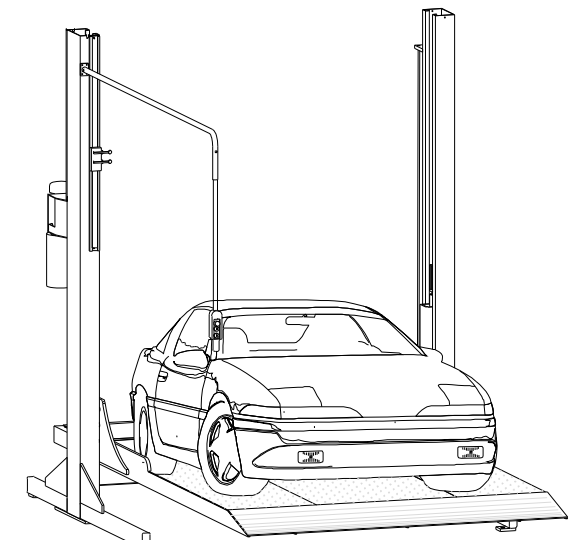

VISTA ISOMETRICO

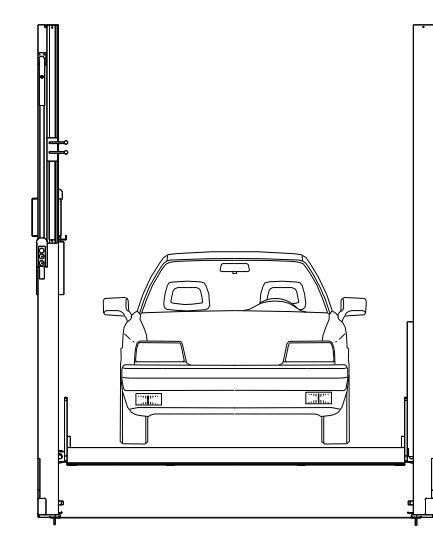

VISTA FRONTAL

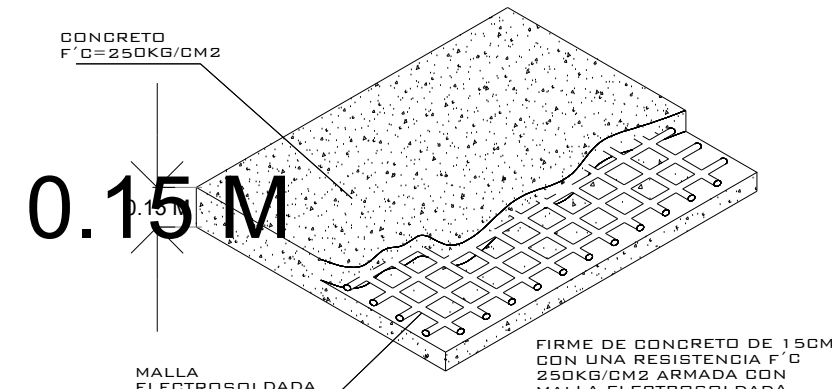

FIRME PARA ANCLAJE DE EQUIPOS
DETALLE

NOTA:
1.- ANCLAJE DE COLUMNAS A BASE DE TAPUCHES ESPESOR DE 2x4x2
2.- SANALIZACIÓN CONTACTO Y CLAVIA DE MEDIO BIRDO A PAÑO DE INICIO DE EQUIPO.
DEBA CIVIL PARA EL ANCLAJE DEL EQUIPO
3.- FIRME DE CONCRETO DE 15CM CON ARMADA CON MALLA ELECTRONDADA 6.6-10-10

Carcaza Invertida

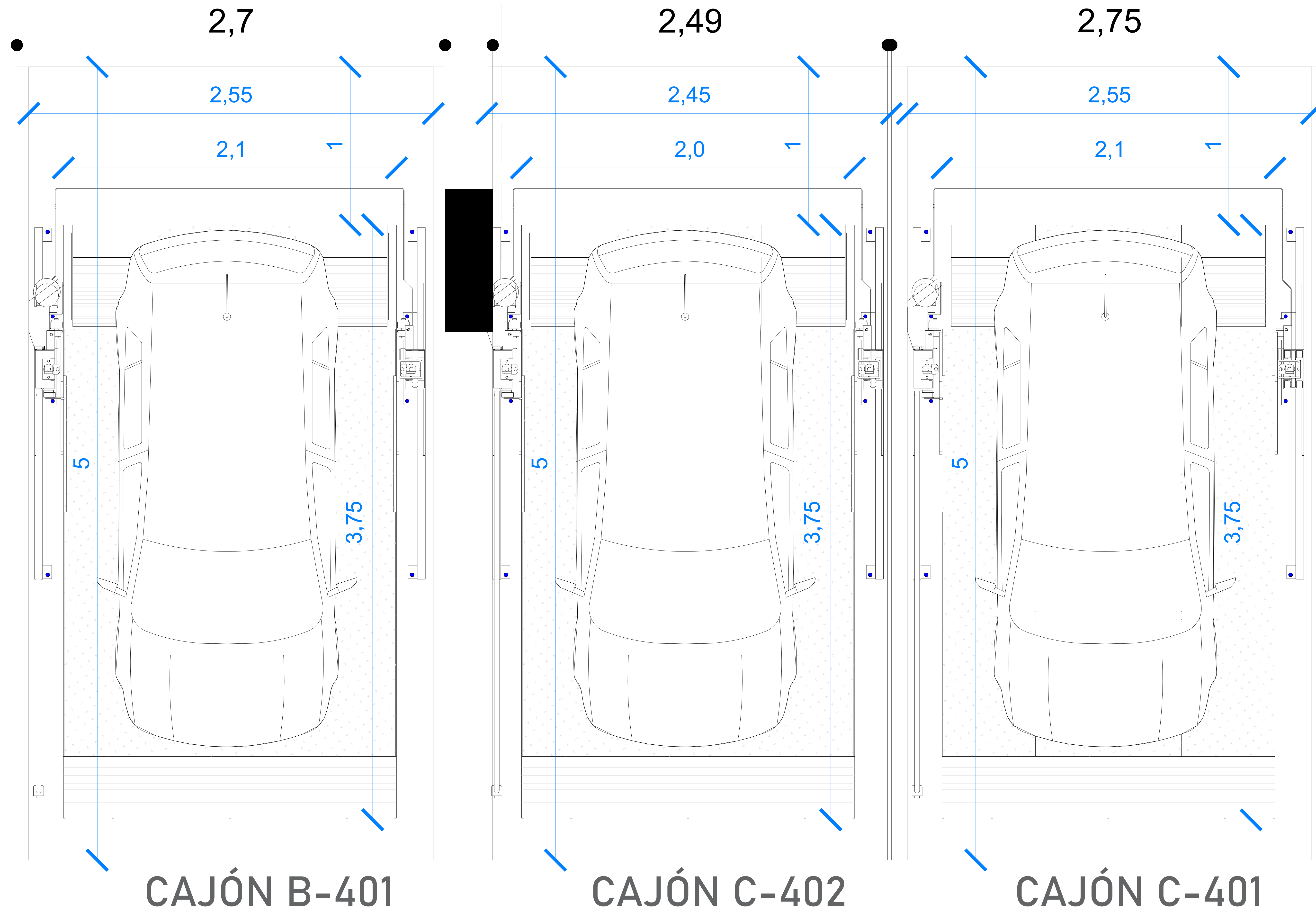

CAJÓN B-401

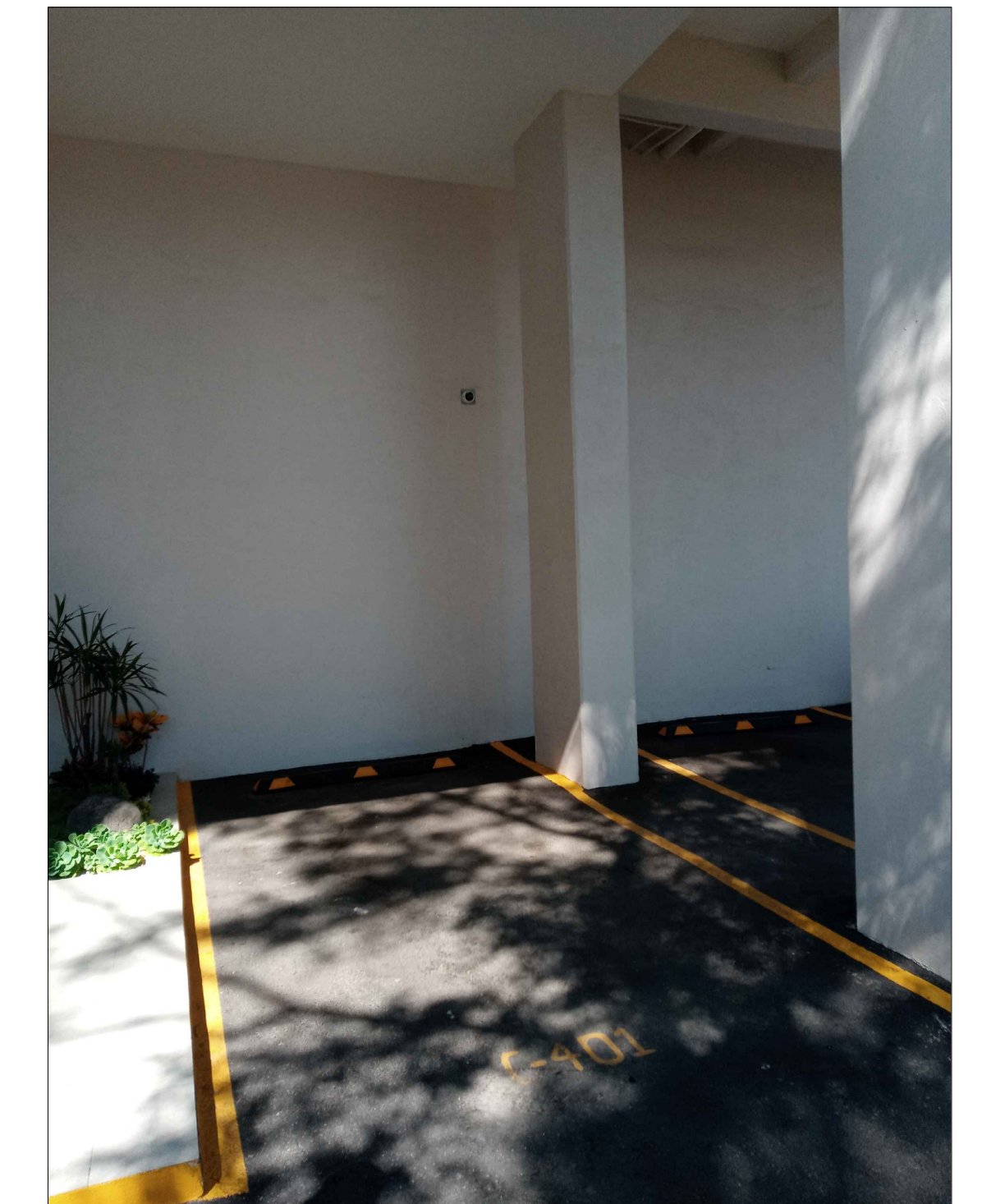

CAJÓN C-401

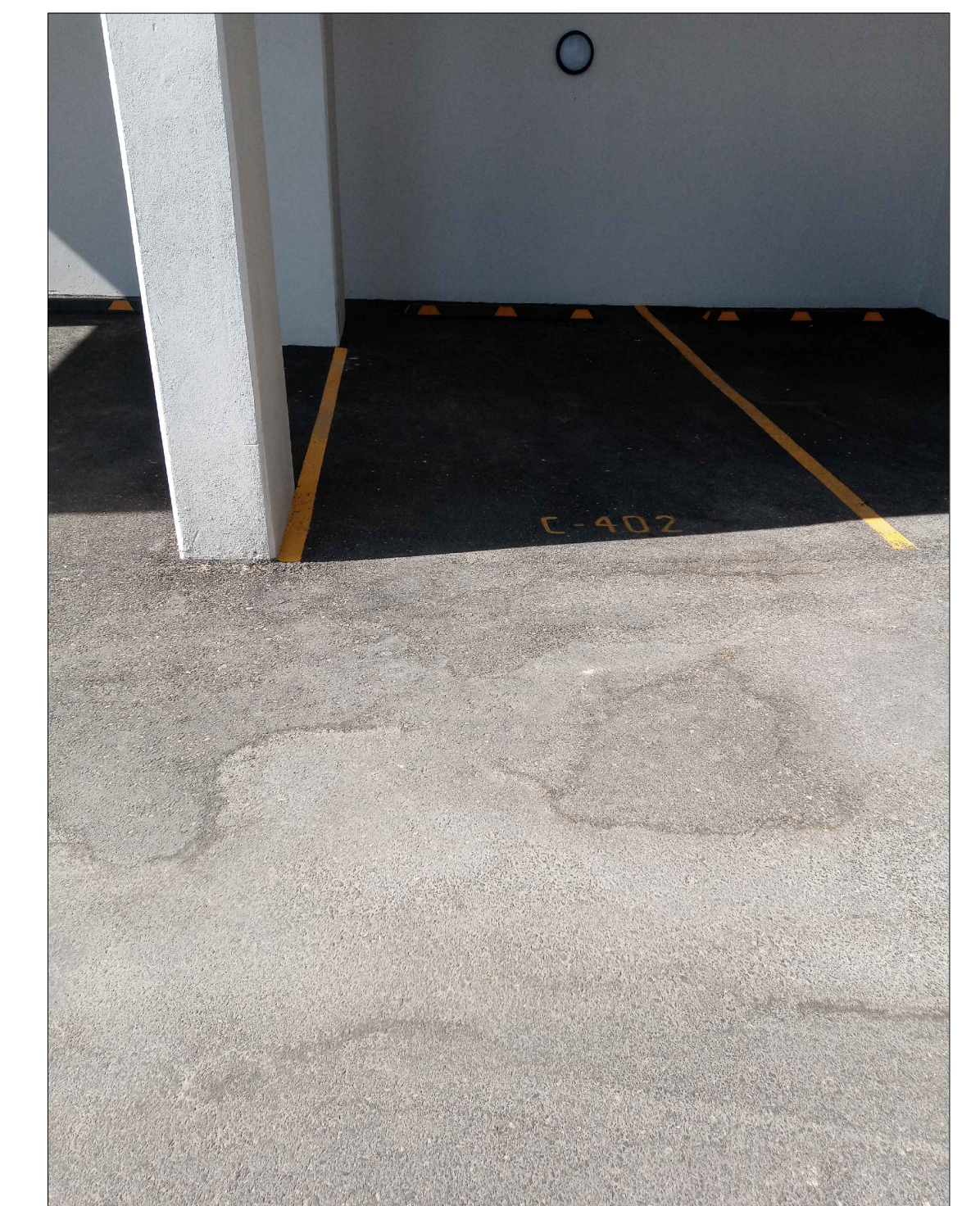

CAJÓN C-402

SP

ALTURA DE LEVANTE:
2.10 M

01/2020

N° DE CLIENTE:
21183-11494

NOMBRE:
SILVER REIT S.A.P.I. DE C.V.

LEVANTAMIENTO:
ING. MAURICIO COMPAGNY

TR- EVOLUTION (LIBRES)

CARACTERISTICAS DE EQUIPO:

- 3 RAMPAS LIBRES TR EVOLUTION DE 2.10 X 3.75M CON RESGUARDO DE 1.00M CONEXIÓN SUPERIOR ALTURA DE LEVANTE 2.10M EL MOTOR DEL CAJON C402 SERA CON CARCAZA INVERTIDA QUE YA TIENE UNA COLUMNA DE CONCRETO

1.- SE TENDRÁ QUE REALIZAR EL LEVANTAMIENTO EN FÍSICO PARA PODER CONFIRMAR LA PRESENTE PROPUESTA.
2.- ESTE PLANO DEBE DE TENER EL VO. BO. POR PARTE DEL CLIENTE EN EL CUAL AVALA EL SEMBRADO DE EQUIPOS.

TecnoRampa
SINERGIA EN TECNOLOGÍA Y SERVICIOS

No. PLANO:

A-01