

EQUIPO:

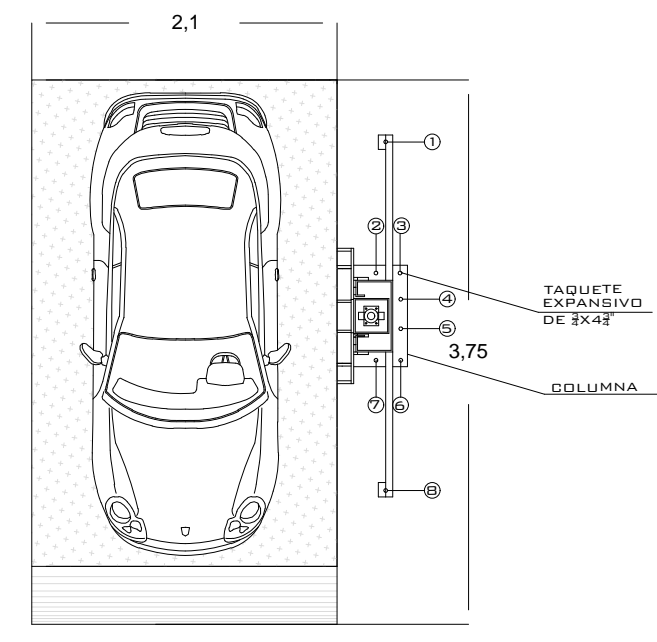

VISTA SUPERIOR

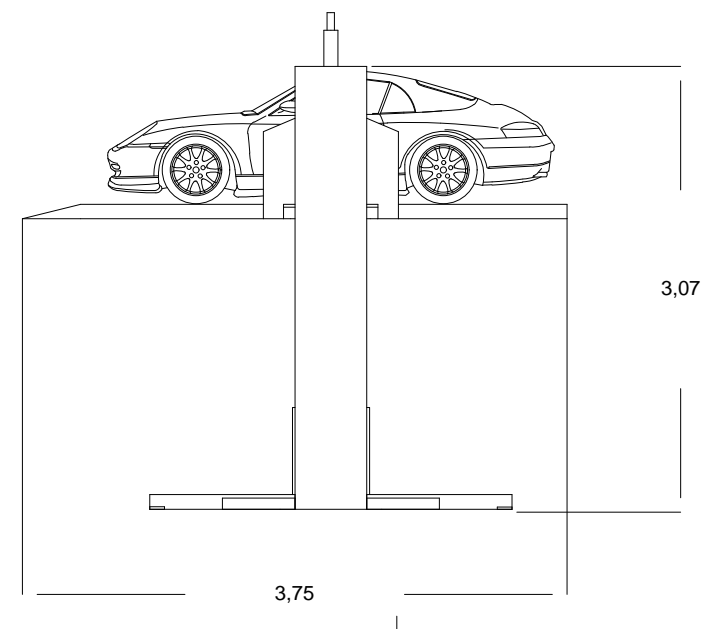

VISTA LATERAL

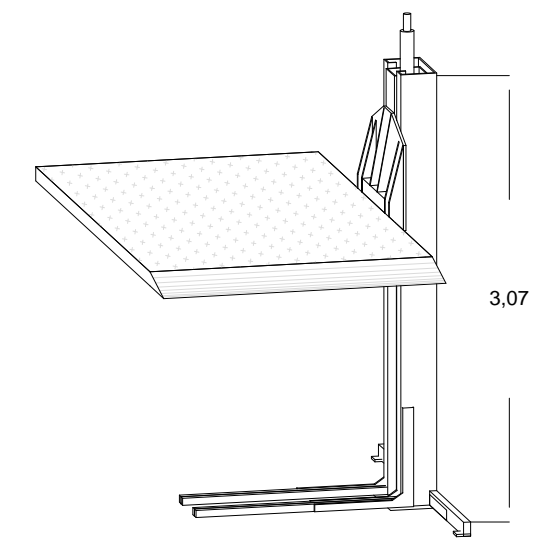

VISTA ISOMETRICO

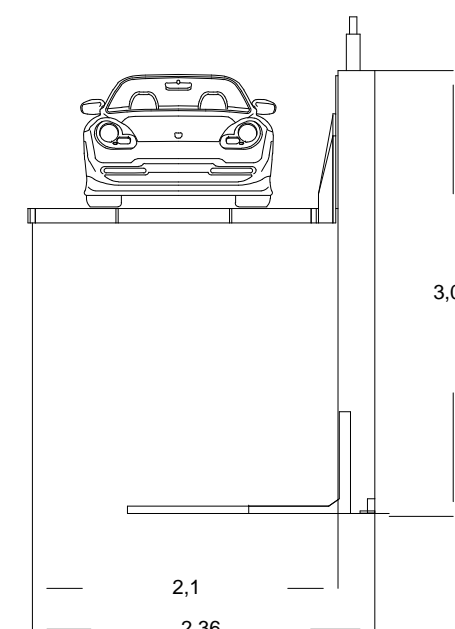

VISTA FRONTAL

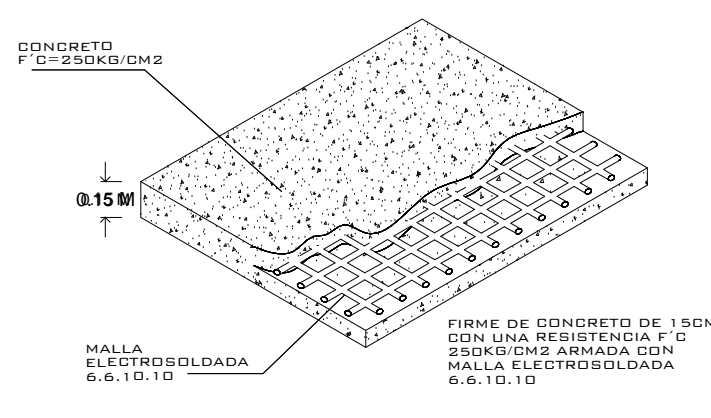

FIRME PARA ANCLAJE DE EQUIPOS
DETALLE

NOTA:
1- ANCLAJE DE COLUMNAS A BASE DE 8 TAPLETES EXPANSIVOS DE 4x4 F
OBRA CIVIL PARA EL ANCLAJE DEL EQUIPO
2- FIRME DE CONCRETO DE 1.40M CON UNA REJILLA Y 0.20M DE ARMADA CON MALLA REFORZADORA DE 6.6-10.10

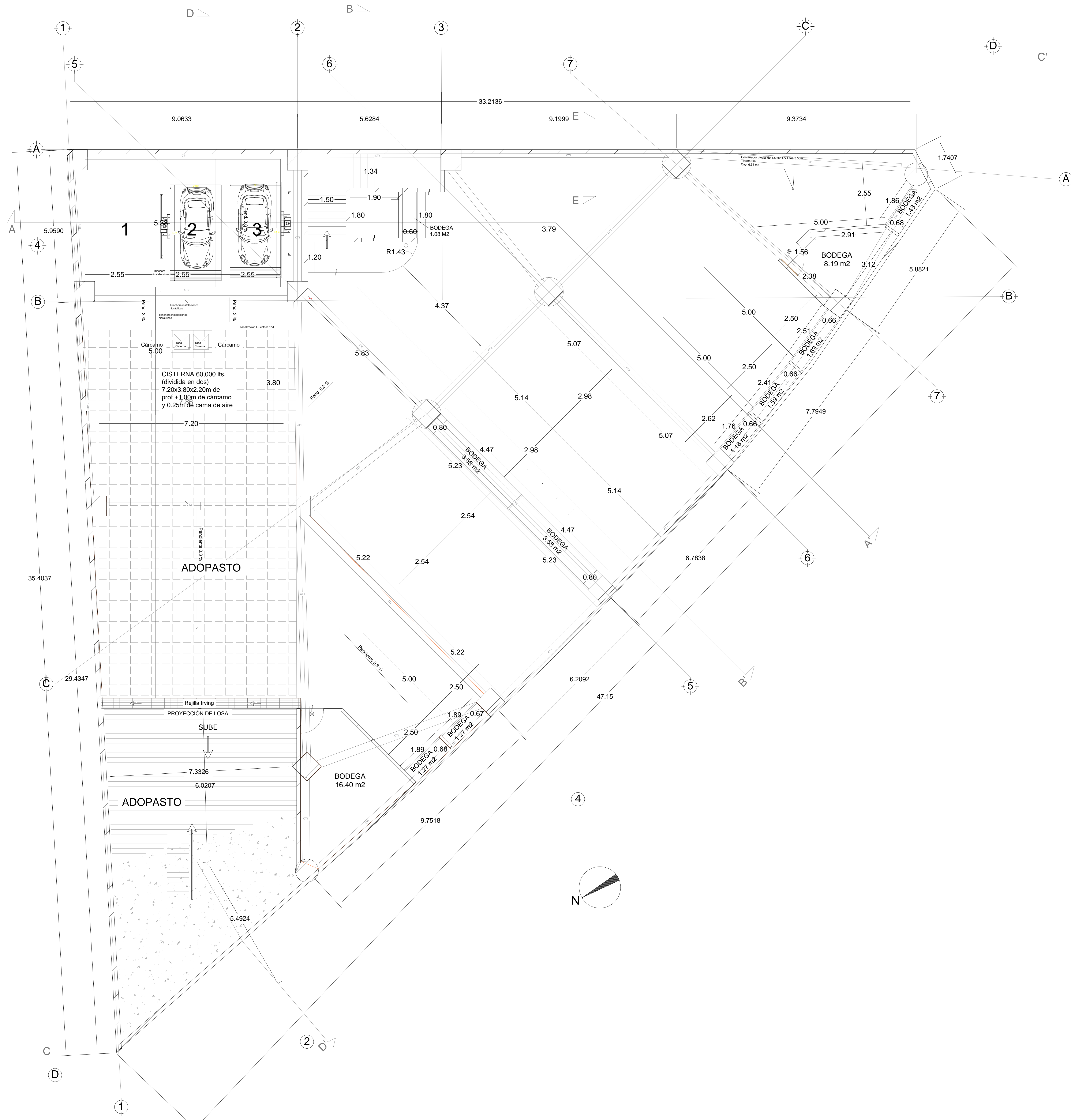

TR- ONE

S
P

AL-TURA DE LEVANTE:

2.10 M

12/ 2020

N° DECLINTE:

NOMBRE:
LEBÓ 39

LEVANTAMIENTO:
ING. IVAN RICARDO JURY MADRIGAL

TR- EVOLUTION (LIBRES)

CARACTERISTICAS DE EQUIPO:

- 3 RAMPAS LIBRES TR ONE DE 2.10M X 3.75M CON RESGUARDO DE 1.00M
- TOTAL 8 RAMPAS

1- SE TENDRÁ QUE REALIZAR EL LEVANTAMIENTO EN FÍSICO PARA PODER CONFIRMAR LA PRESENTE PROPUESTA
2- ESTE PLANO DEBE DE TENER EL VO. BO. POR PARTE DEL CLIENTE EN EL CUAL AVALA EL SEMBRADO DE EQUIPOS.



Nº PLANO:

A-01

EQUIPO:

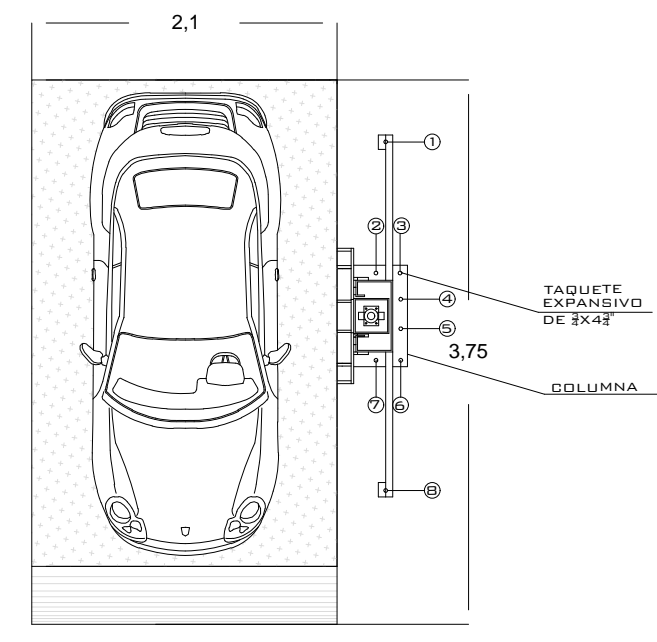

VISTA SUPERIOR

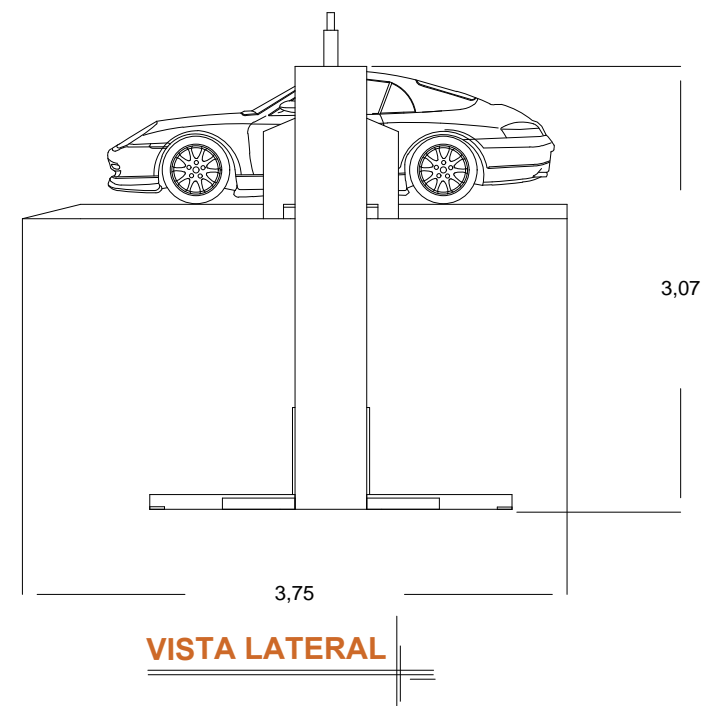

VISTA LATERAL

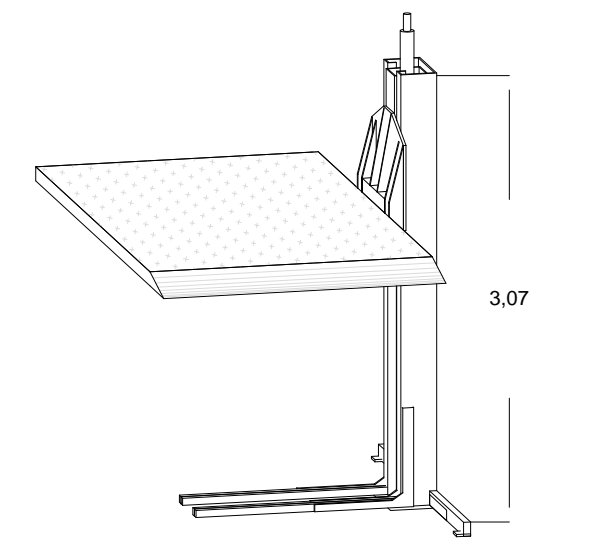

VISTA ISOMETRICO

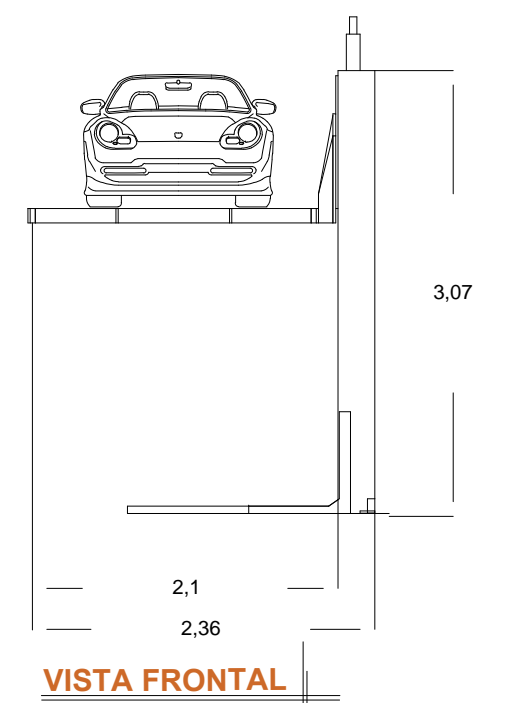

VISTA FRONTAL

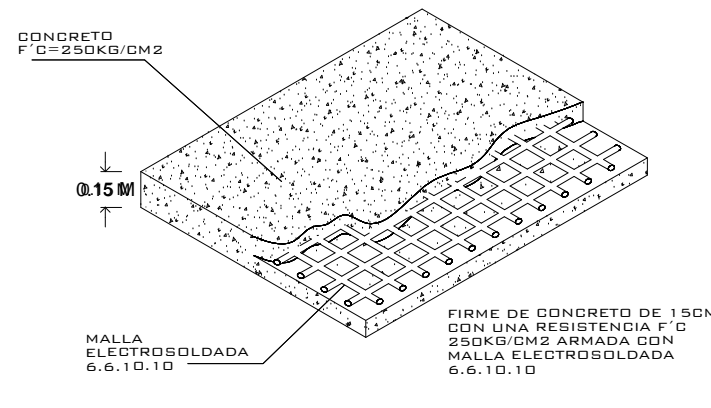

FIRME PARA ANCLAJE DE EQUIPOS
DETALLE

NOTA:
1- ANCLAJE DE COLUMNA A BASE DE 8 TACQUETES EXPANSIVOS DE 4x4 F
OBRA CIVIL PARA EL ANCLAJE DEL EQUIPO
2- FIRME DE CONCRETO DE 1.00M CON UNA DENSIDAD F'CD 20000KGS/CM2 ARMADO CON MALLA REFORZADORA DE 6.6-10.10

TR-ONE

S
P

AL-TURA DE LEVANTE:

2.10 M

12/2020

Nº DE CLIENTE:

NOMBRE:
LEBÓ 39

LEVANTAMIENTO:
ING. IVAN RICARDO JURY MADRIGAL

TR- EVOLUTION (LIBRES)

CARACTERISTICAS DE EQUIPO:

- 5 RAMPAS LIBRES TR ONE DE 2.10M X 3.75M CON RESGUARDO DE 1.00M

TOTAL 8 RAMPAS

1- SE TENDRÁ QUE REALIZAR EL LEVANTAMIENTO EN FÍSICO PARA PODER CONFIRMAR LA PRESENTE PROPUESTA
2- ESTE PLANO DEBE DE TENER EL VO. BO. POR PARTE DEL CLIENTE EN EL CUAL AVALA EL SEMBRADO DE EQUIPOS.

Nº PLANO:

A-02

