

**TecnoRampa**  
EMPRESA EN TECNOLOGIA Y SERVICIO

DIRECCION:  
 AUTOPISTA  
 MEXICO-QUERETARO  
 KM 175+494 COLONIA  
 EL SAUZ BAJO

TEL: 01 427 272 40 41

DESCRIPCION DEL EQUIPO:  
 ELEVADOR DISCAPACITADOS -  
 SEMICOMPLETA

CARGA 500 KG

RECORRIDO: 3.81 M

ESTACIONES: 2

UNIDAD HIDRÁULICA: 2HP

VENDEDOR: ING. IVÁN RICARDO JURRY M.

RAZÓN SOCIAL: GUSTAVO KURI

NO. DE CLIENTE:

FECHA: 16/12/2021

FIRMA DE CONFORMIDAD DEL CLIENTE:



CONDICIONES DE ENVIO DEL EQUIPO

EQUIPO: DESARMADA

COLUMNAS: EN DOS PARTES

DIMENSIONES DE VANO:

COLOR DEL EQUIPO

EQUIPO: NEGRO

ACABADOS: CRISTAL CLARO . ESMERILLADO

TIPO DE ALIMENTACION

MONOFASICA 110 VAC

TUBERIA - DELGADA

COMPLEMENTOS

- FIJO EN PUERTA IZQ. DE 5CM
- BOTONERAS EMPOTRADAS
- DISTANCIA ENTRE ELEVADOR Y U.H. 5.00M
- GENERADOR
- TORRETA EN LAS DOS ESTACIONES (SIN SONIDO)
- LLEVAR PROTECCION PARA PISOS Y MUEBLES
- DESCARGA DE EQUIPO DE 10PM A 6AM
- BANCO DE BATERIAS.

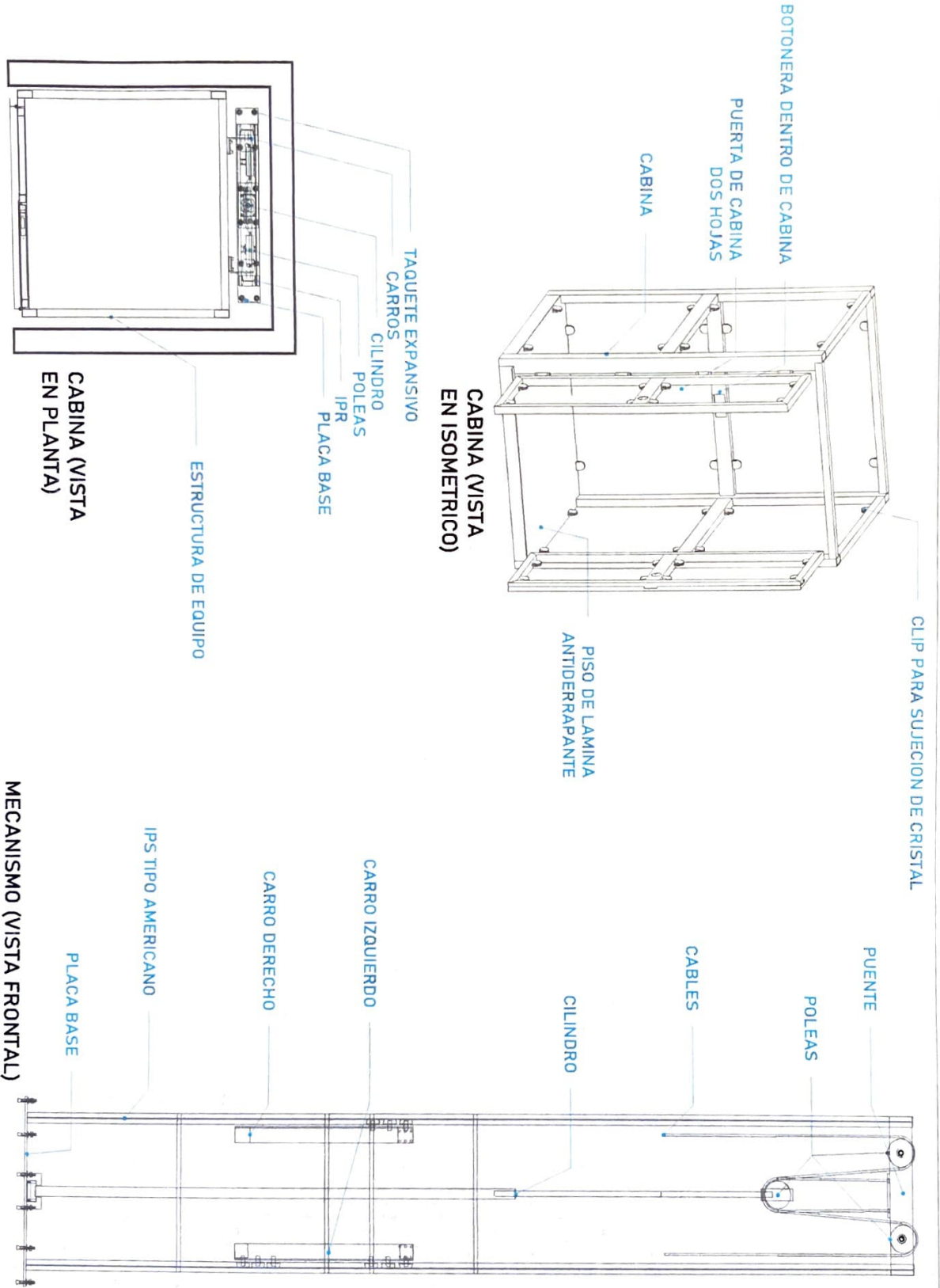

FORMA DE LOCALIZACION

DIRECCION  
 Carretera Federal Mexico-Queretaro

ORIENTACION



NOTAS GENERALES

LISTA DE MODIFICACIONES

NO.	DESCRIPCION	FECHA

(LUBRICA) **Tecno Rampa**  
 TECN. RESPONSABLE  
 NOMBRE DEL CLIENTE  
 VOUCHER  
 PLANO DESCRIPCION DE PARTES  
 ESCALA  
 A-1





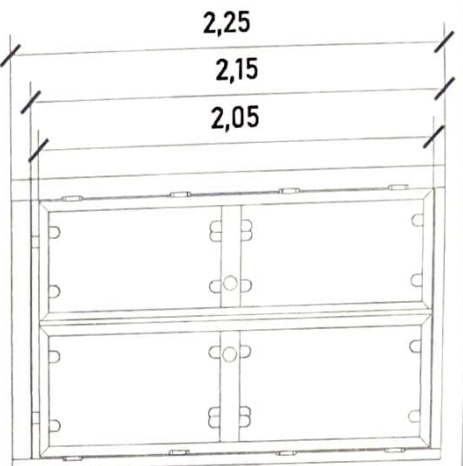

CABINA (VISTA EN FRONTAL)

ALTURAS DEL EQUIPO:

ALTURA CABINA	2,25 M
ALTURA DE PUERTA	2,05 M
ALTURA INT. DE CABINA	2,15 M

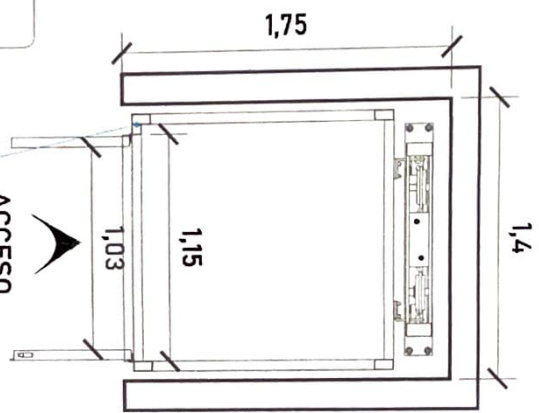

ACCESO PB-1ER NIVEL ACCESO Y ABATIMIENTO

DIMENSIONES DE ACCESO

DIMENSIÓN DE PUERTA	1,15 M
DIMENSIÓN DE ACCESO LIBRE	1,03 M

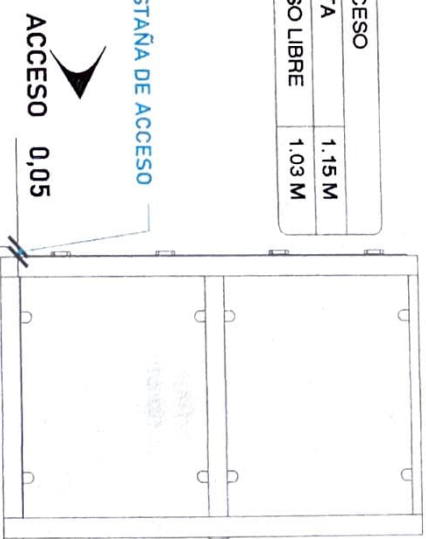

CABINA (VISTA LATERAL)

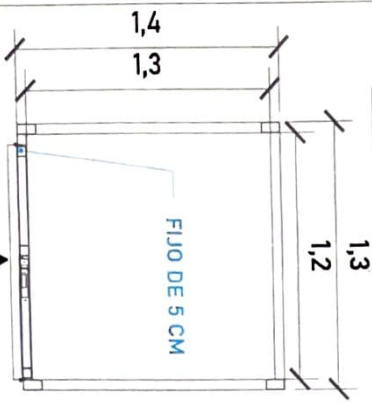

ACCESO PB-1ER NIVEL CABINA (VISTA EN PLANTA)

Para el acceso se tiene una pestaña de 5cm, por lo tanto se pide que el área del elevador este nivelado y a plomo en cada una de sus estaciones.

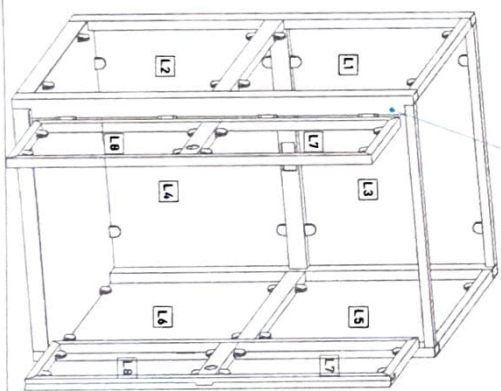

ACABADOS

ACABADOS DEL EQUIPO:

L1	CRISTAL ESMERILADO
L2	CRISTAL ESMERILADO
L3	CRISTAL ESMERILADO
L4	CRISTAL ESMERILADO
L5	CRISTAL ESMERILADO
L6	CRISTAL ESMERILADO
L7	CRISTAL CLARO
L8	CRISTAL ESMERILADO

NOTAS GENERALES



COMANDO DE CONSTRUCCION  
 DISTRIBUCION  
 APLICACION  
 Carrera Federal Médico-Quirúrgico

TITULAR: **Tasca9 Group**  
 RAZÓN SOCIAL: **GRUPO CASCA9**  
 NOMBRE DEL CLIENTE: **SECRETARÍA DE SALUD**  
 VISOR: **SECRETARÍA DE SALUD**  
 FECHA: **15/05/2018**  
 TIPO DE DIMENSIONES DE EQUIPO: **A-3**









