

POR PARTE DEL CLIENTE  
PREPARACIÓN PARA RECIBIR EQUIPOS

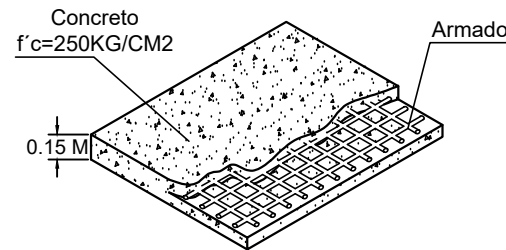

CLIENTE:  
**DESROLLLOS KIVIRA S.A. DE C.V.**  
FOLIO: **31950**  
SUCURSAL: **26947**



**PROYECTO:**  
**SEMRADO DE RAMPAS**

- CARACTERÍSTICAS**  
**01 EQUIPO PARKING LIFT**
- Altura de Levante: 1.60m
  - Unidad hidráulica 3HP.
  - Por parte del cliente: Alimentación Bifásica de 220V (2 fases, un neutro y una tierra física) e interruptor termomagnético de 2 x 30Amp libres de consumo por cada equipo, el remate en el equipo es a base de un contacto y clavija de medio giro, el cliente suministra y decide, marca y modelo.
  - Distancia de resguardo según sembrado.
  - Carcasa invertida.



VO.BO.

**NOMBRE Y FIRMA**  
EL VO.BO. POR PARTE DEL CLIENTE AVALA EL SEMBRADO DE EQUIPOS.

**TECNORAMPA, S.A. DE C.V.**

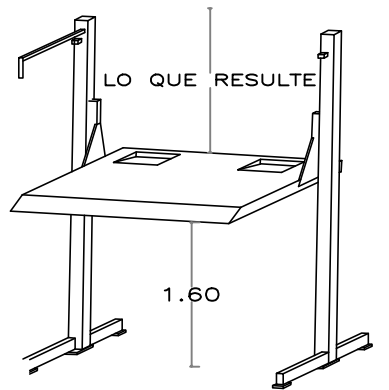

VISTA ISOMÉTRICO

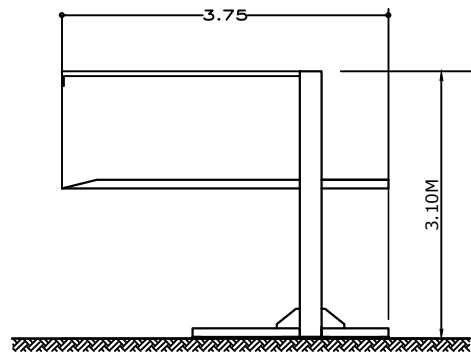

VISTA LATERAL

DESCRIPCIÓN DE UNIDAD HIDRÁULICA	
ALIMENTACION	220 VCA
NUMERO DE FASES	2
AMPERS DE CONSUMO	16
WATTS DE CONSUMO	2.2 KW
TIPO DE ACEITE	ISO 68



**IMPORTANTE**  
**DE NO CONTAR CON LAS PREPARACIONES ELÉCTRICAS EL DÍA DE SUMINISTRO E INICIO DE INSTALACIÓN, SE DEJAN LÍNEAS MARCADAS DEL EQUIPO PARA QUE EL CLIENTE CONECTE. LO ANTERIOR, NO SERÁ IMPEDIMENTO PARA EFECTUAR LA ENTREGA FORMAL.**

ASESOR	
PROYECTO:	
EMPRESA:	
UBICACION:	FECHA: 10 DICIEMBRE 2024
PROPIETARIO:	INSTRUMENTO: A/1
LEVANTAMIENTO: ARO. EVELIN AH.	PROCESO: SIN
	ACOTACION: MTS.