

NOMBRE DE LA EMPRESA:  
26040 -27338  
PRODUCTOS ELECTRICOS DE  
TIJUANA



CONTENIDO:  
SEBRADO DE 10 RAMPAS  
HEAVY DUTY

VENDEDOR A CARGO:  
ING. IVÁN RICARDO JURY

ÁREA A CARGO DE DISEÑO:  
INGENIERÍA DEL PRODUCTO

DIRECCIÓN DE INSTALACIÓN:

OBSERVACIONES:  
- RAMPAS INDIVIDUAES  
- CONEXIÓN INFERIOR

SIMBOLOGÍA:

TABLA DE MODIFICACIONES:

NO.	DESCRIPCIÓN	FECHA
0	SEBRADO	25/11/2024

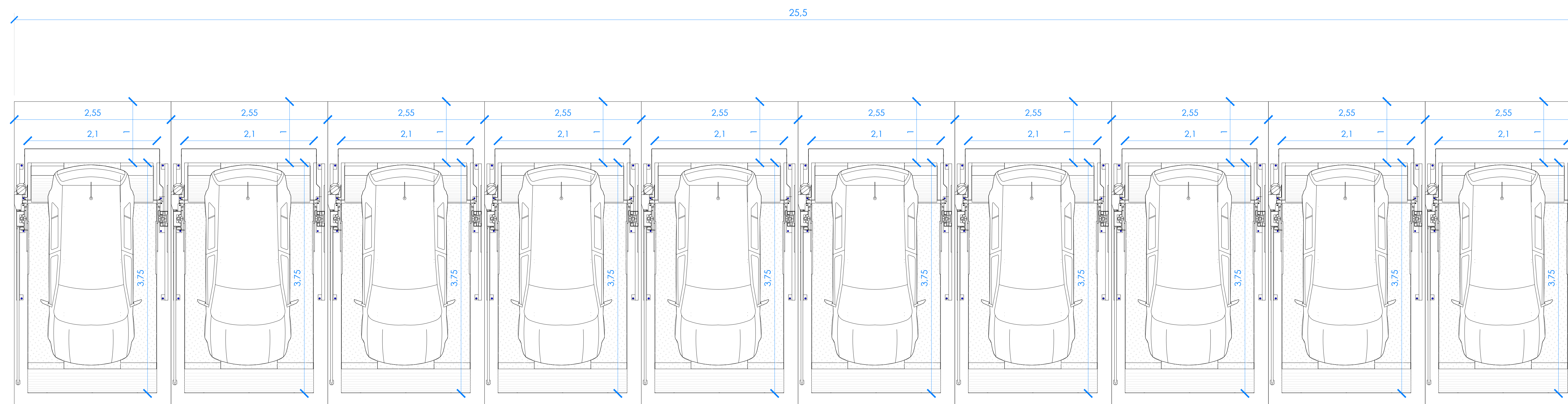

NOTA:

- ANCLAJE DE COLUMNAS A BASE DE TAQUETES EXPANSIVO DE 3/4" x 4 3/4"
- CANALIZACIÓN CONTACTO Y CLAVIJA DE MEDIO GIRO A PAÑO DE INICIO DE EQUIPO.

OBRA CIVIL PARA EL ANCLAJE DEL EQUIPO

- FIRME DE CONCRETO DE 15CM CON UNA RESISTENCIA F'C 250KG/CM2 ARMADA CON MALLA ELECROSOLDADA DE 6.6.10.10

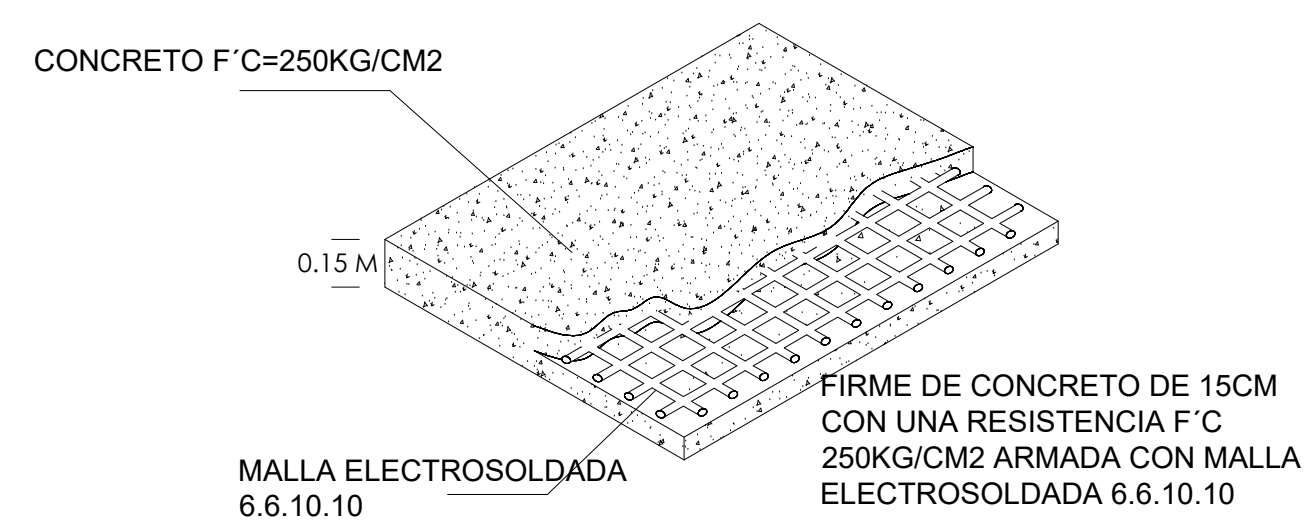

FIRME DE CONCRETO

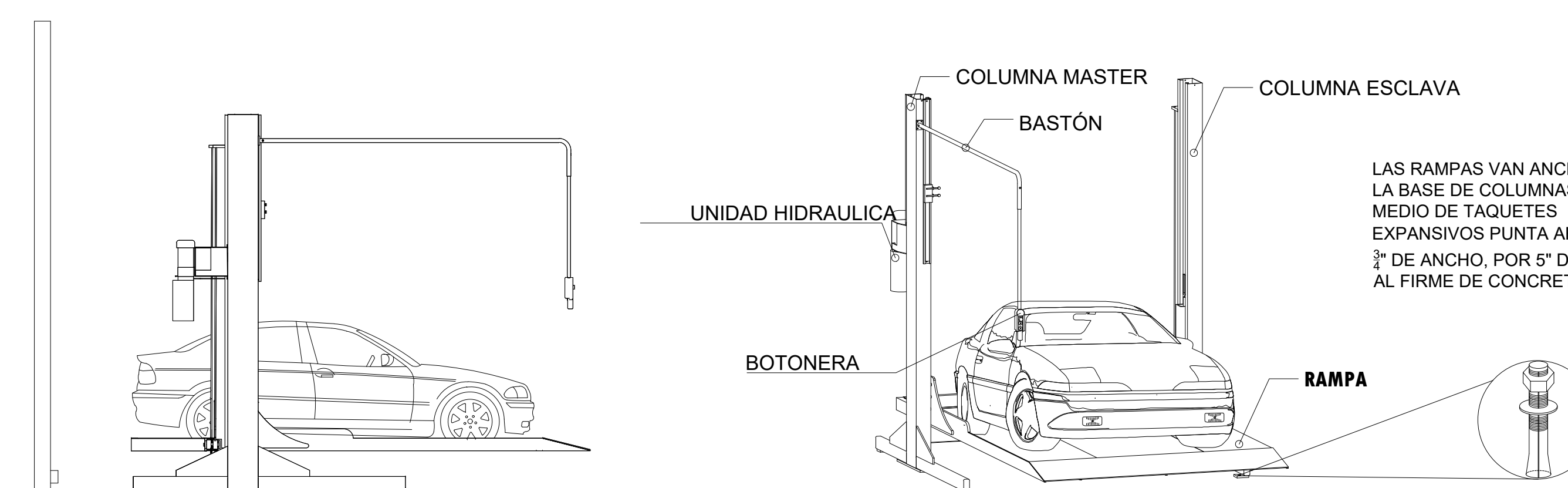

DESCRIPCIÓN DE EQUIPO

EQUIPO	DIMENSIONES	COLOR	U.H.	CARGA	DISTANCIA DE RESGUARDO	ALTURA DE LEVANTE	# DE EQUIPOS
HEAVY DUTY INDIVIDUAL	2.10 x 3.75 m	NEGRO TR	3HP @ 220V	10,000 LB	1.00 m	2.10 m	10
						TOTAL DE RAMPAS	10