

TecnoRampa
SINERGIAS EN TECNOLOGÍA Y SERVICIOS

DIRECCION: AUTOPISTA
MEXICO-QUERETARO KM
175+494 COLONIA EL
SAUZ BAJO

TEL: 01 427 272 40 41

DESCRIPCION DEL EQUIPO:

ELEVADOR DISCAPACITADOS -SEMICOMPLETA

CARGA 500 KG

RECORRIDO: 6.20 M

ESTACIONES: 3

UNIDAD HIDRÁULICA: 3 HP

VENDEDOR: ARQ. EVELIN ALVARADO

**RAZON SOCIAL: DYM GRUPO CONSTRUCTOR,
S.A. DE C.V.**

NO. DE CLIENTE:

FECHA: 23/01/2025

FIRMA DE CONFORMIDAD DEL CLIENTE:

CONDICIONES DE ENVIO DEL EQUIPO

CABINA: DESARMADA

COLUMNAS: EN 2 PARTES

DIMENSIONES DE VANO:

COLOR DEL EQUIPO

EQUIPO: NEGRO

ACABADOS: CRISTAL CLARO / ESMERILADO

TIPO DE ALIMENTACION

BIFÁSICA 220 VAC

TUBERIA: DELGADA

COMPLEMENTOS

- DOS FIJOS DE 2" EN LADO DERECHO DE ACCESO
- ALTURA TOTAL DEL EQUIPO 2.00m
- LA OPERACIÓN DEL EQUIPO ES MANUAL.
- NO INCLUYE PUERTAS EXTERIORES.
- PESO TEÓRICO DEL EQUIPO: 615.00 KG
- VELOCIDAD PROMEDIO DE 10 A 15 SEGUNDOS POR METRO.
- EL CLIENTE SUMINISTRA Y MONTA EN UNA DISTANCIA NO MAYOR A 10.00M, PARA TECNORAMPA, BODEGA DE 5M2 PARA RESGUARDO DE MATERIAL.

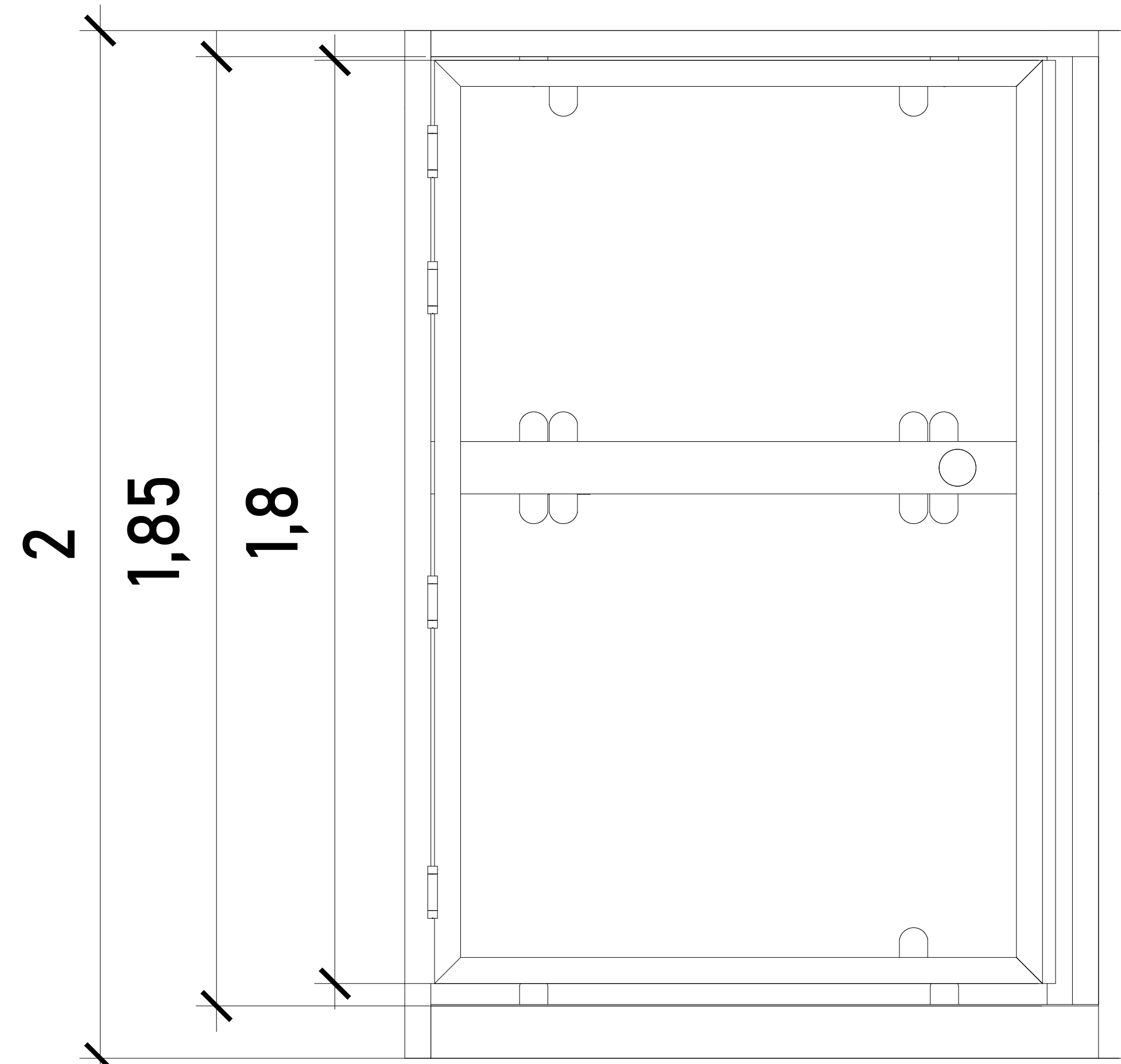

CABINA (VISTA EN FRONTAL)

ALTURAS DEL EQUIPO:

ALTURA CABINA	2.00 M
ALTURA DE PUERTA	1.80 M
ALTURA INT. DE CABINA	1.85 M

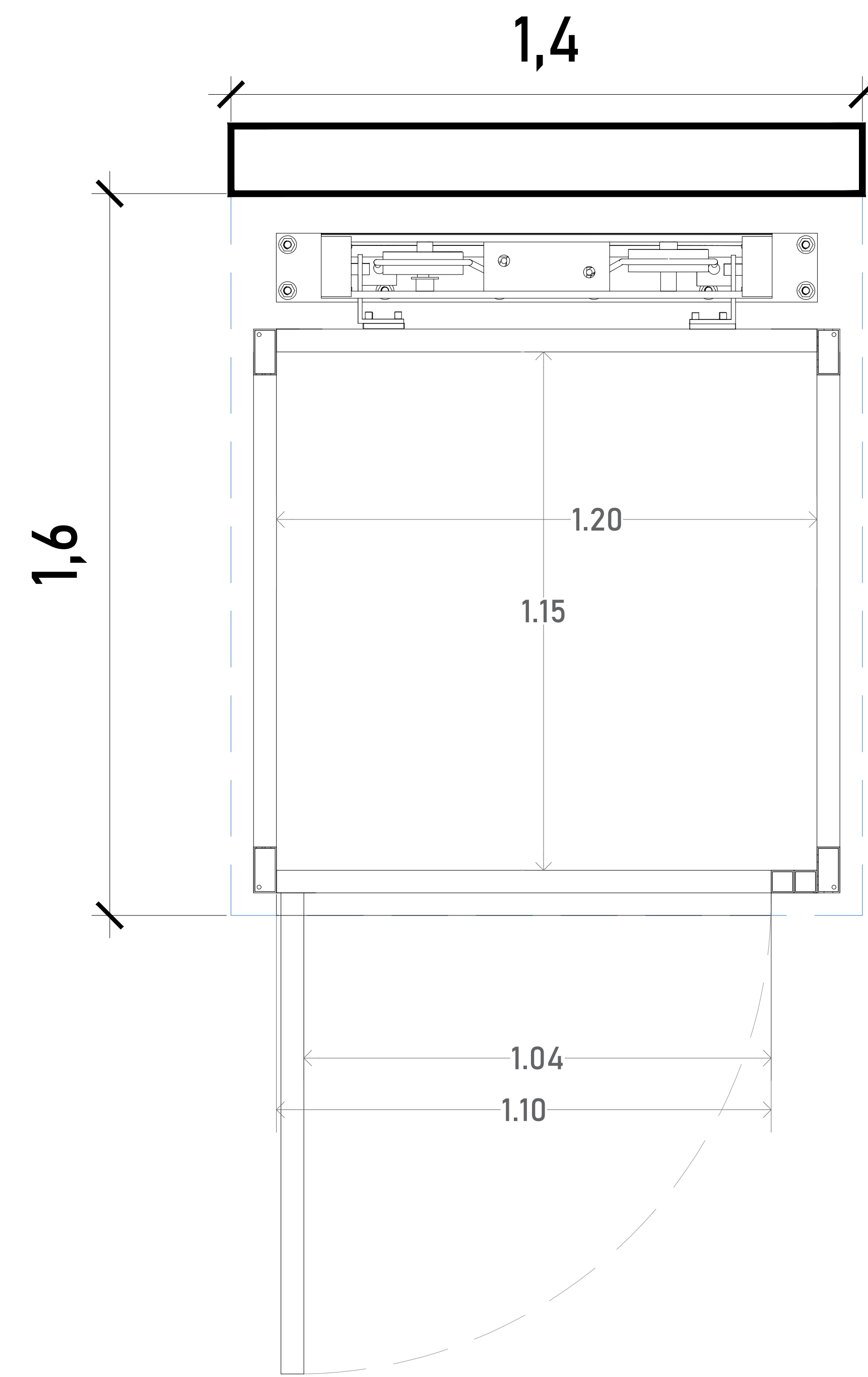

DIMENSIONES DE ACCESO

DIMENSIÓN DE ACCESO	1.10 m
DIMENSIÓN DE ACCESO LIBRE	1.04m

PESTAÑA DE ACCESO
ACCESO

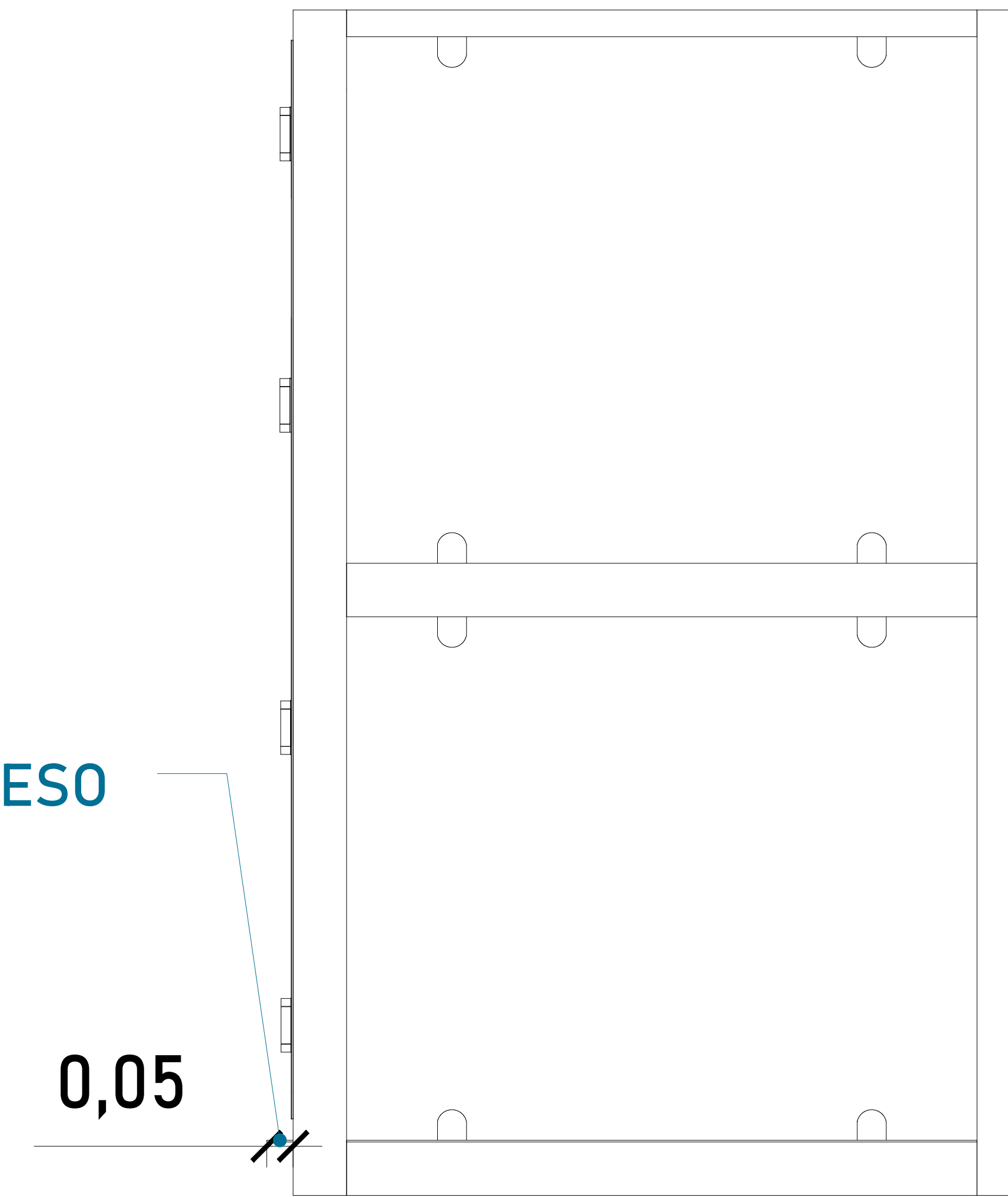

CABINA (VISTA LATERAL)

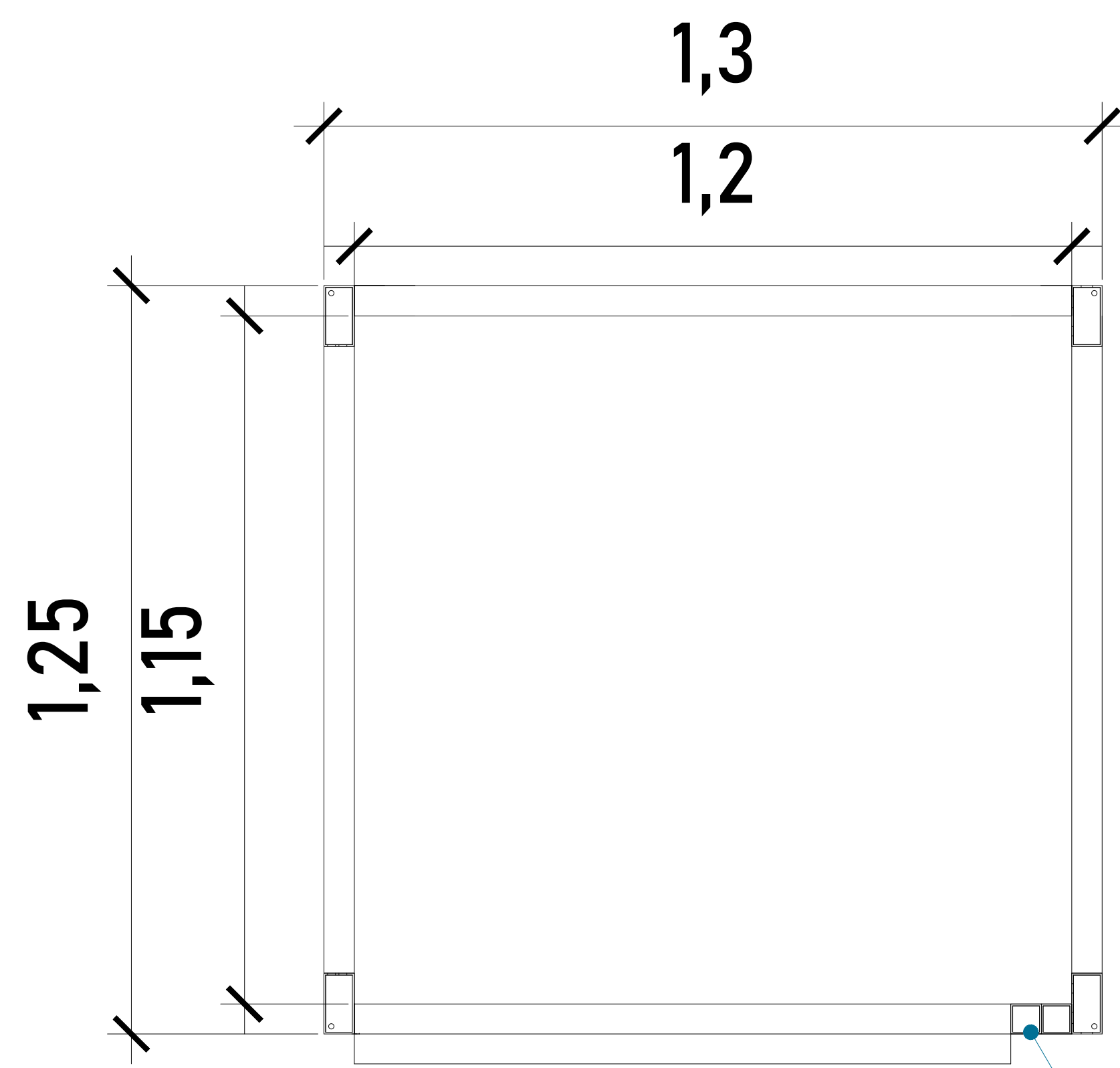

Para el acceso se tiene una pestaña de 5cm, por lo tanto se pide que el área del elevador este nivelado y a plomo en cada una de sus estaciones.

ACCESO

2 FIJOS DE 2"

CABINA (VISTA EN PLANTA)

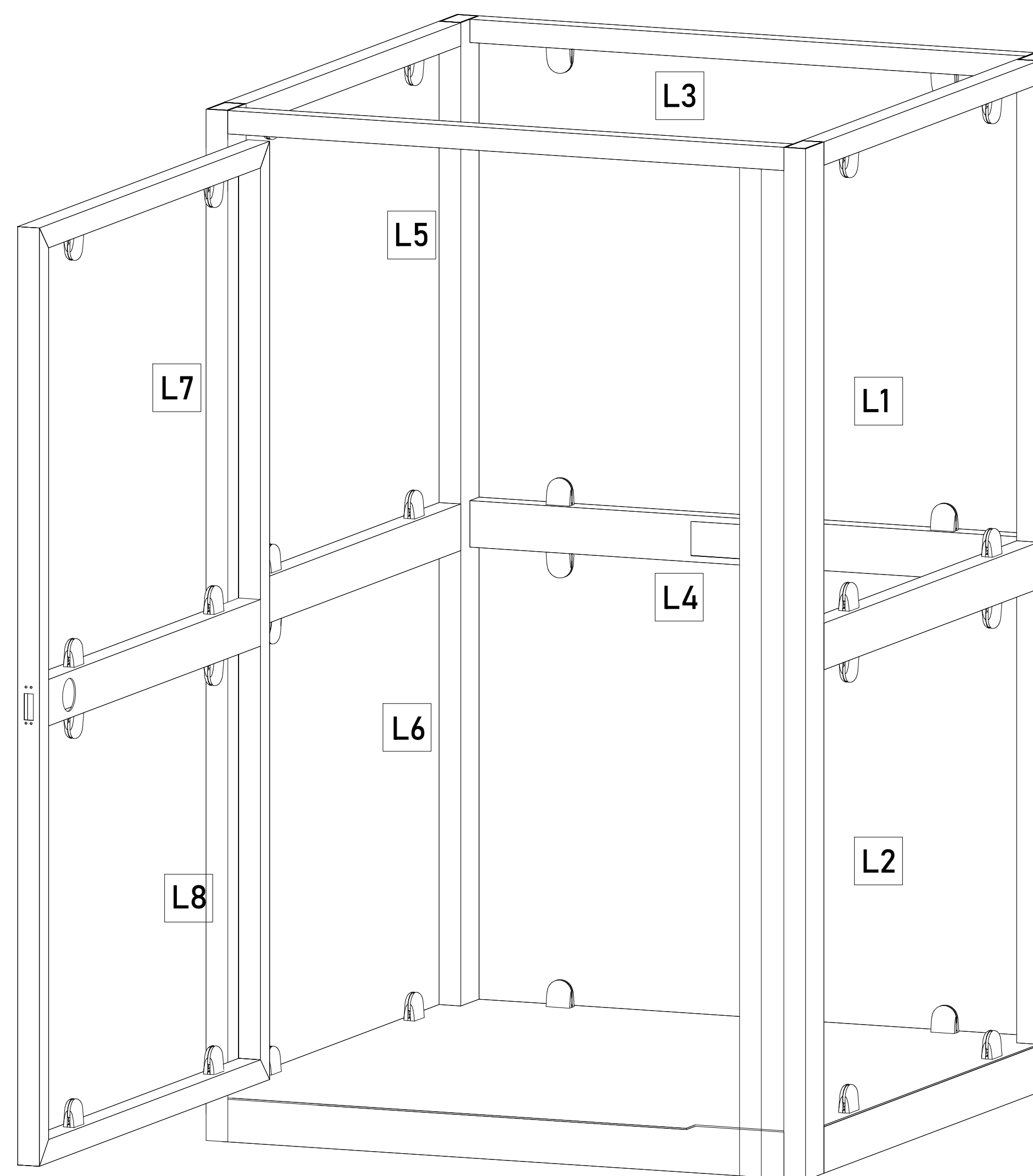

ACABADOS

ACABADOS DEL EQUIPO:

L1	CRISTAL CLARO
L2	CRISTAL CLARO
L3	CRISTAL ESMERILADO
L4	CRISTAL ESMERILADO
L5	CRISTAL CLARO
L6	CRISTAL CLARO
L7	CRISTAL CLARO
L8	CRISTAL CLARO

CROQUIS DE LOCALIZACIÓN:

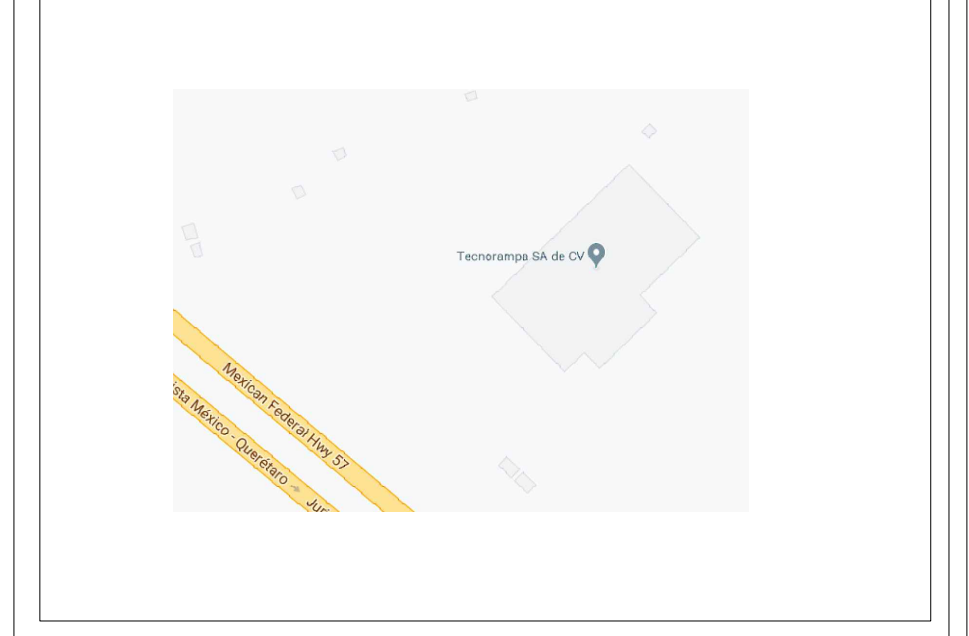

UBICACION
Carretera Federal México-Querétaro

ORIENTACION:

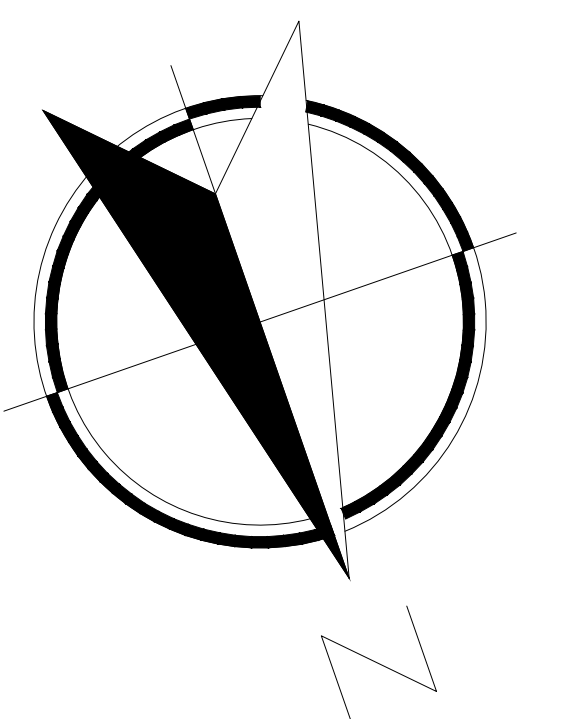

NOTAS GENERALES

TABLA DE MODIFICACIONES:

NO.	DESCRIPCIÓN	FECHA
0	LIBERACIÓN GUIA MECÁNICA	23/01/2025

EMPRESA: **TecnoRampa**
SOLUCIONES EN TRANSPORTACIÓN Y PASADIZOS

RAZÓN SOCIAL: DVM GRUPO CONSTRUCTOR S.A. DE C.V.

VOBO: VENDEDOR: ARO. EVELIN ALVARADO

FECHA: 23/01/2025 ELEVADOR: DISC. SEMI

PLANO: DESCRIPCIÓN DEL EQUIPO CLAVE: A-3

