

EQUIPO:

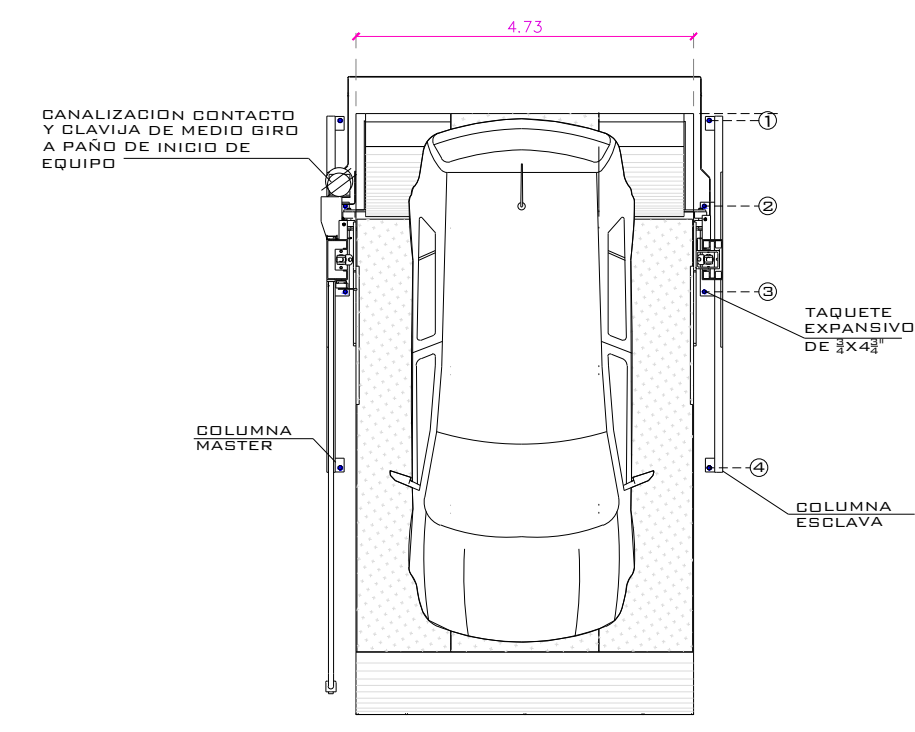

VISTA SUPERIOR

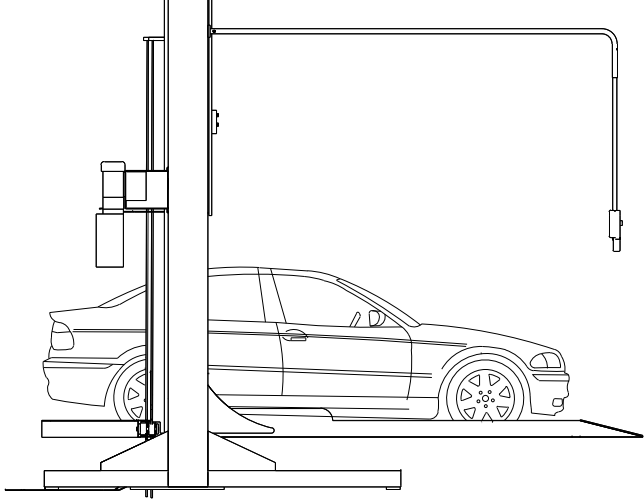

VISTA LATERAL

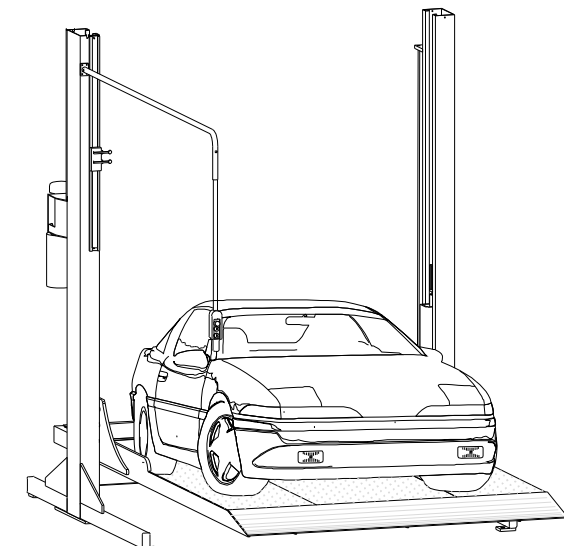

VISTA ISOMETRICO

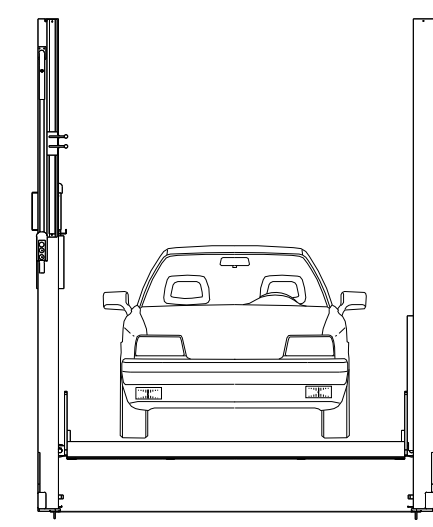

VISTA FRONTAL

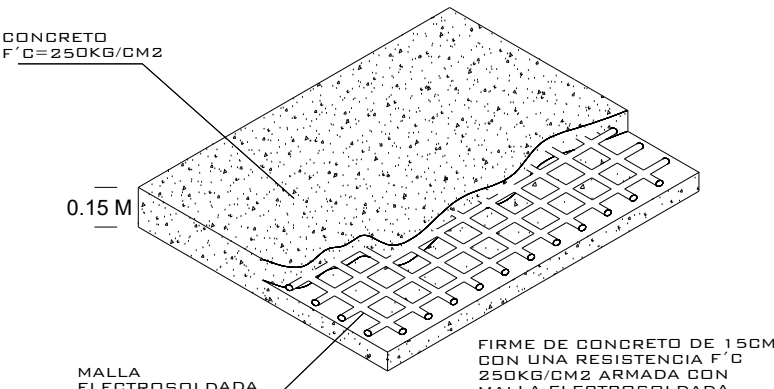

FIRME PARA ANCLAJE DE EQUIPOS

NOTA:
 1. ANCLAJE DE COLUMNAS A BASE DE TAPETES EXPANSIVO DE 2' x 2'
 2. SANEALIZACIÓN CONTACTO Y CLAVIA DE MEDIO BIRÓ A PARO DE EQUIPO.
 DEBE CIVIL PARA EL ANCLAJE DEL EQUIPO.
 3. FIRME DE CONCRETO DE 15CM CON ARMADO CON MALLA ELECTROREFORZADA A. 6. x 10. 10

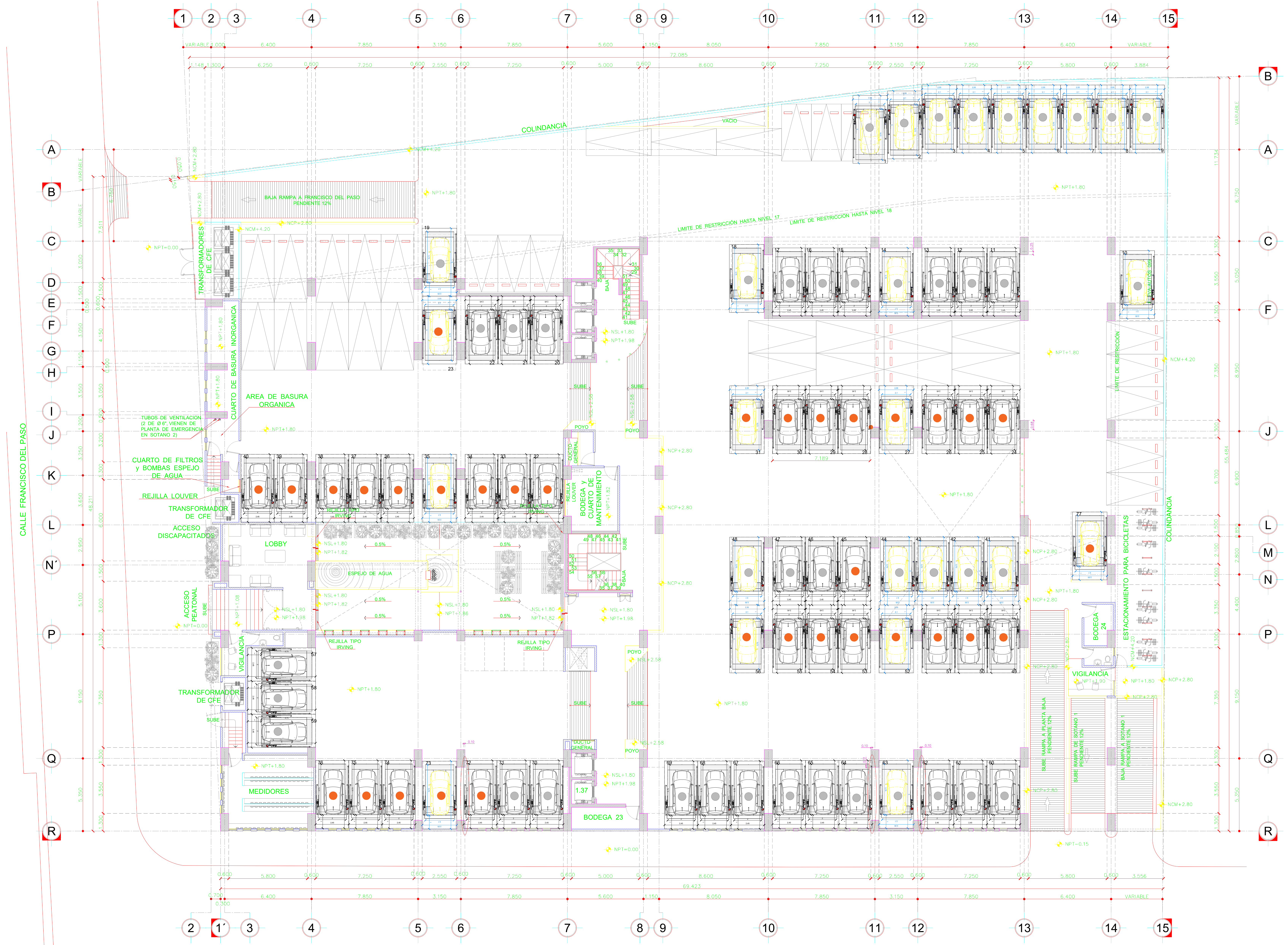

PLANTA BAJA

SP

CENTRAR CADA RAMPA EN SU CAJON

01/2020

N° DECLINTE:
15490

NOMBRE:
FRANCISCO DEL PASO

LEVANTAMIENTO:
FRANCISCO VILLA

TR- EVOLUTION

- CARACTERISTICAS DE EQUIPO:
- 50 RAMPAS LIBRES TR EVOLUTION DE 2.00M X 3.75M CON RESGUARDO DE 1.00M
 - 27 RAMPAS LIBRES TR EVOLUTION DE 2.10M X 3.75M CON RESGUARDO DE 1.00M
 - ALTURA DE LEVANTE DE RAMPAS INDICADAS SERÁ DE 1.65M
 - ALTURA DE LEVANTE DE RAMPAS INDICADAS SERÁ DE 1.90M

1. SE TENDRÁ QUE REALIZAR EL LEVANTAMIENTO FISICO PARA PODER CONFIRMAR LA PRESENTE PROPUESTA
 2. ESTE PLANO DEBE DE TENER EL VO. BO. POR PARTE DEL CLIENTE EN EL CUAL AVALA EL SEMBRADO DE EQUIPOS.



No. PLANO:
A-01