

EQUIPO:

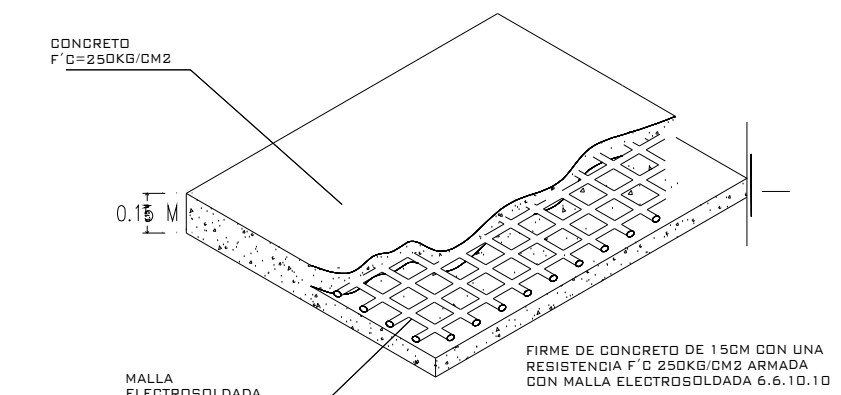

FIRME PARA ANCLAJE DE EQUIPOS

NOTA:
 1.- ANCLAJE DE COLUMNAS A BASE DE TAPETES
 CORRUGADO DE 2x4-7
 2.- SANALIZACIÓN CONTACTO Y OLAVIA DE MEDIO
 BIRÓ A PARO DE INICIO DE EQUIPO
 3.- FIRME DE CONCRETO DE 1.50M CON UNA
 RESISTENCIA F'CD=20000 CON ARMADURA
 MALLA ELECTRODINAMICA DE 4x10-10

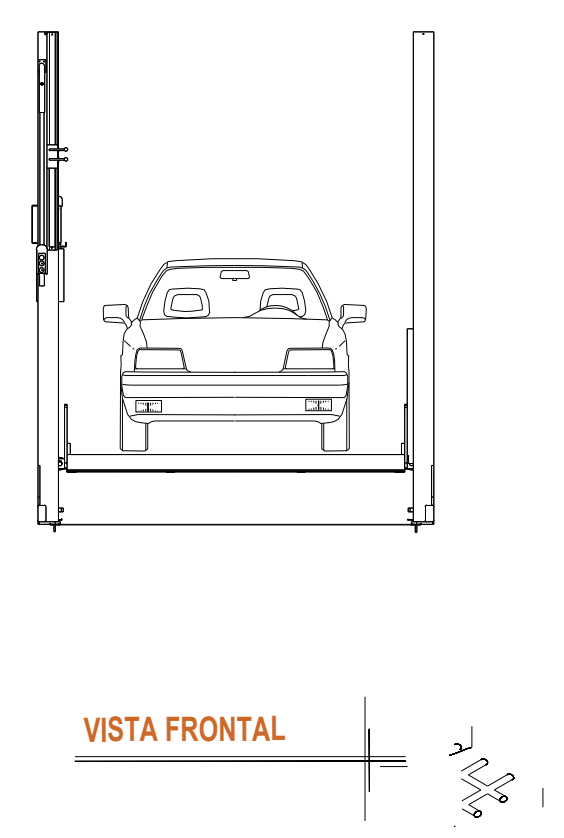
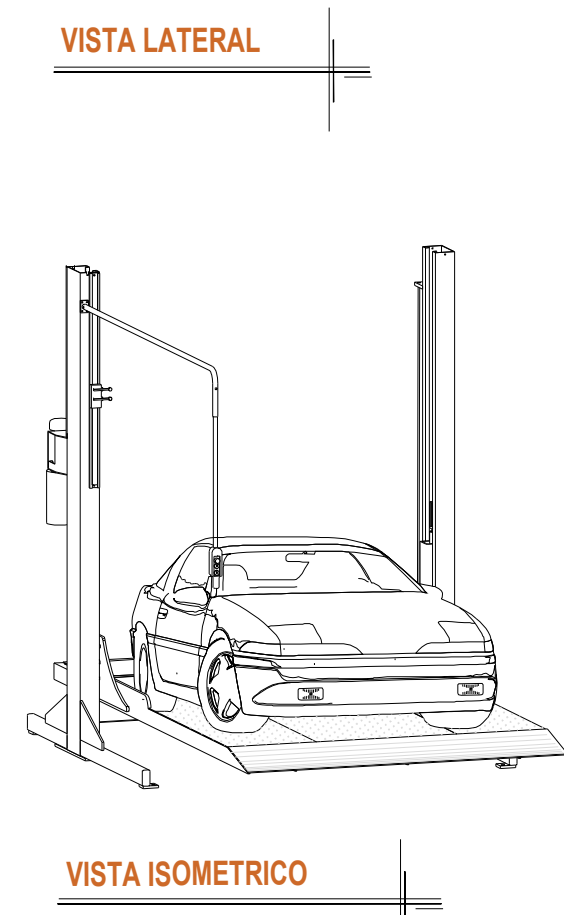
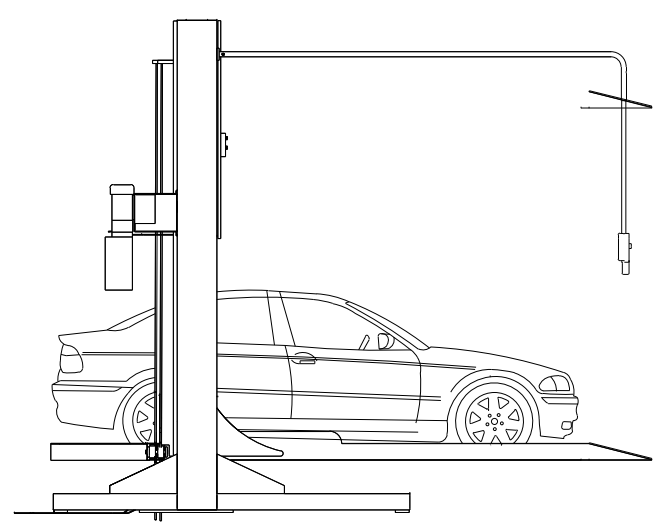
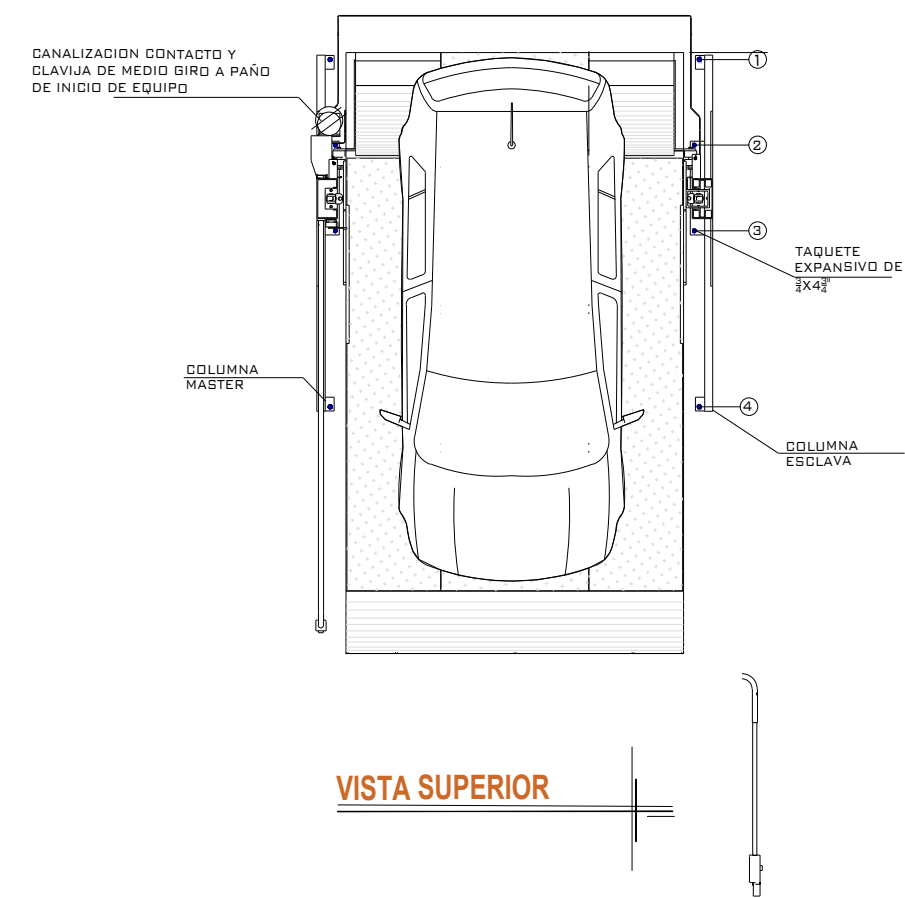
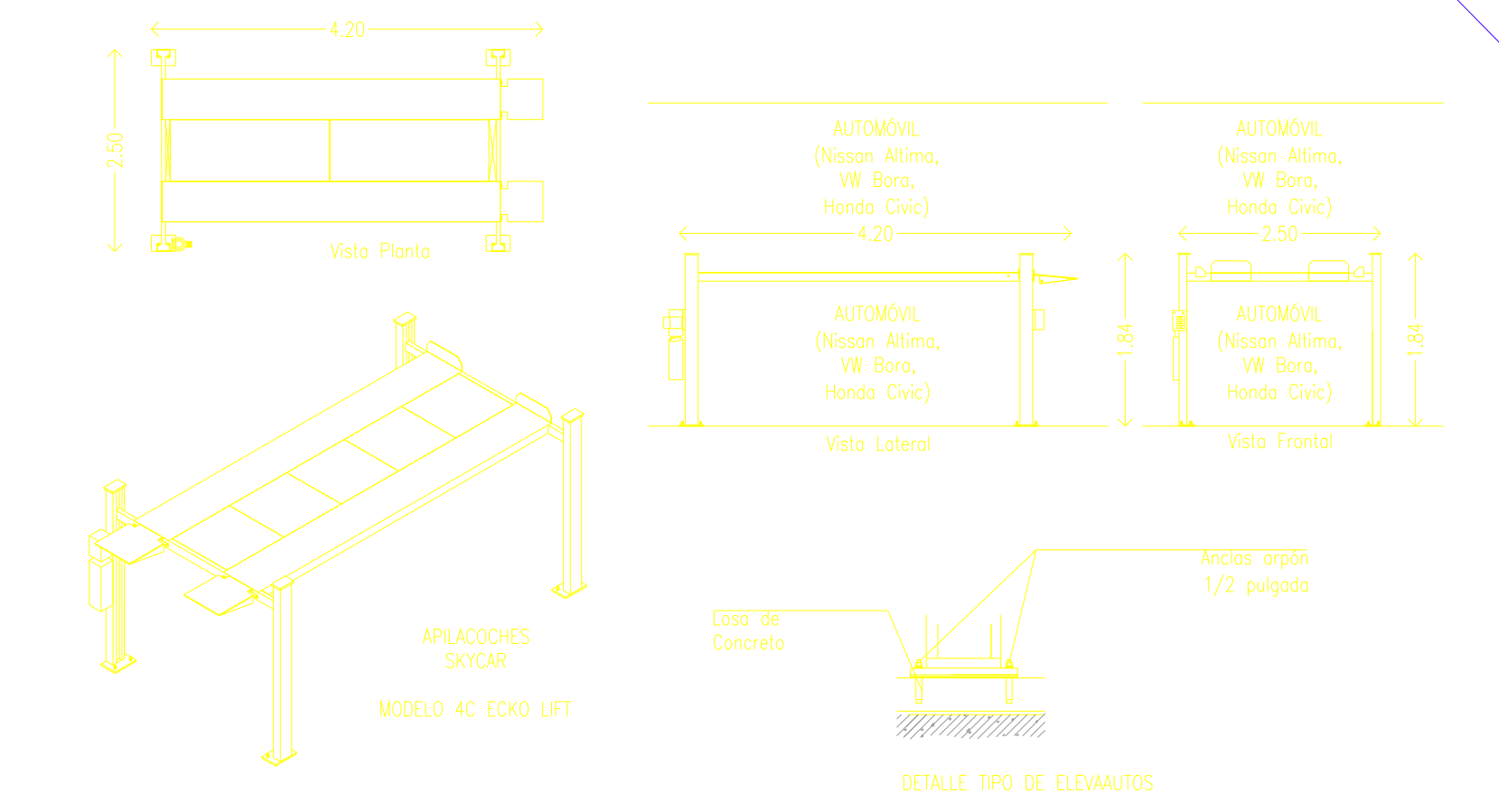
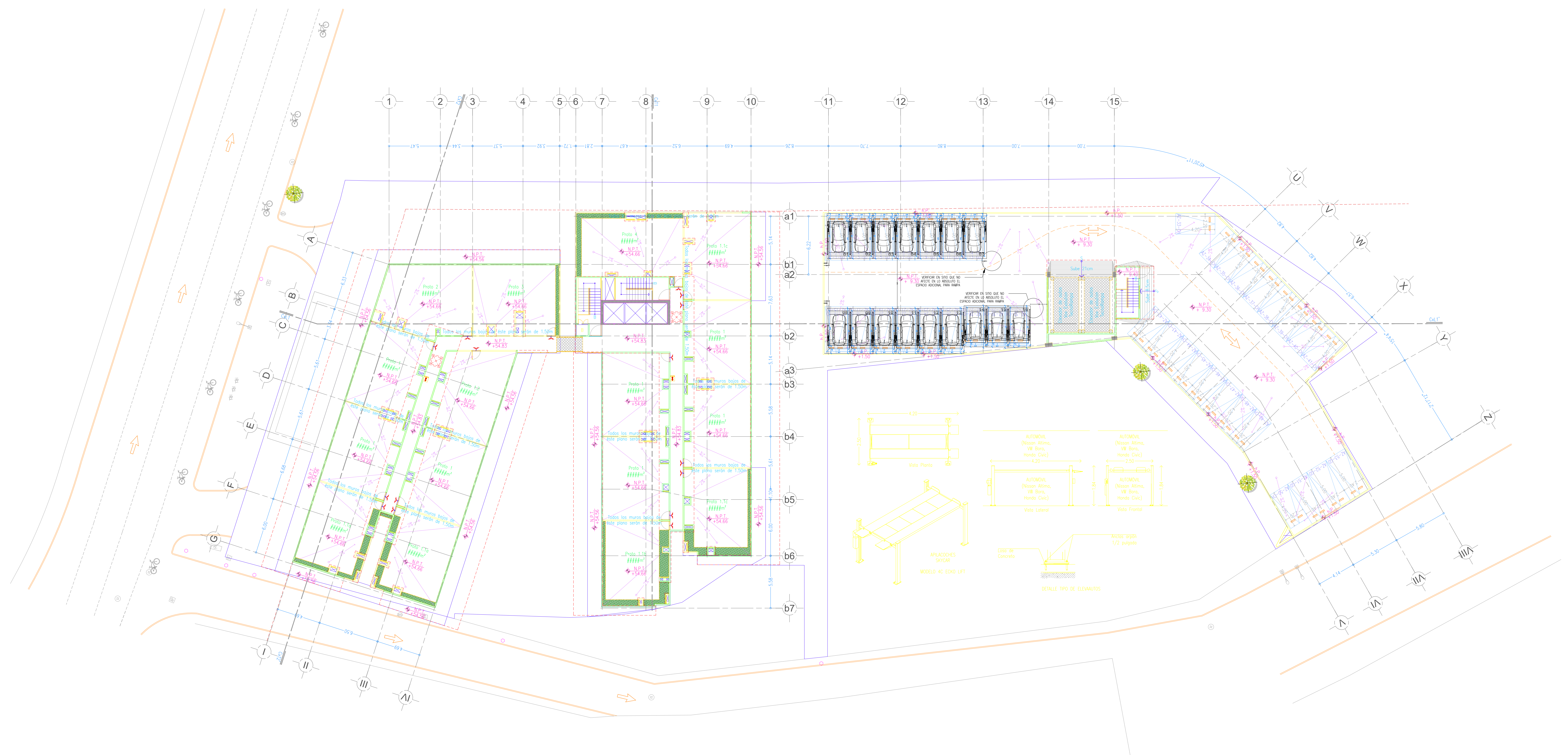

N° DE CLIENTE:

NOMBRE:

LEVANTAMIENTO:

LIC. LUIS FRANCISCO VILLA

TR- EVOLUTION (LIBRES)

CARACTERISTICAS DE EQUIPO:

- 1-13 RAMPAS LIBRES TR EVOLUTION DE 2.10M X 3.75M CON RESGUARDO DE 0.80M
- 14-16 RAMPAS LIBRES TR EVOLUTION DE 2.10M X 3.50M CON RESGUARDO DE 0.70M

No. PLANO:

A-01

ALTURA DE LEVANTE:
2.10M

01/2020

1.- SE TENDRÁ QUE REALIZAR EL LEVANTAMIENTO EN FÍSICO PARA PODER CONFIRMAR LA PRESENTE PROPUESTA.
 2.- ESTE PLANO DEBE DE TENER EL VO. BO. POR PARTE DEL CLIENTE EN EL CUAL AVALA EL SEMBRADO DE EQUIPOS.