

EQUIPO:

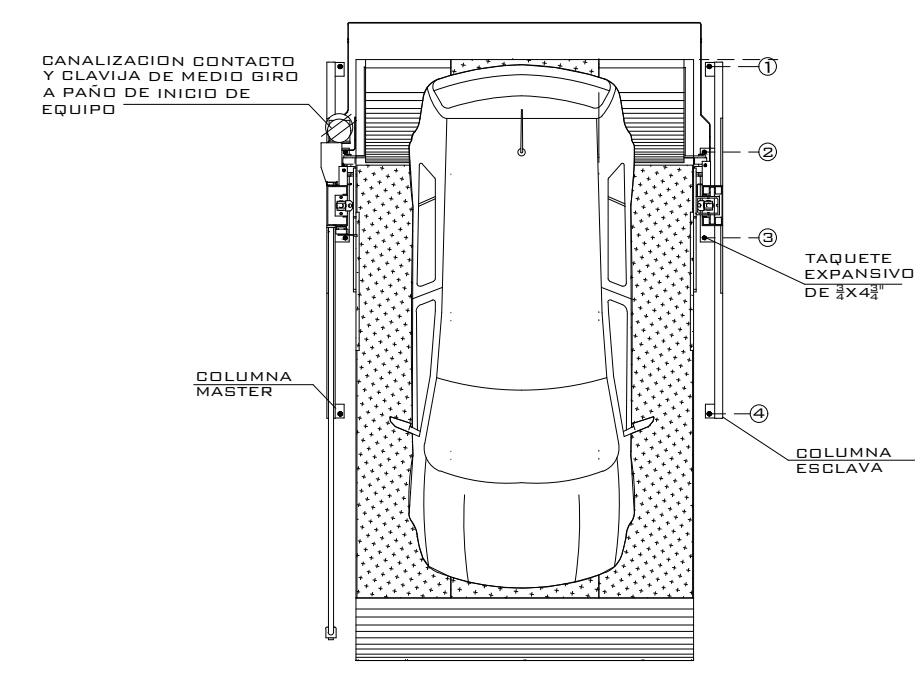

VISTA SUPERIOR

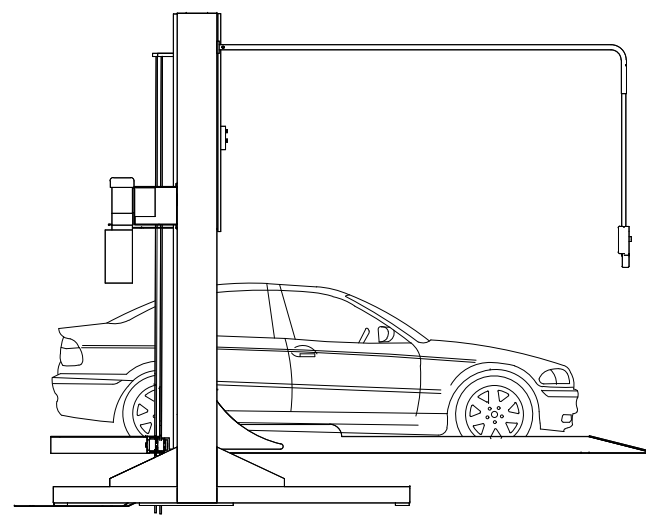

VISTA LATERAL

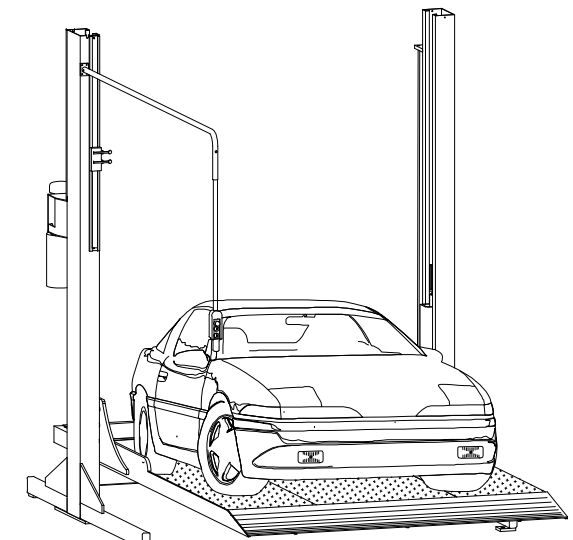

VISTA ISOMETRICO

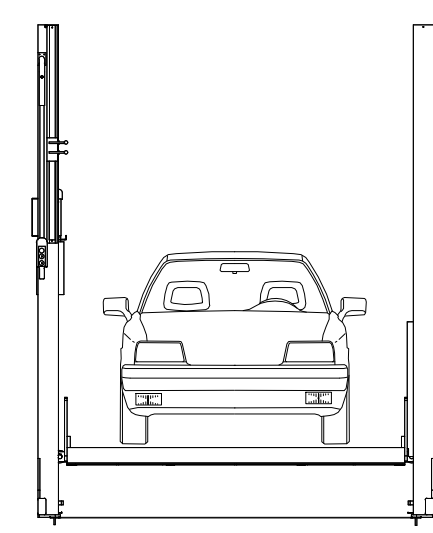

VISTA FRONTAL

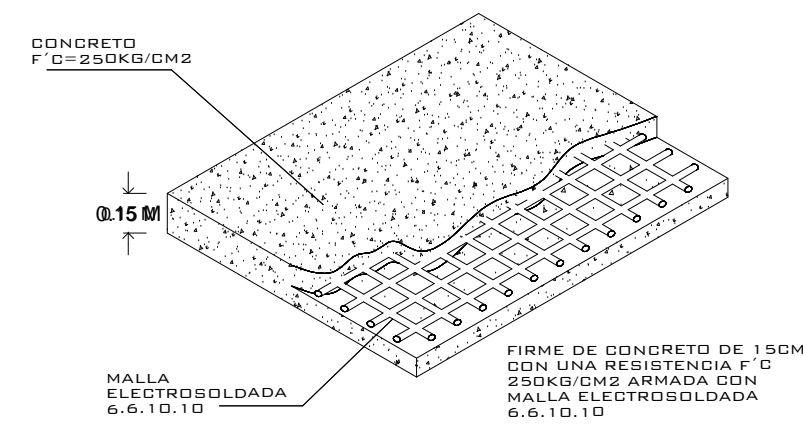

FIRME PARA ANCLAJE DE EQUIPOS
DETALLE

NOTA:
1.- ANCLAJE DE COLUMNAS A BASE DE TAPUCHES EXPANSIVO DE 2x4x8
2.- CANALIZACIÓN CONTACTO Y CLAVIA DE MEDIO BIRDO A PARO DE INICIO DE EQUIPO.
DEBA CIVIL PARA EL ANCLAJE DEL EQUIPO.
3.- FIRME DE CONCRETO DE 15CM CON ARMADA CON MALLA ELETRODOLADA 6.6.10.10

EQUIPO:

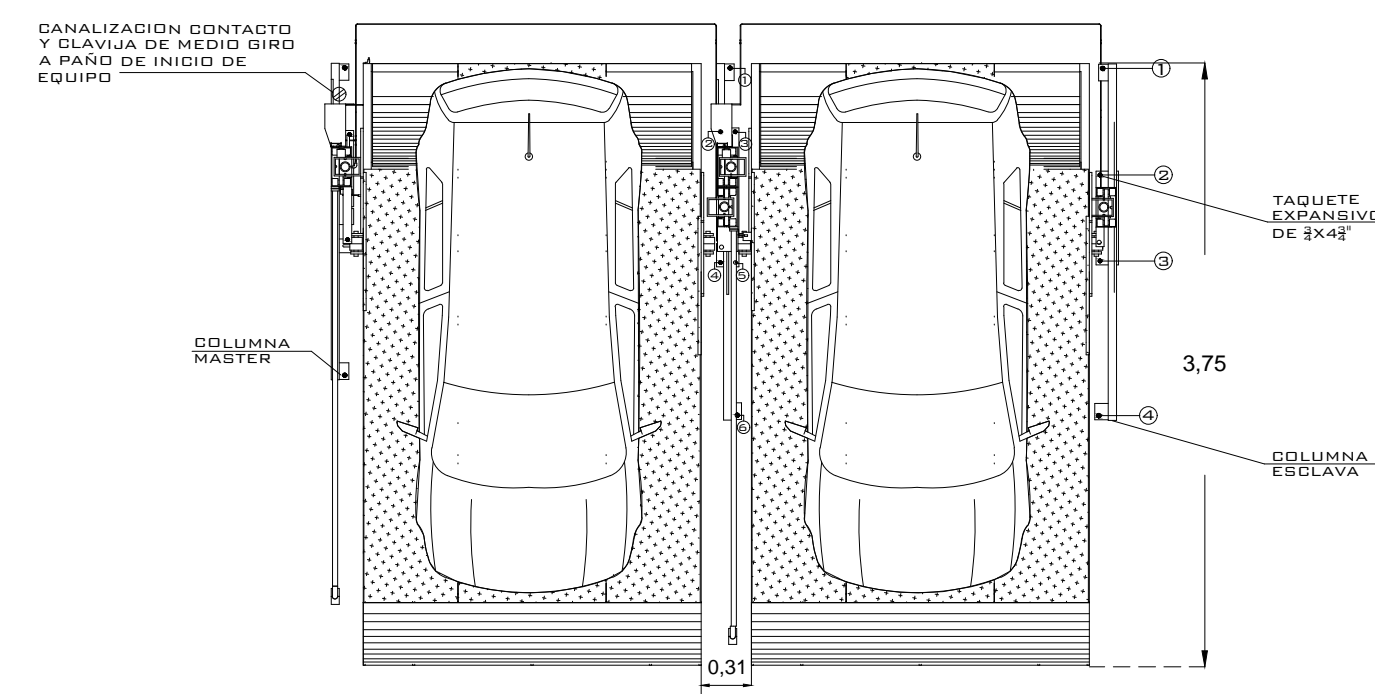

VISTA SUPERIOR

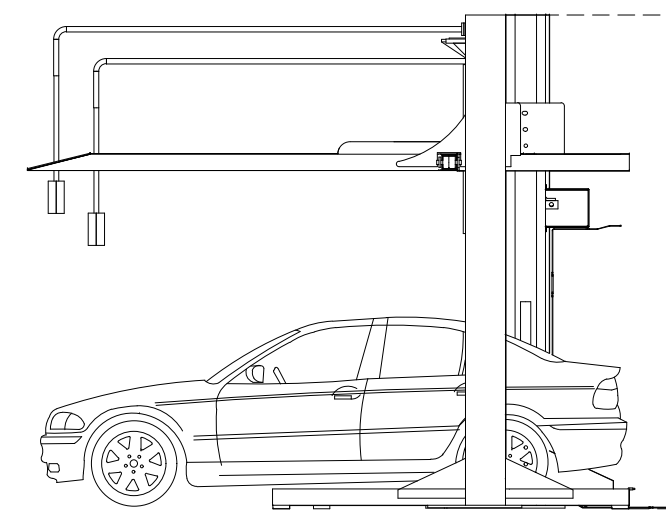

VISTA LATERAL

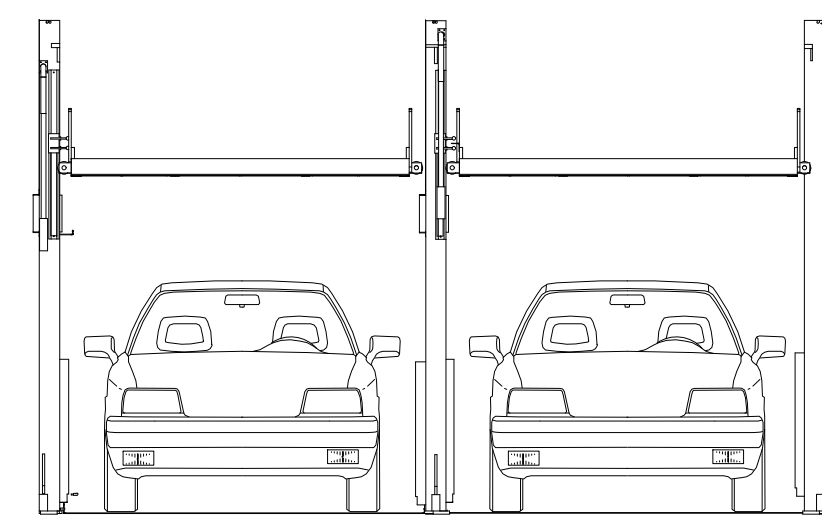

VISTA FRONTAL

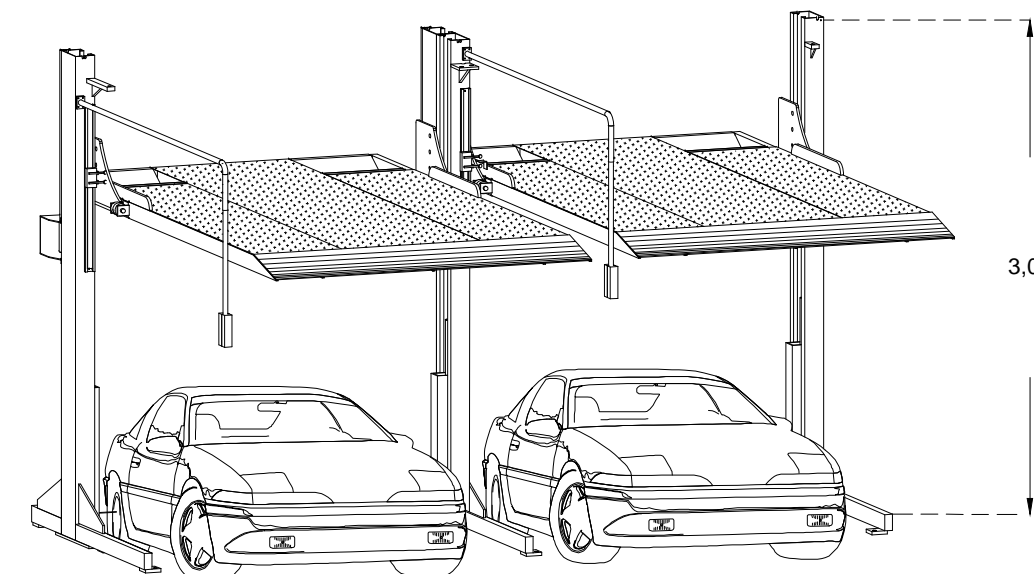

VISTA ISOMETRICO

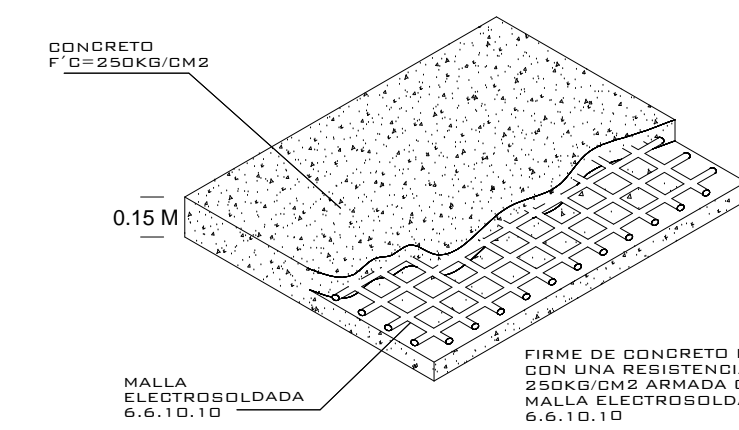

FIRME PARA ANCLAJE DE EQUIPOS
DETALLE

NOTA:
1.- ANCLAJE DE COLUMNAS A BASE DE TAPUCHES EXPANSIVO DE 2x4x8
2.- CANALIZACIÓN CONTACTO Y CLAVIA DE MEDIO BIRDO A PARO DE INICIO DE EQUIPO.
DEBA CIVIL PARA EL ANCLAJE DEL EQUIPO.
3.- FIRME DE CONCRETO DE 15CM CON ARMADA CON MALLA ELETRODOLADA 6.6.10.10

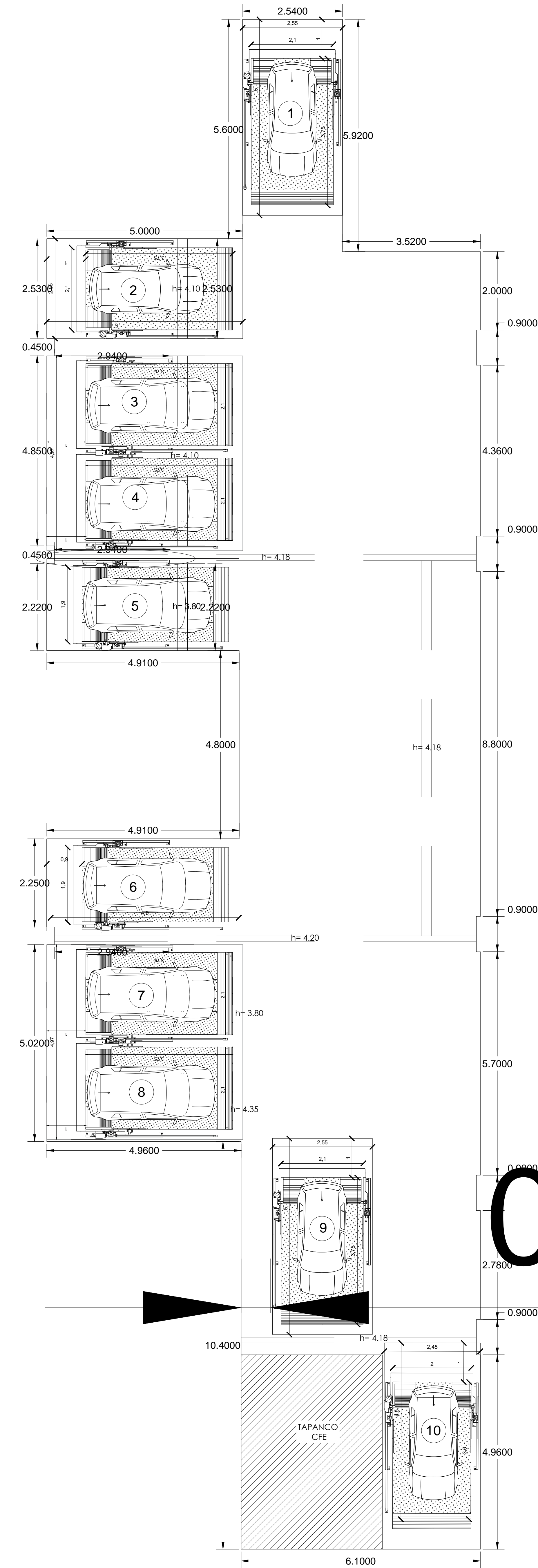

0,75

SP

ALURA DE LEVANTE:

07/2021

N° DE CLIENTE:
20027-14258

NOMBRE: FUNDACION MEXICANA PARA EL FOMENTO DE LA EDUCACIÓN Y EL DESARROLLO A.C.

LEVANTAMIENTO:
ING. IVAN RICARDO JURY MADRIGAL

TR- EVOLUTION (LIBRES)

CARACTERISTICAS DE EQUIPO:

- RAMPAS LIBRES TR EVOLUTION DE 2.10M X 3.75M CON RESGUARDO DE 1.00M 3 RAMPAS
- RANPA LIBRE TR EVOLUTION DE 2.00M X 3.75M CON RESGUARDO DE 1.00M 1 RANPA
- RAMPAS LIBRES TR EVOLUTION DE 1.90M X 3.75M CON RESGUARDO DE 0.90M 2 RAMPAS
- DOS JUEGOS DE DOS RAMPAS EMPATADAS DE 2.10M X 3.75M RESGUARDO DE 1.00M

- 1.- SE TENDRÁ QUE REALIZAR EL LEVANTAMIENTO EN FÍSICO PARA PODER CONFIRMAR LA PRESENTE PROPUESTA
- 2.- ESTE PLANO DEBE DE TENER EL VO. BO. POR PARTE DEL CLIENTE EN EL CUAL AVALA EL SEMBRADO DE EQUIPOS.

TecnoRampa
SINERGI EN TECNOLOGÍA Y SERVICIOS

Nº PLANO:

A-01