

CLIENTE:
ADMÓN CHAPULTEPEC 230 S.A. DE C.V.
 FOLIO: 26113
 SUCURSAL: 24288



PROYECTO:
SEMBRADO DE RAMPAS

**CARACTERÍSTICAS
 09 EQUIPOS PARKING LIFT**

- Altura de Levante: 1.70 m
- Unidad hidráulica 2HP.
- Alimentación Monofásica de 110V (1 fase, un neutro y una tierra física) e interruptor termomagnético de 1 x 30Amp libres de consumo por cada equipo, el remate en el equipo es a base de un contacto y clavija de medio giro, el cliente suministra y decide, marca y modelo.
- Distancia de resguardo según sembrado.
- Color de línea: Gris plomo.
- Carcasas invertidas, equipo 1, 3, 5, 6, 7, 8 y 9.

● Equipos empataados



VO.BO.

NOMBRE Y FIRMA

EL VO.BO. POR PARTE DEL CLIENTE AVALA EL SEMBRADO DE EQUIPOS.

TECNORAMPA, S.A. DE C.V.

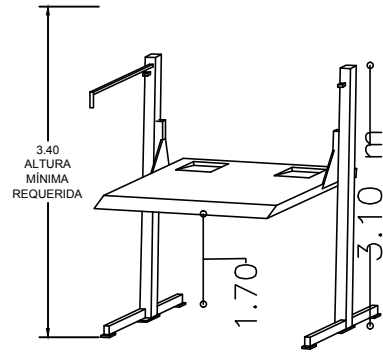
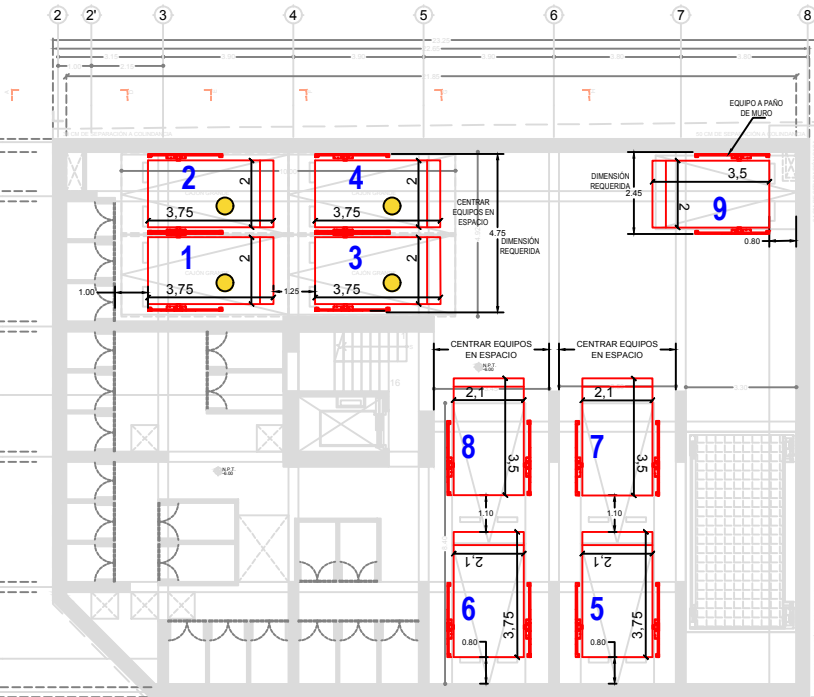

VISTA ISOMÉTRICO

DESCRIPCIÓN DE UNIDAD HIDRÁULICA	
ALIMENTACION	110 VCA
NUMERO DE FASES	1
AMPERS DE CONSUMO	18.5000
WATTS DE CONSUMO	1.5 KW
TIPO DE ACEITE	ISO 68

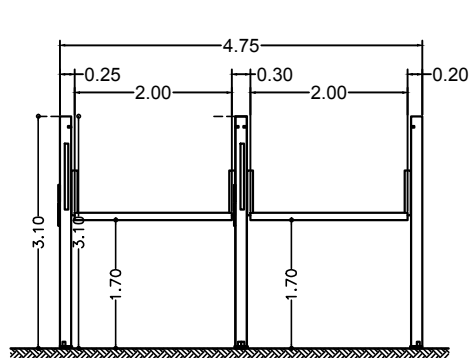

VISTA FRONTAL
 EQUIPOS EMPATADOS

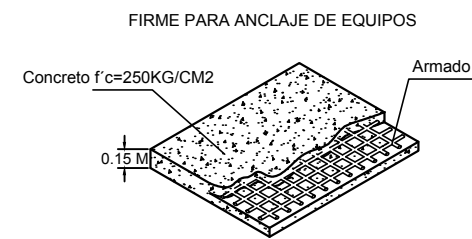
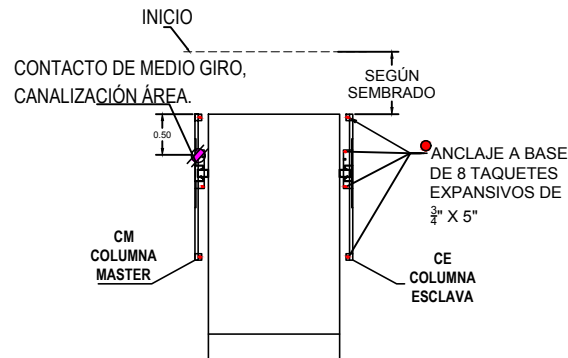

Firme: 15 cm de espesor concreto armado f'c=250 kg/cm2

ASESOR:	
PROYECTO:	
UBICACION:	EMPRESA: TECNORAMPA S.A. DE C.V. ENERO 2024
PROPIETARIO:	CLIENTE: ADMÓN CHAPULTEPEC 230 S.A. DE C.V.
LEVANTAMIENTO:	PROCESO: APROBACION: MTS
ARG. EVELIN AH	MTS

A/1