

Munoz



DIRECCION:
AUTOPISTA
MEXICO-QUERETARO
KM 175+494 COLONIA
EL SAUZ BAJO

TEL: 01 427 272 40 41

DESCRIPCIÓN DEL EQUIPO:

ELEVADOR CARGA-SEMICOMPLETO

CARGA 500 KG

RECORRIDO: 5.137 m

ESTACIONES: 2

UNIDAD HIDRÁULICA: 3HP

VENDEDOR: ARQ. SALVADOR SILVA

RAZON SOCIAL: BA HOLDING S.A. DE C.V.

NO. DE CLIENTE: 30448

FECHA: 30/11/2023

FIRMA DE CONFORMIDAD DEL CLIENTE:

CONDICIONES DE ENVIO DEL EQUIPO

CABINA: DESARMADA

COLUMNAS: EN DOS PARTES

DIMENSIONES DE VANO:

COLOR DEL EQUIPO

EQUIPO: ~~SILVER METALLIC~~ Negro Ser

ACABADOS: LAMINA PERFORADA

TIPO DE ALIMENTACION

BIFÁSICA 220 VAC

TUBERIA - GRUESA

COMPLEMENTOS

- INE
- IMSS
- 08:00 A.M. A 6:00 P.M.
- LLEVAR LONAS ANTICHISPAS
- PANEL DE SEGURIDAD
- BOTONERAS EN BRAILE
- ELECTROIMANES EN PUERTAS EXTERIORES DE CLIENTE
- PUERTAS EN CABINA CON CHAPA DE PISTÓN

PUERTA DE CABINA

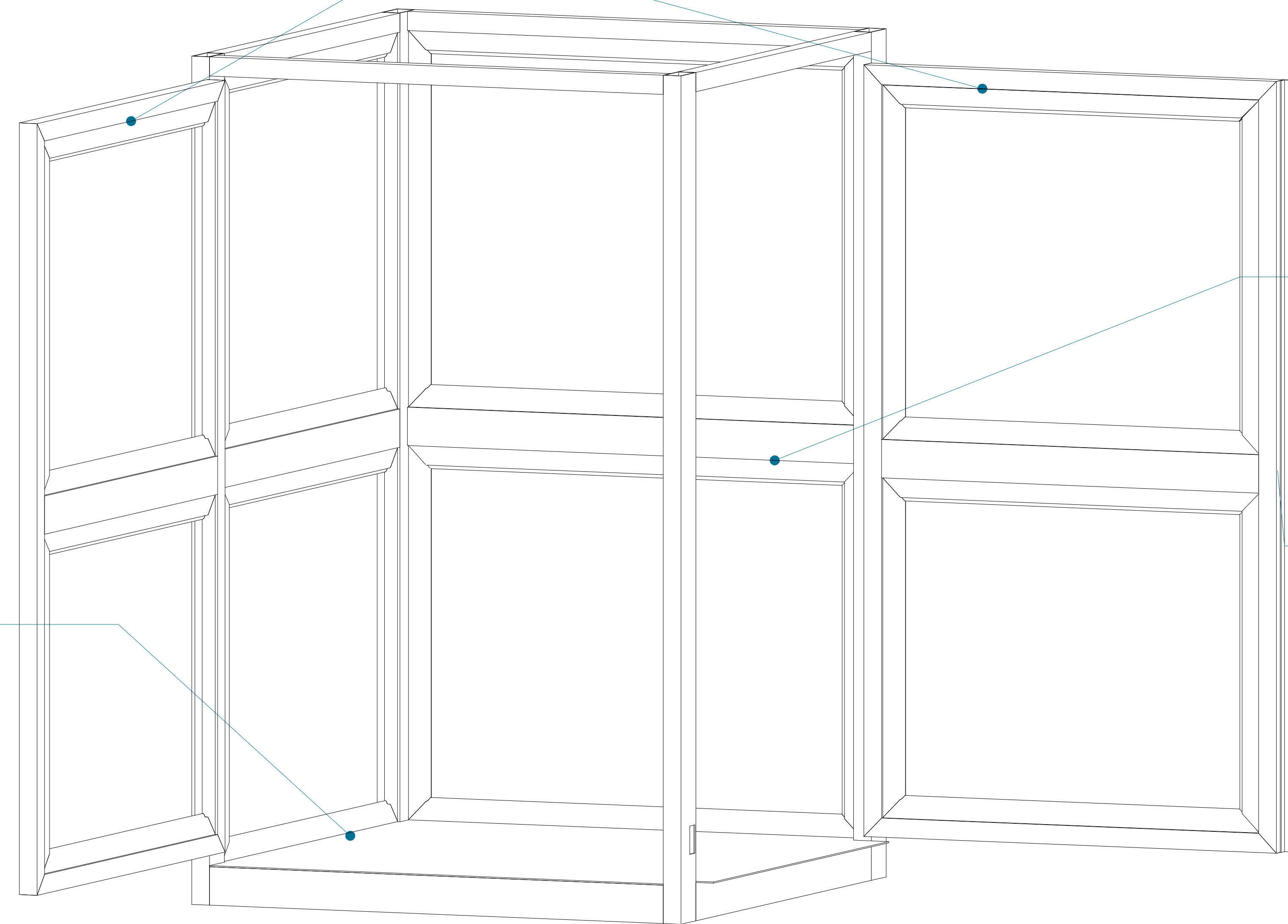

CABINA

PASADOR DE PUERTA

PISO DE LAMINA ANTIDERRAPANTE

CABINA (VISTA EN ISOMETRICO)

TAQUETE EXPANSIVO CARROS

CILINDRO

POLEAS

IPR

PLACA BASE

ESTRUCTURA DE EQUIPO

CABINA (VISTA EN PLANTA)

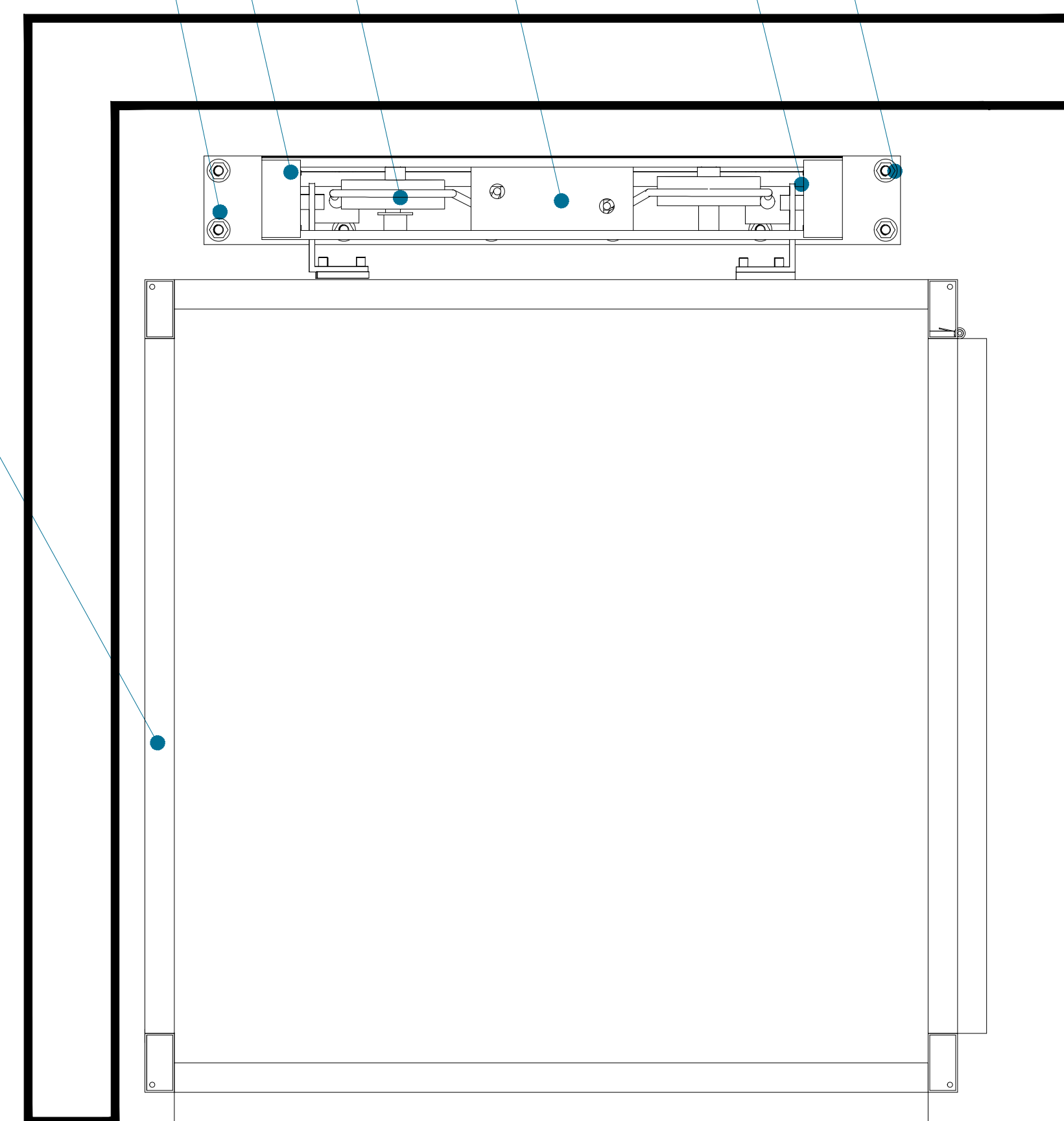

PUENTE

POLEAS

CABLES

CILINDRO

CARRO IZQUIERDO

CARRO DERECHO

IPS TIPO AMERICANO

PLACA BASE

MECANISMO (VISTA FRONTAL)

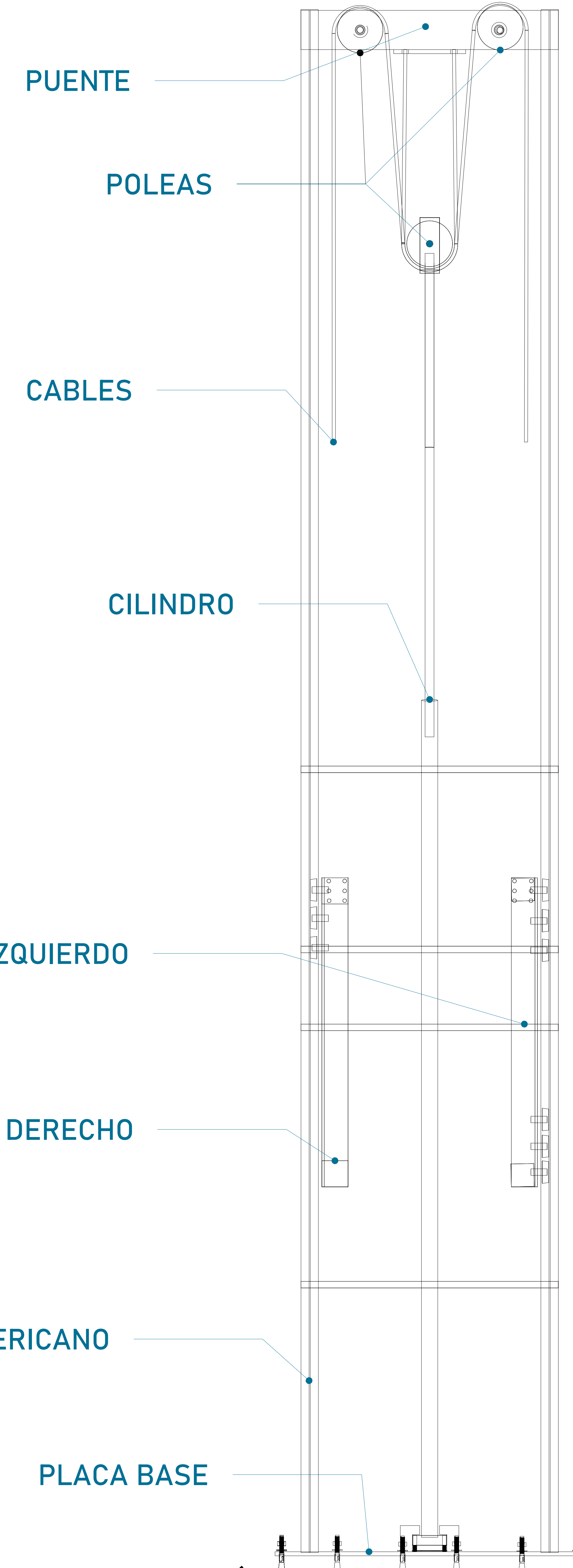

CROQUIS DE LOCALIZACIÓN:

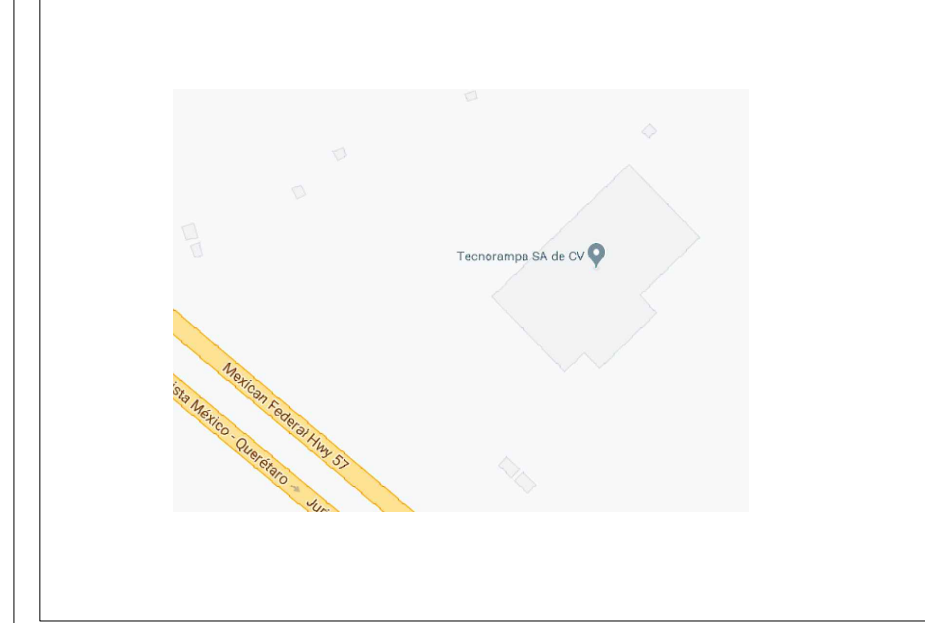

UBICACION
Carretera Federal México-Querétaro

ORIENTACION:

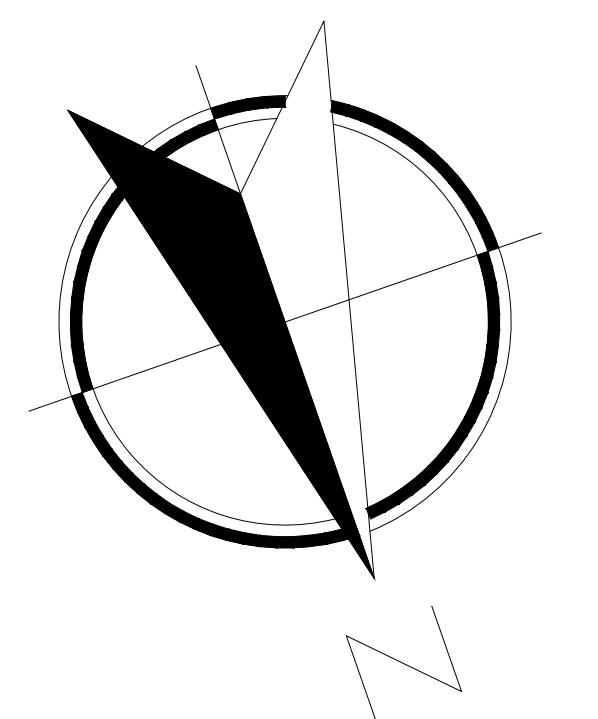

NOTAS GENERALES

TABLA DE MODIFICACIONES:

NO.	FECHA	FECHA
0	LIBERACION GUIA MECANICA	30/11/2023
1	SE SUSTITUYE FIRME DE CONCRETO POR CADENA DE DESPLANTE PARA MECANISMO	12/01/2024
2	SCAMBIA FOSO Y DALA PARA MECANISMO, CAMBIA BOTONERA Y RECORRIDO	23/01/2024

EMPRESA: **TecnoRampa**
SOLUCIONES EN ELEVADORES Y ESCALERAS

RAZÓN SOCIAL :
BA HOLDING S.A. DE C.V.

VOBO: ARQ. SALVADOR SILVA

FECHA: 30/11/2023 ELEVADOR: CARGA SEMI

PLANO: DESCRIPCIÓN DE PARTES CLAVE: A-1

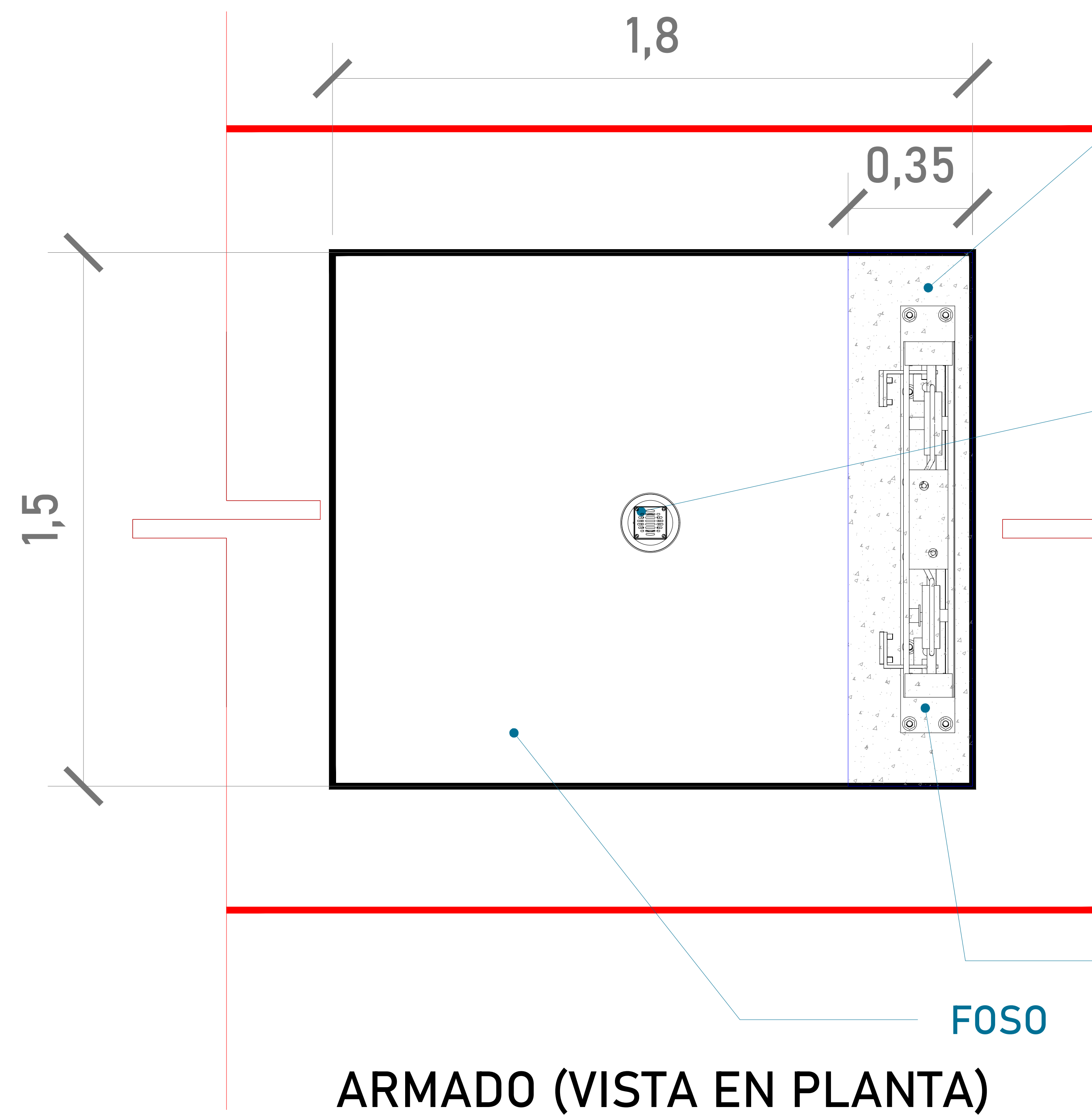

Cadena de desplante de concreto armado con una resistencia de $F' C = 250 \text{ kg/cm}^2$ para recibimiento de columnas de equipo de Tecnorampa

Por motivos de seguridad ante posibles acumulaciones de agua se recomienda la instalación de una salida de drenaje (coladera)

ALTURA DE COLUMNAS	
Foso	0.20m
Recorrido	5.137m
Sobre paso	1.80m
Total	7.137m

MECANISMO

FOSO

ARMADO (VISTA EN PLANTA)

Las dimensiones del área para el elevador en este caso de 1.50m x 1.80m deberá de ser el mismo en todas las estaciones que tenga el sitio.

MECANISMO

Cadena de desplante de concreto armado con una resistencia de $F' C = 250 \text{ kg/cm}^2$ para recibimiento de columnas de equipo de Tecnorampa

FOSO

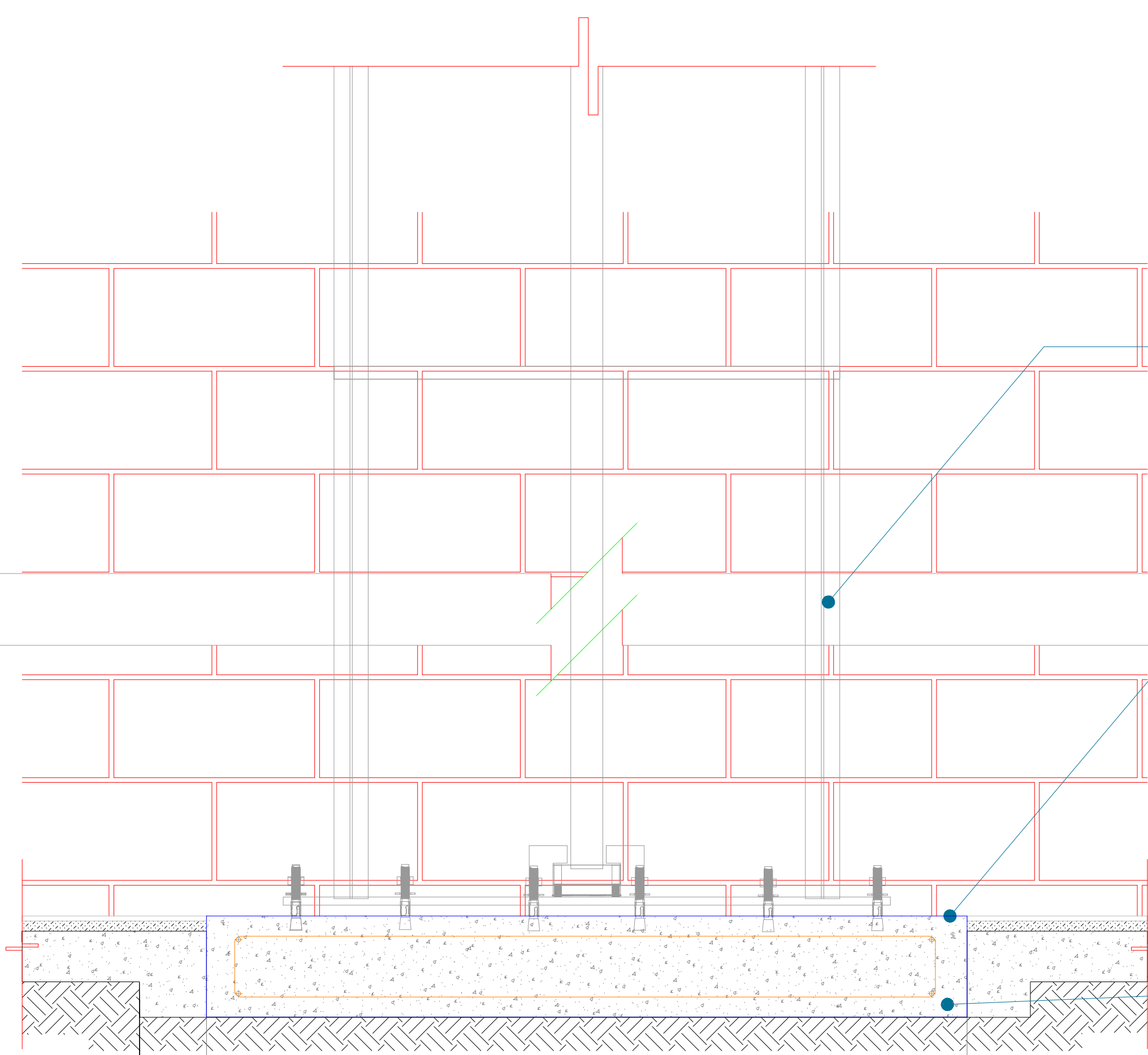

FOSO (VISTA FRONTAL)

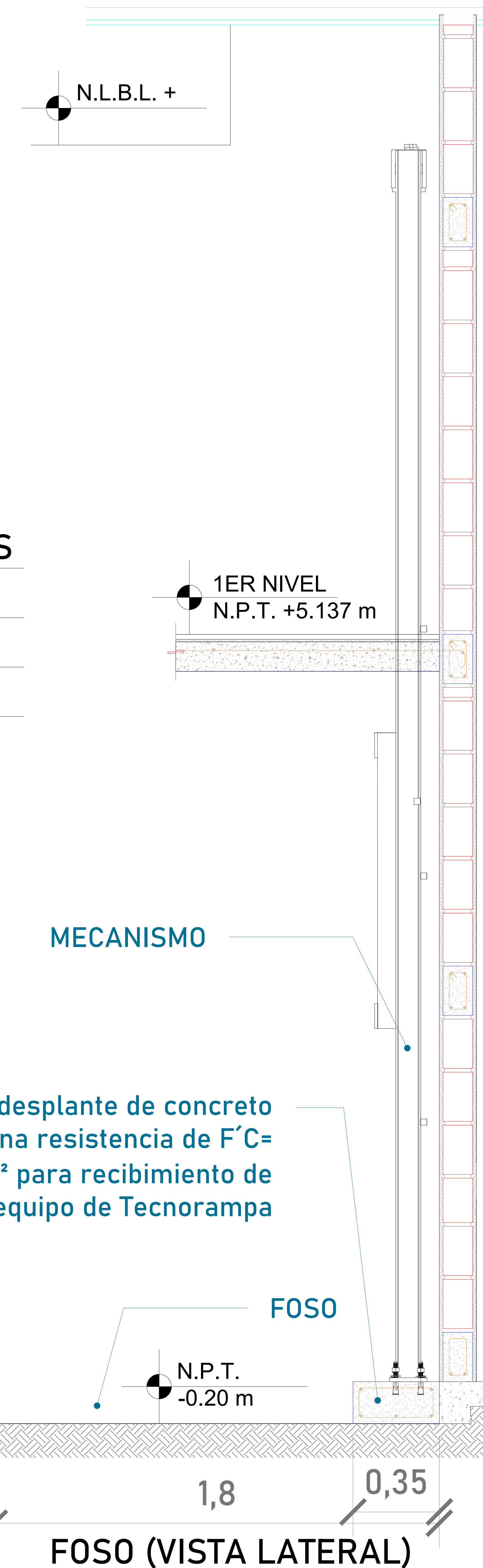

MECANISMO

Cadena de desplante de concreto armado con una resistencia de $F' C = 250 \text{ kg/cm}^2$ para recibimiento de columnas de equipo de Tecnorampa

FOSO

FOSO (VISTA LATERAL)

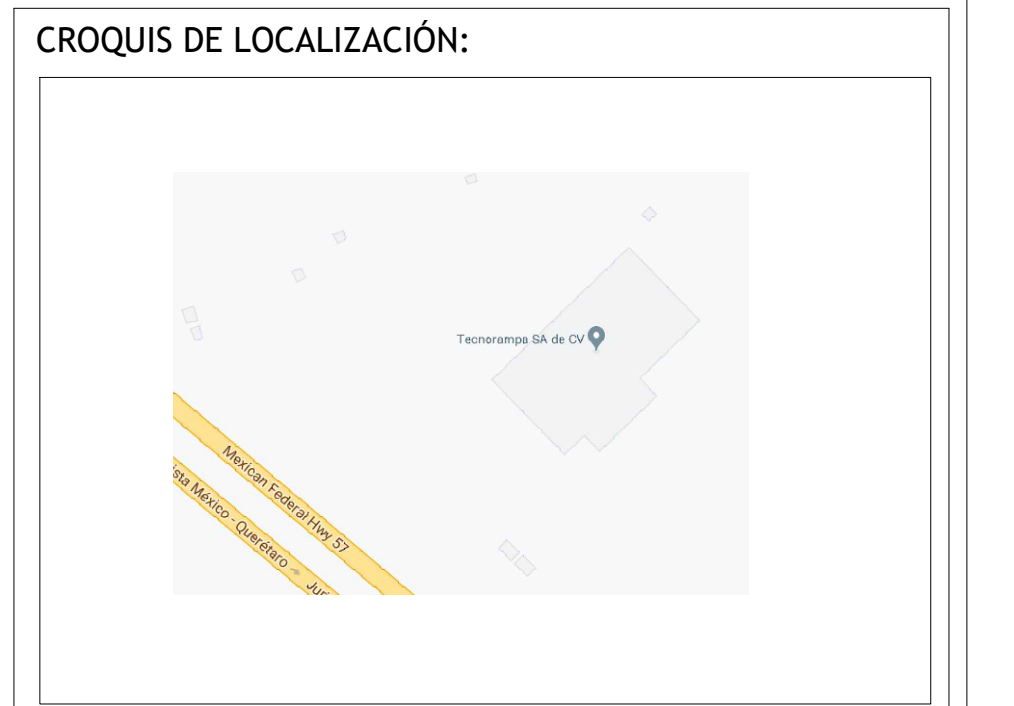

UBICACION
Carretera Federal México-Querétaro

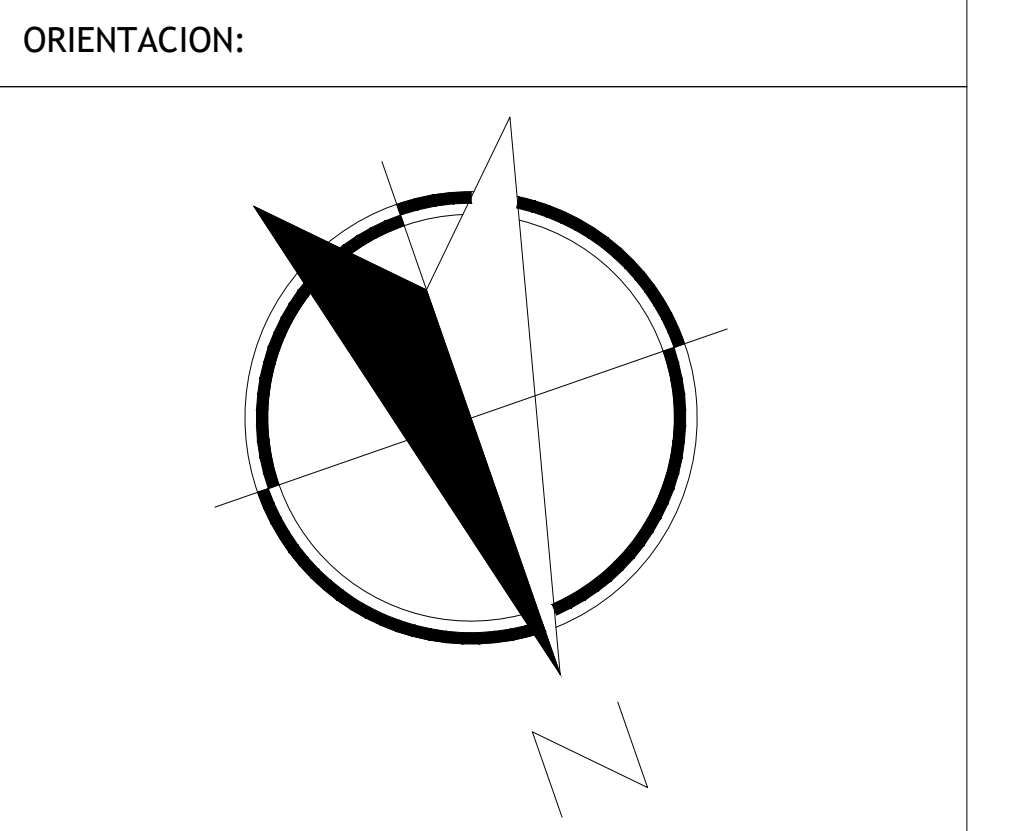

NOTAS GENERALES

TABLA DE MODIFICACIONES:		
NO.	FECHA	FECHA
0	LIBERACION GUIA MECANICA	30/11/2023
1	SE SUSTITUYE FIRME DE CONCRETO POR CADENA DE DESPLANTE PARA MECANISMO	12/01/2024
2	SE CAMBIA FOSO Y DALA PARA MECANISMO, CAMBIA BOTONERA Y RECORRIDO	23/01/2024

EMPRESA: **TecnoRampa**
 RAZÓN SOCIAL: BA HOLDING S.A. DE C.V.
 VOBO: ARQ. SALVADOR SILVA
 FECHA: 30/11/2023
 ELEVADOR: CARGA SEMI
 PLANO: HUECO PARA EL ELEVADOR
 CLAVE: A-2

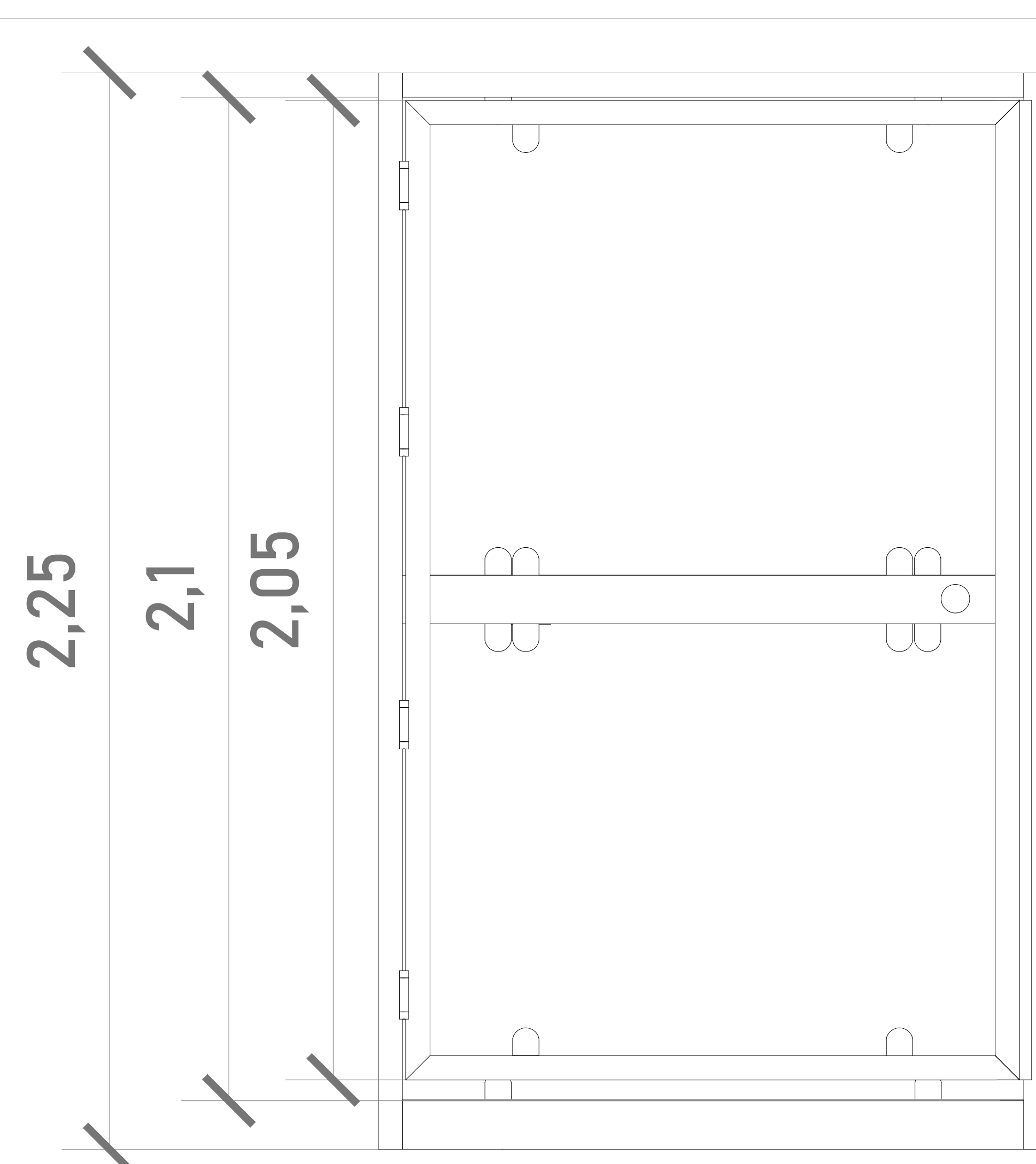

CABINA (VISTA EN LATERAL)

ALTURAS DEL EQUIPO:

ALTURA CABINA	2.25 M
ALTURA DE PUERTA	2.05 M
ALTURA INT. DE CABINA	2.10 M

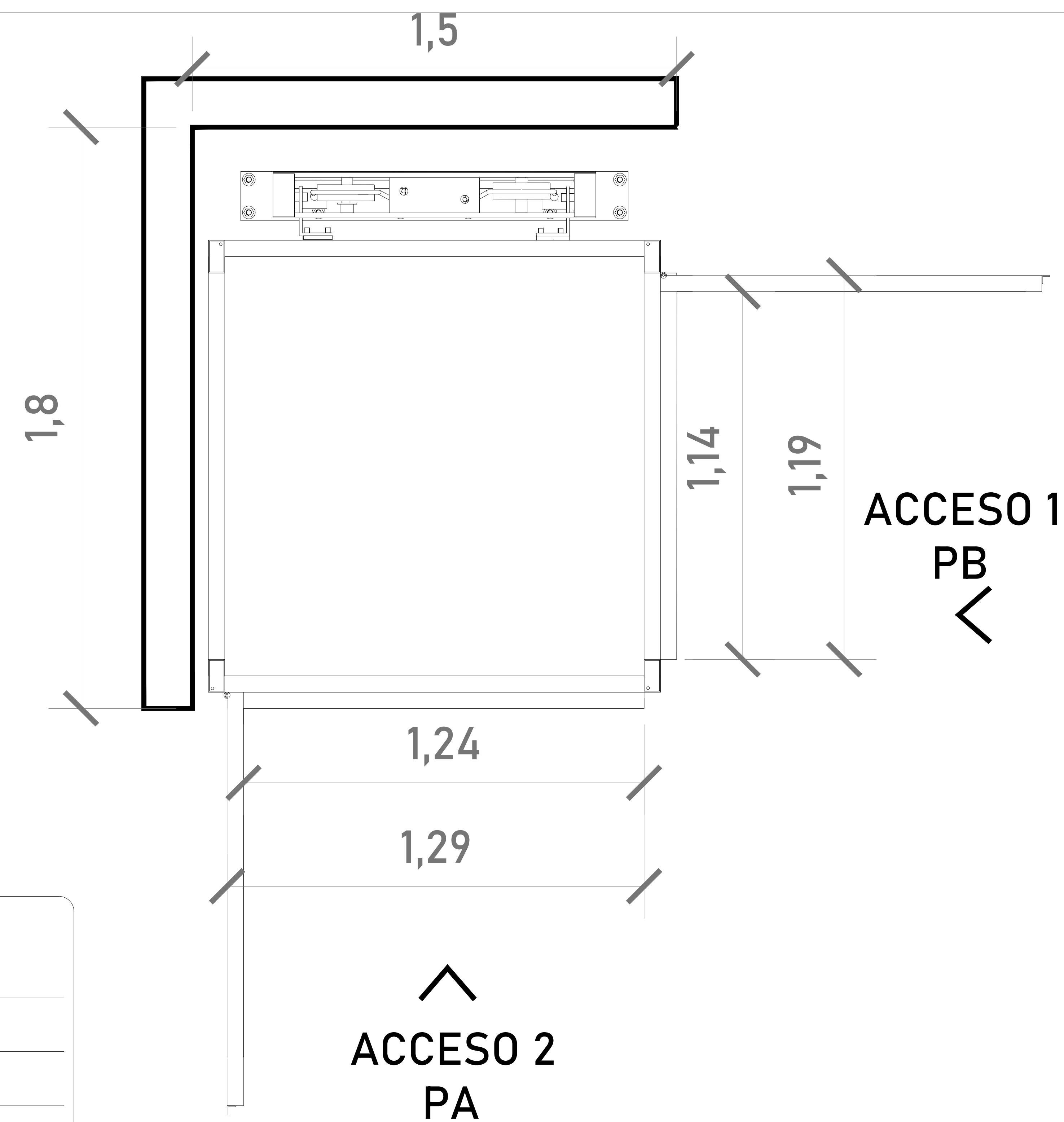

**ACCESO 1
PB**

**ACCESO 2
PA**

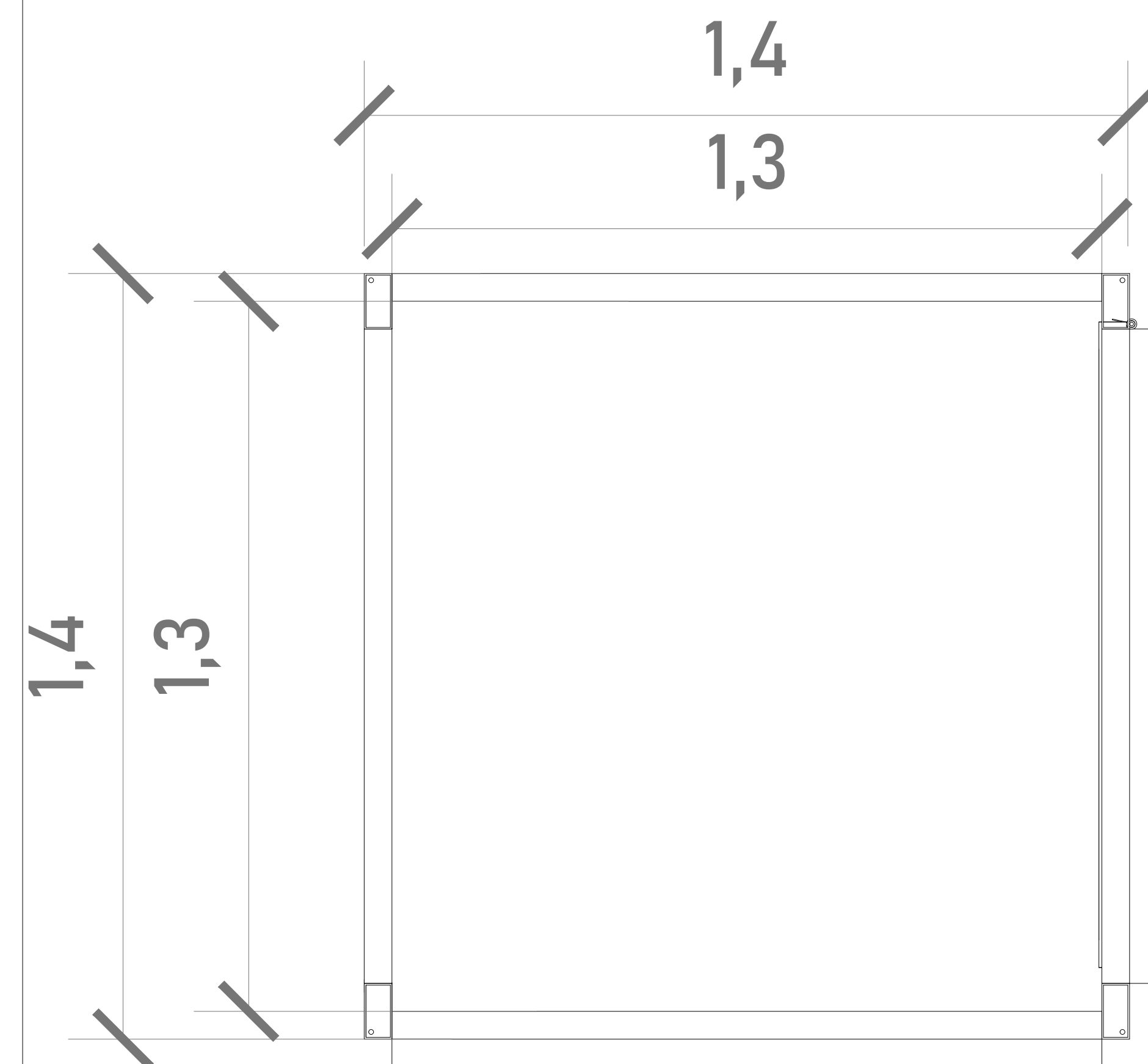

**ACCESO 2
PA**

CABINA (VISTA EN PLANTA)

Munguá

Para el acceso se tiene una pestaña de 5cm, por lo tanto se pide que el área del elevador este nivelado y a plomo en cada una de sus estaciones.

ACCESO Y ABATIMIENTO

DIMENSIONES DE ACCESO

DIMENSIÓN DE PUERTA A1	1.19 M
DIMENSIÓN DE ACCESO LIBRE	1.14 M
DIMENSIÓN DE PUERTA A2	1.29 M
DIMENSIÓN DE ACCESO LIBRE	1.24 M

ACABADOS

ACABADOS DEL EQUIPO:

L1	LÁMINA PERFORADA
L2	LÁMINA PERFORADA
L3	LÁMINA PERFORADA
L4	LÁMINA PERFORADA
L5	LÁMINA PERFORADA
L6	LÁMINA PERFORADA
L7	LÁMINA PERFORADA
L8	LÁMINA PERFORADA

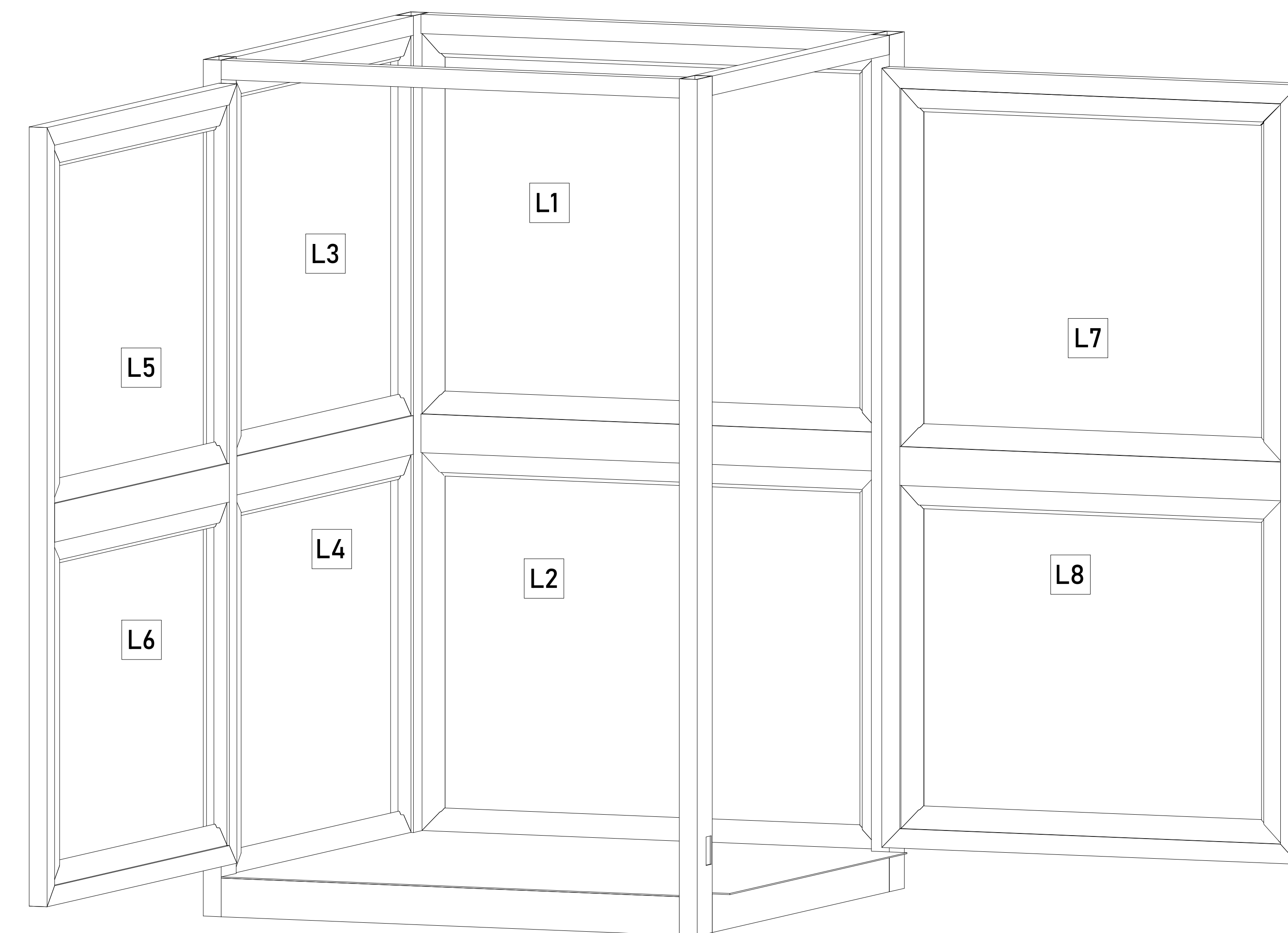

CROQUIS DE LOCALIZACIÓN:

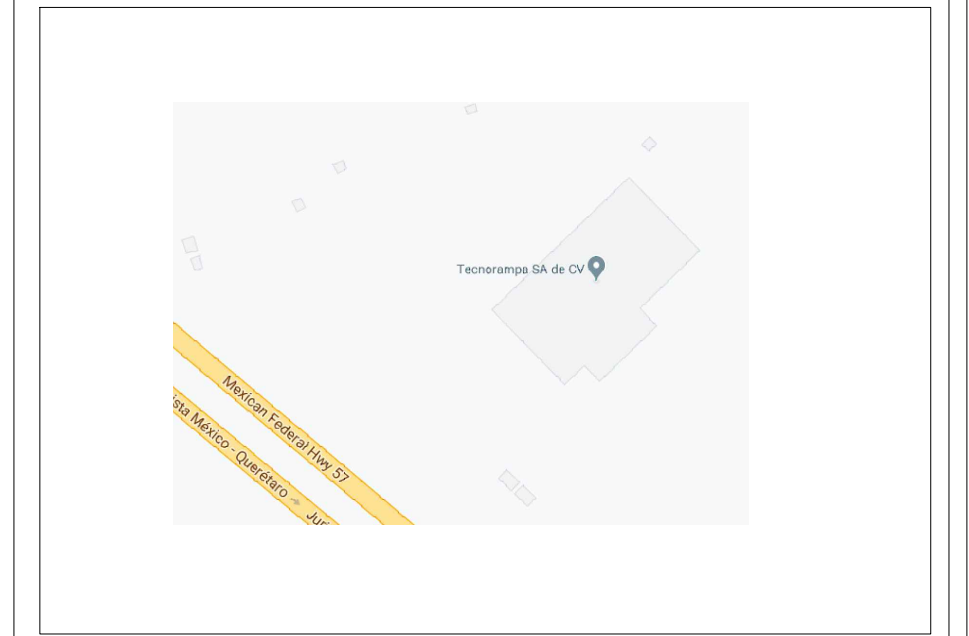

UBICACION
Carretera Federal México-Querétaro

ORIENTACION:

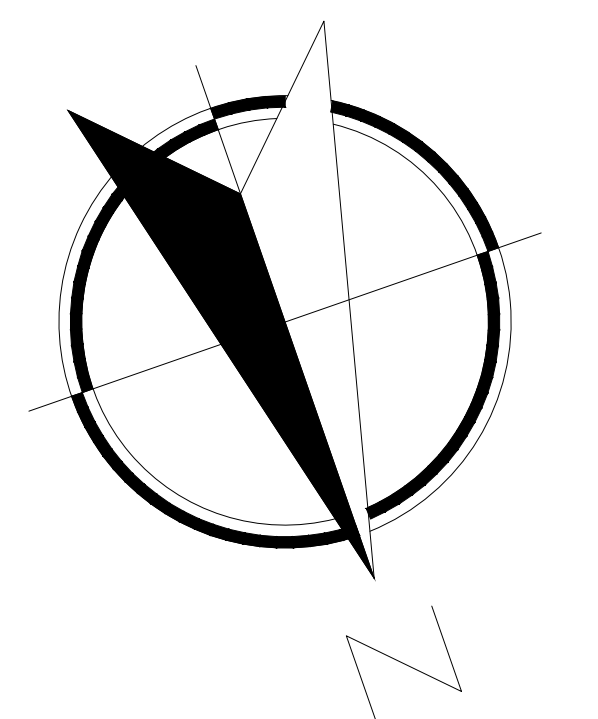

NOTAS GENERALES

TABLA DE MODIFICACIONES:

NO.	FECHA	FECHA
0	LIBERACION GUIA MECANICA	30/11/2023
1	SE SUSTITUYE FIRME DE CONCRETO POR CADENA DE DESPLANTE PARA MECANISMO	12/01/2024
2	SCAMBIA POSO Y DALA PARA MECANISMO, CAMBIA BOTONERA Y RECORRIDO.	23/01/2024

EMPRESA: **TecnoRampa**
SOLUCIONES EN TRANSPORTE Y ACCESIBILIDAD

RAZÓN SOCIAL:
BA HOLDING S.A. DE C.V.

VOBO: **VENDEDOR:**
ARQ. SALVADOR SILVA

FECHA: 30/11/2023 **ELEVADOR:** CARGA SEMI

PLANO: DIMENSIONES DE EQUIPO **CLAVE:** A-3

REFUERZO EN SOBREPASO
N.P.T. +6.937 m



REFUERZO EN SOBREPASO
N.P.T. +6.937 m

4TO REFUERZO
PTR DE 4"X4" CAL. 7

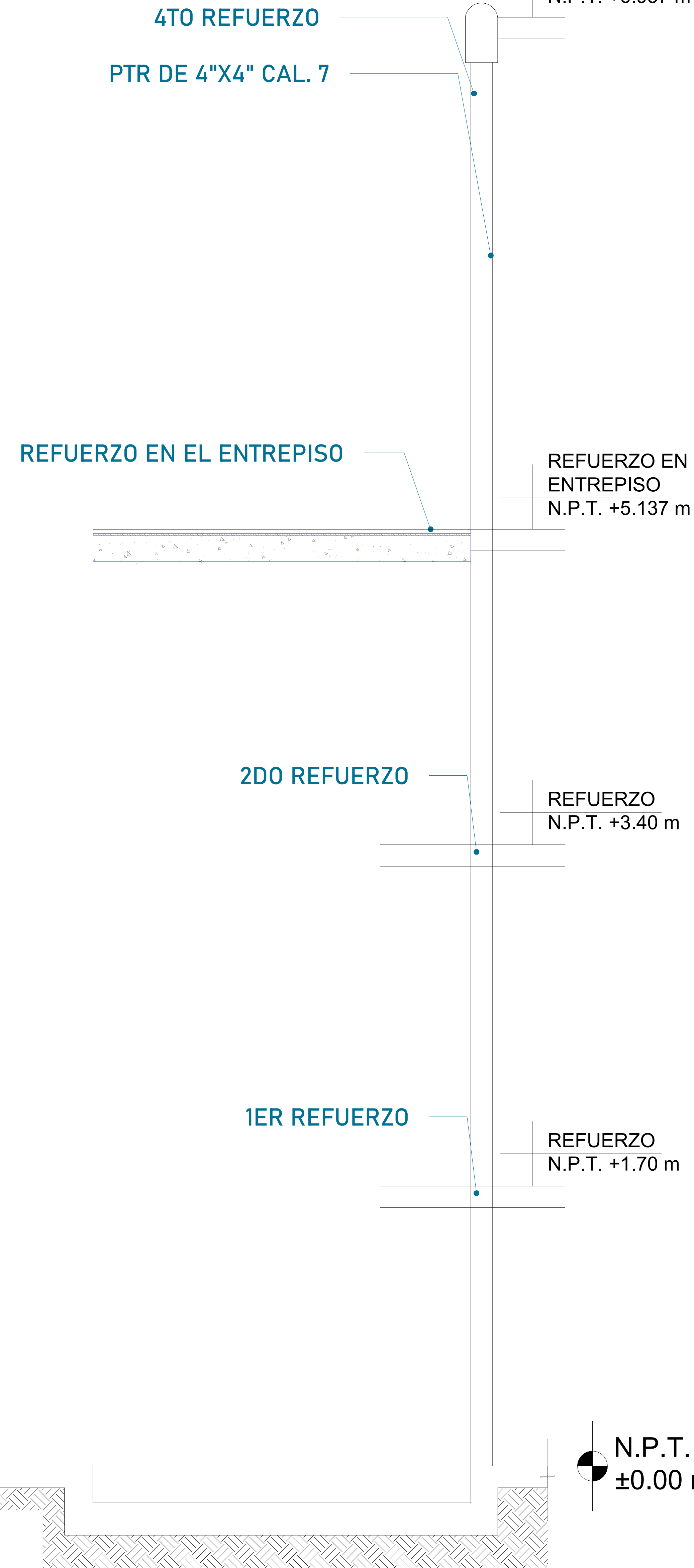

FOSO (VISTA LATERAL)

Para la estabilidad del equipo Tecnorampa debera ser anclado aun cierto numero de refuerzos estos serán de acuerdo al recorrido del equipo y a los distintos niveles que se tengan.

En la ultima estación nuestras columnas tienen un sobrepaso de 1.80 m por lo tanto se solicita un refuerzo a esa altura.

La estructura no esta considerada dentro del foso, por lo tanto el área de 1.50m x 1.80m deberá quedar libre para la instalación del equipo.

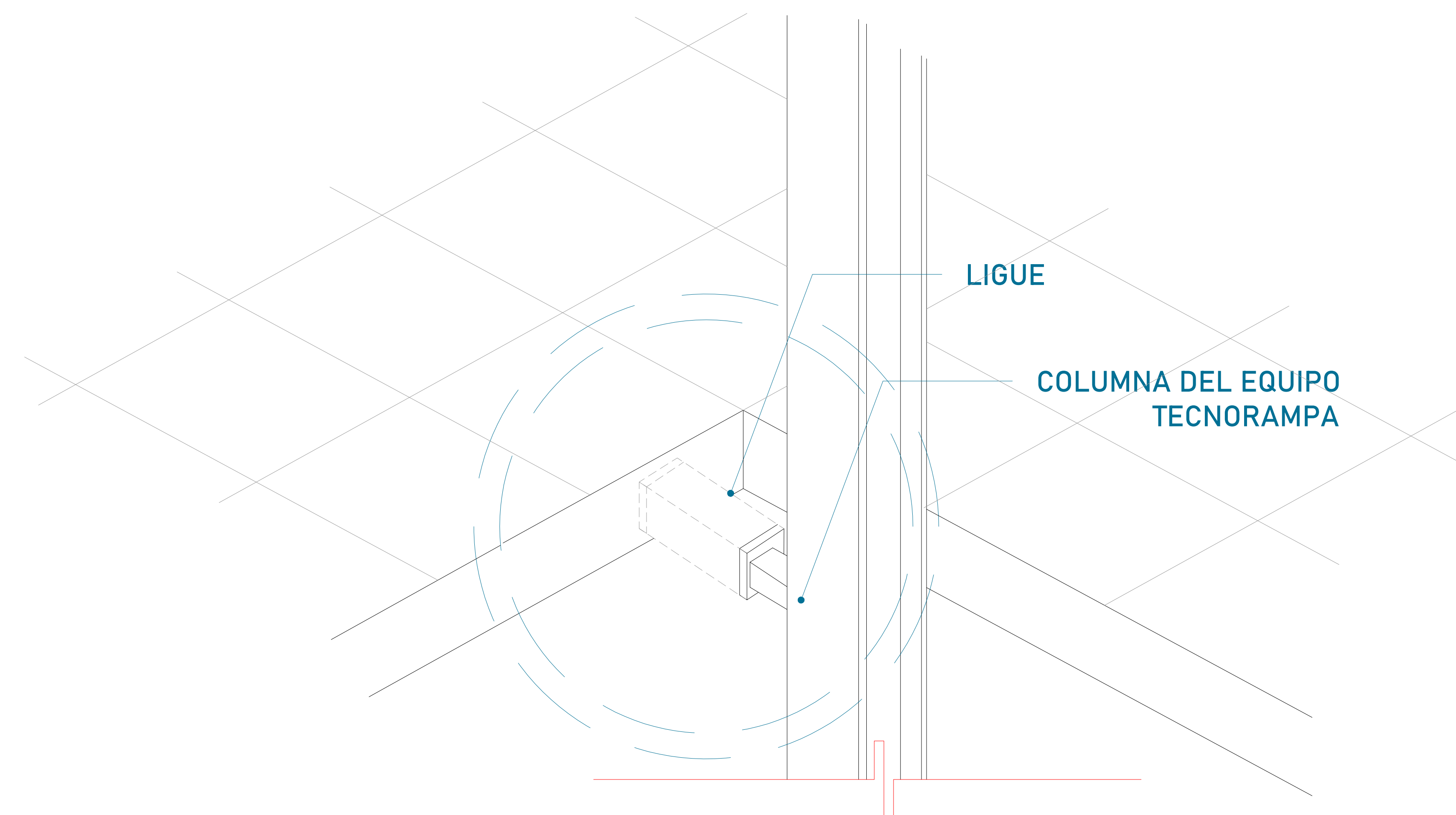

Las columnas del equipo Tecnorampa se ligan a distintas alturas por eso se solicitan los refuerzos, estos son puestos por el cliente.

CROQUIS DE LOCALIZACIÓN:

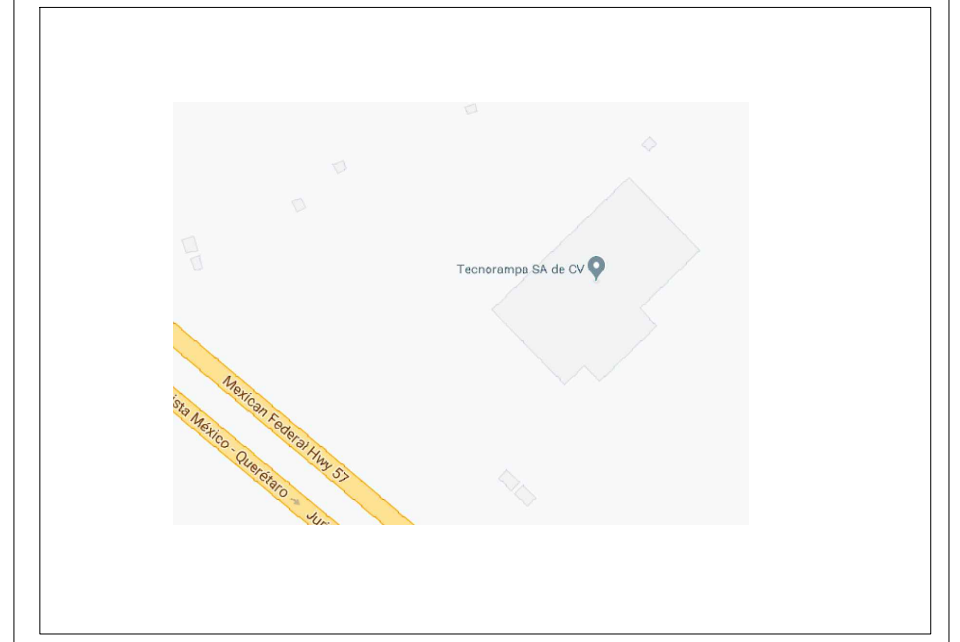

UBICACION
Carretera Federal México-Querétaro

ORIENTACION:

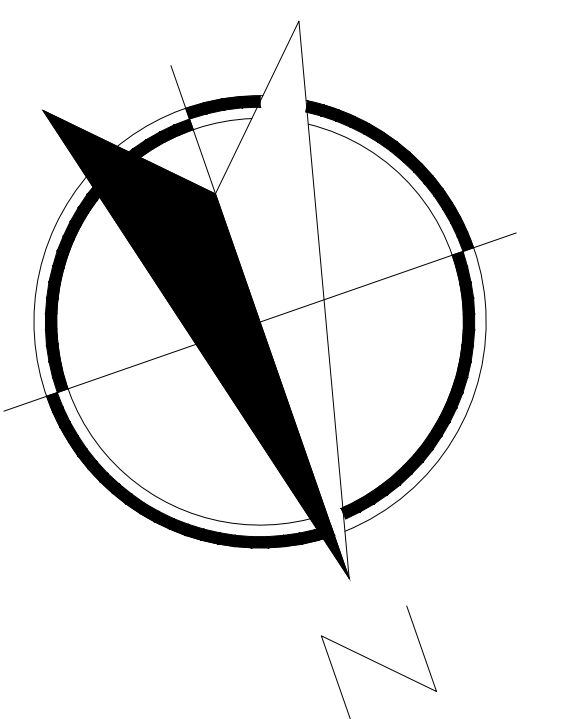

NOTAS GENERALES

TABLA DE MODIFICACIONES:

NO.	FECHA	FECHA
0	LIBERACION GUIA MECANICA	30/11/2023
1	SE SUSTITUYE FIRME DE CONCRETO POR CADENA DE DESPLANTE PARA MECANISMO	12/01/2024
2	SCAMBIA FOSO Y DALA PARA MECANISMO, CAMBIA BOTONERA Y RECORRIDO	23/01/2024

EMPRESA: **TecnoRampa**
Ingeniería en Edificación y Construcción

RAZÓN SOCIAL :
BA HOLDING S.A. DE C.V.

VOBO: VENDEDOR:
ARQ. SALVADOR SILVA

FECHA: 30/11/2023 ELEVADOR:

PLANO: DIMENSIONES DE EQUIPO CLAVE:
A-4

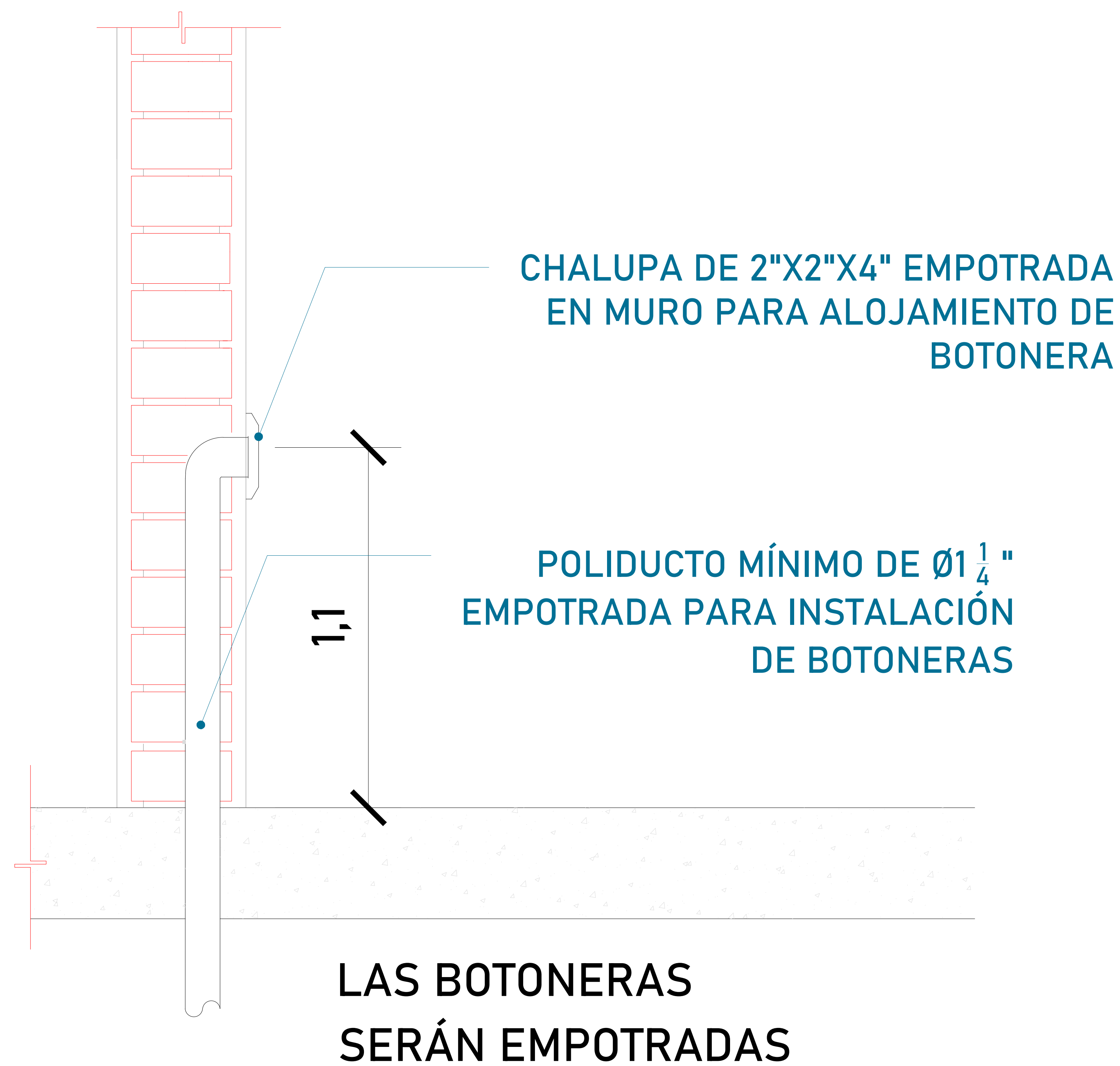

BOTONERAS EMPOTRADAS

Para que las botoneras queden empotradas se solicita al cliente tener un poliducto de $\text{Ø}1 \frac{1}{4}$ " por donde se quiere tener las botoneras de llamado del equipo Tecnorampa. Esta canalización rematan a la caja de control electrico (espacio designado para el motor del elevador)

*Al hacer caso omiso de las indicaciones ya dictadas y tenga alguna falla el equipo, Tecnorampa no se hará responsable de estas, además de que el año de garantía no tendría cobertura para estos daños.

TABLA DE CALIBRES	
CALIBRE	DISTANCIA
8 AWG	0-10M
6 AWG	11-15 M
- (CONTEMPLAR CALCULO)	16- EN ADELANTE

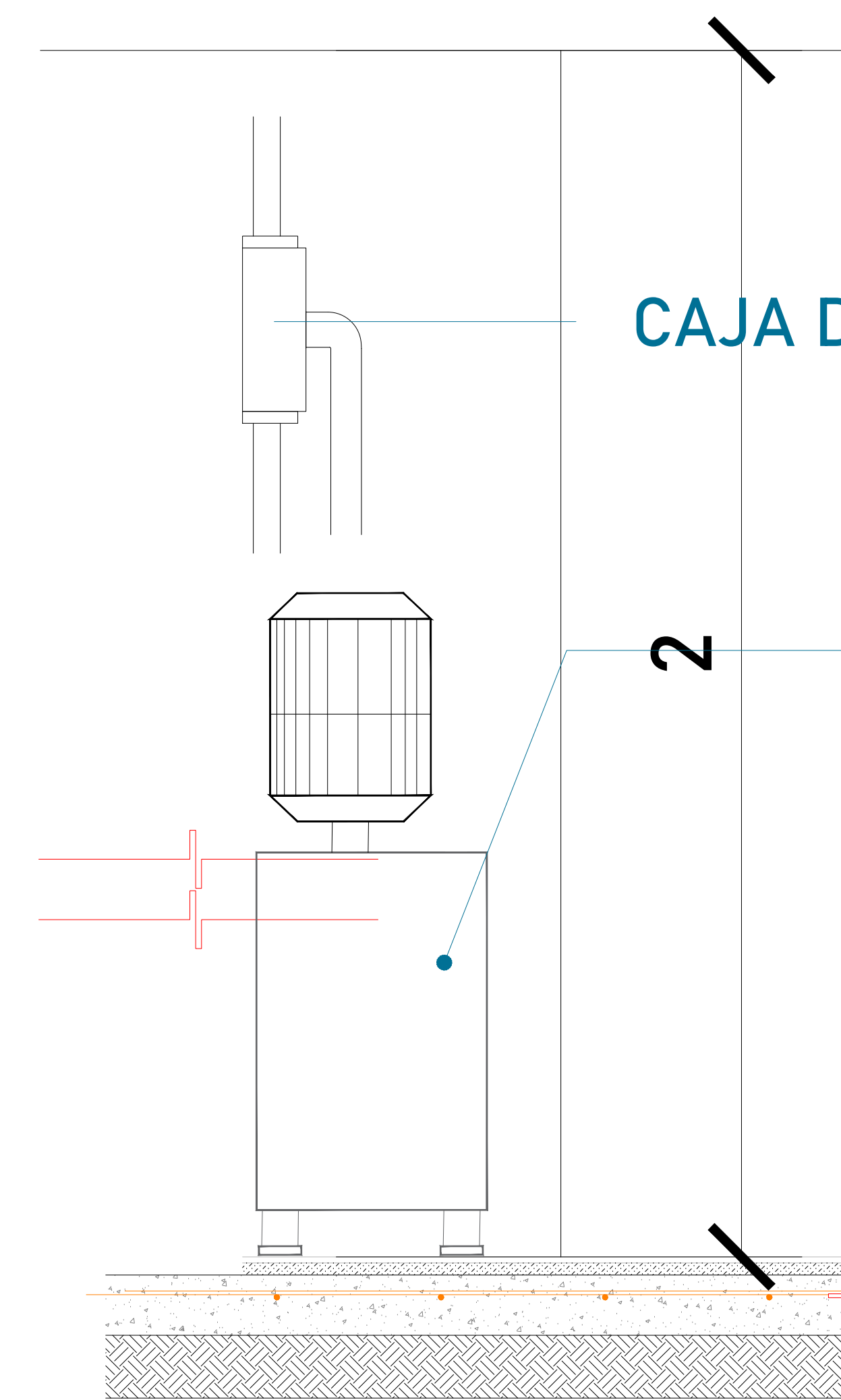

UNIDAD HIDRÁULICA

El motor del equipo Tecnorampa, debe estar protegido del polvo y agua o cualquier sustancia que pudiera contaminar el aceite por eso se solicita un nicho de 0.85mx0.65mx2.00m para su resguardo.

DESCRIPCIÓN DE UNIDAD HIDRAULICA 3HP	
ALIMENTACION	220 VCA
NUMERO DE FASES	2
AMPERS DE CONSUMO	16
WATSS DE CONSUMO	2.2 KW
TIPO DE ACEITE	ISO 68
RANGO DE VARIACIÓN DE VOLTAGE	220 VAC +/- 5%

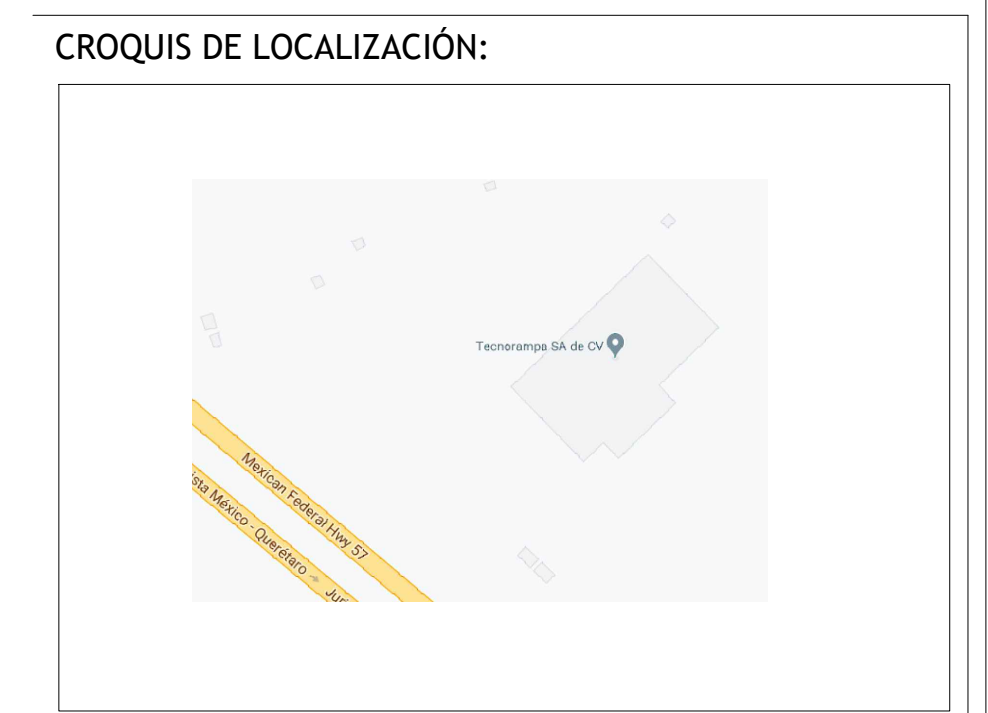

UBICACION
Carretera Federal México-Querétaro

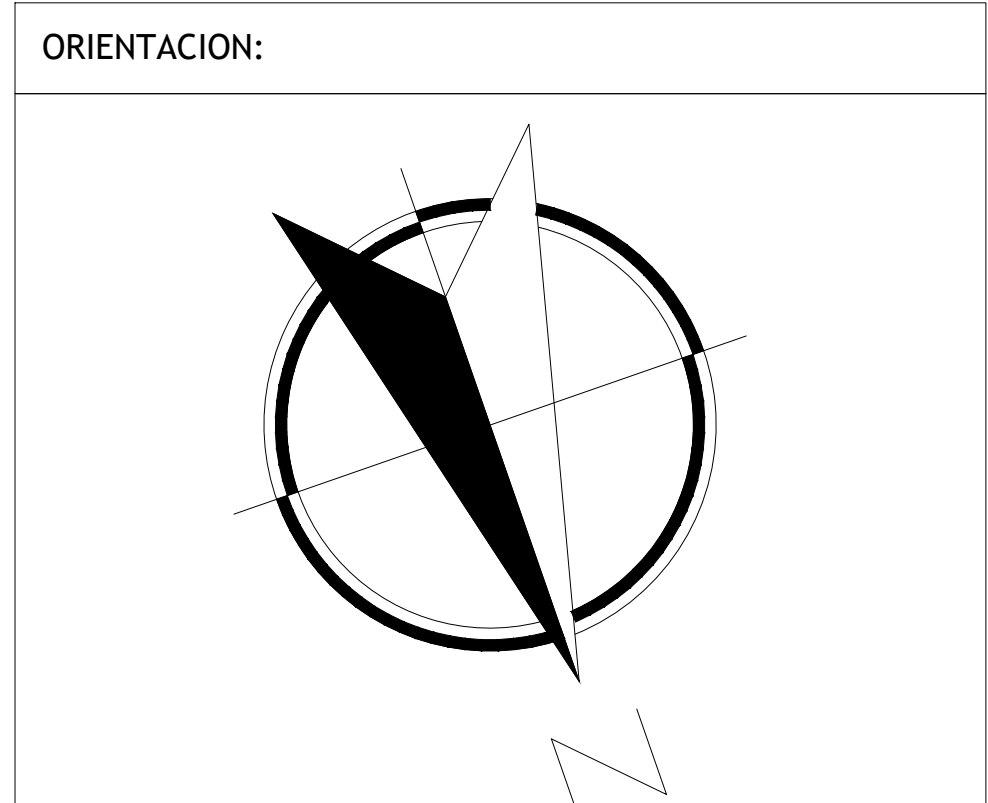

NOTAS GENERALES

TABLA DE MODIFICACIONES:		
NO.	FECHA	FECHA
0	LIBERACION GUIA MECANICA SE SUSTITUYE FIRME DE CONCRETO POR CADENA DE DESPLANTE PARA MECANISMO	30/11/2023
1	SE SUSTITUYE FIRME DE CONCRETO POR CADENA DE DESPLANTE PARA MECANISMO	12/01/2024
2	SCAMBIA POSO Y DALA PARA MECANISMO, CAMBIA BOTONERA Y RECORRIDO.	23/01/2024

EMPRESA: **TecnoRampa**
INGENIERIA EN ELECTRICIDAD Y MECANICA

RAZÓN SOCIAL :
 BA HOLDING S.A. DE C.V.

VOBO: _____ VENDEDOR: ARO. SALVADOR SILVA

FECHA: 30/11/2023 ELEVADOR: CARGA SEMI

PLANO: ALIMENTACIÓN Y BOTONERAS CLAVE: **A-5**

El tubing que es la conexión del mecanismo del elevador a la Unidad Hidráulica, donde pasa el aceite. No tiene que tener una distancia máxima de 5.00m lineales.

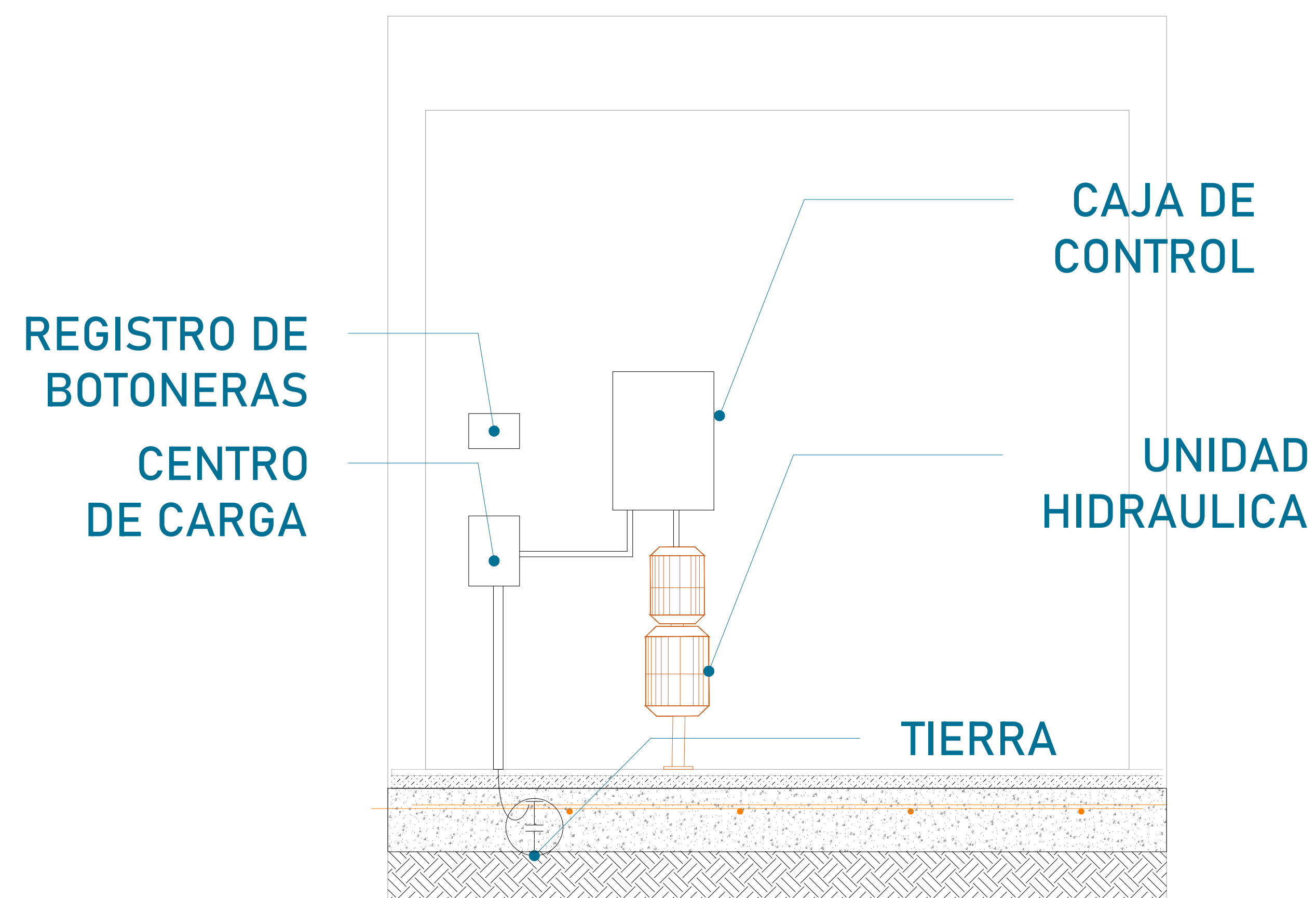

La imagen es solamente ilustrativa.

La Unidad Hidráulica va anclada, por medio de taquetes expansivos punta arpón de $\frac{3}{4}$ " de ancho, por 5" de largo al firme de concreto donde se apoya.

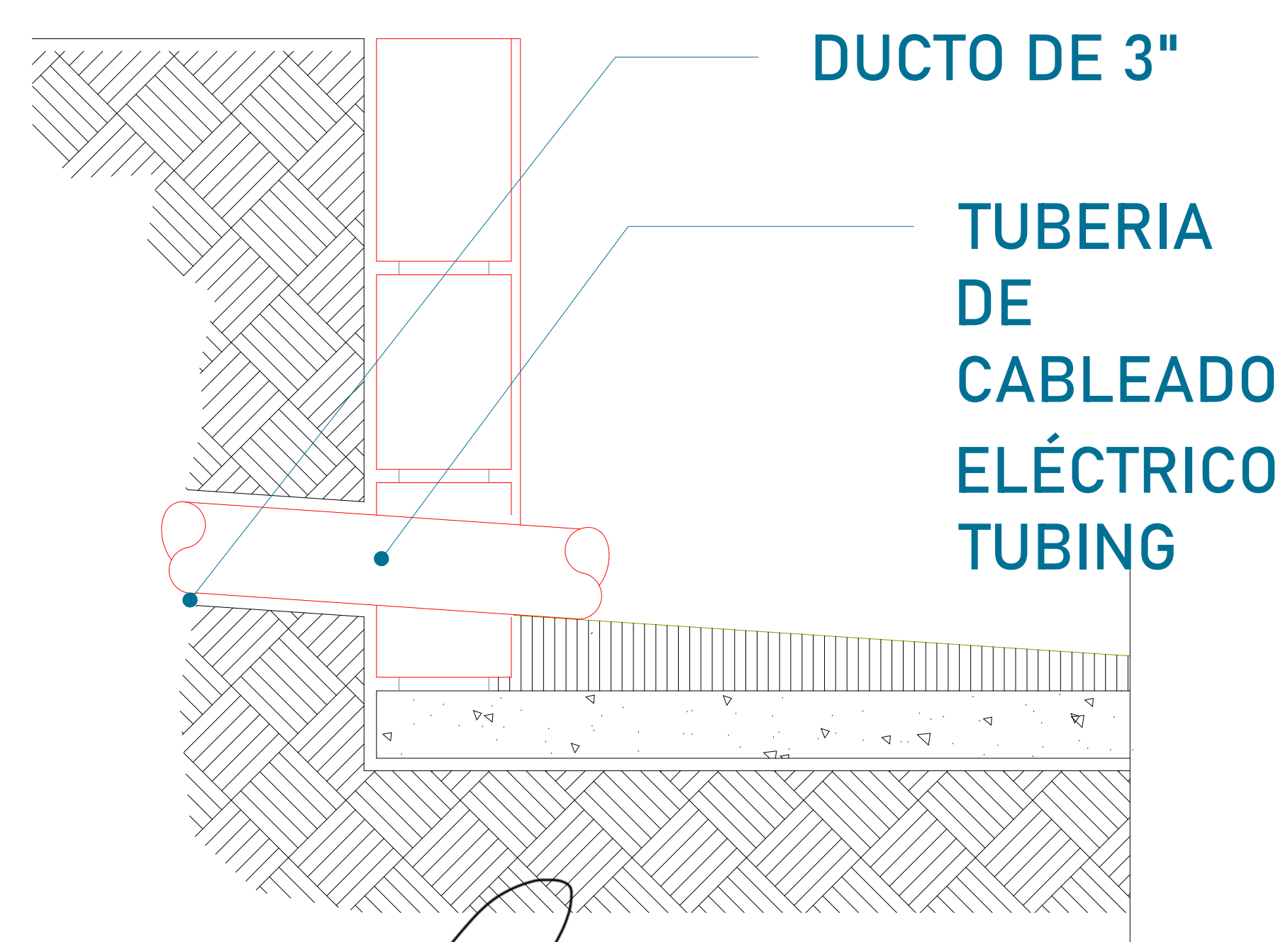

Munoz

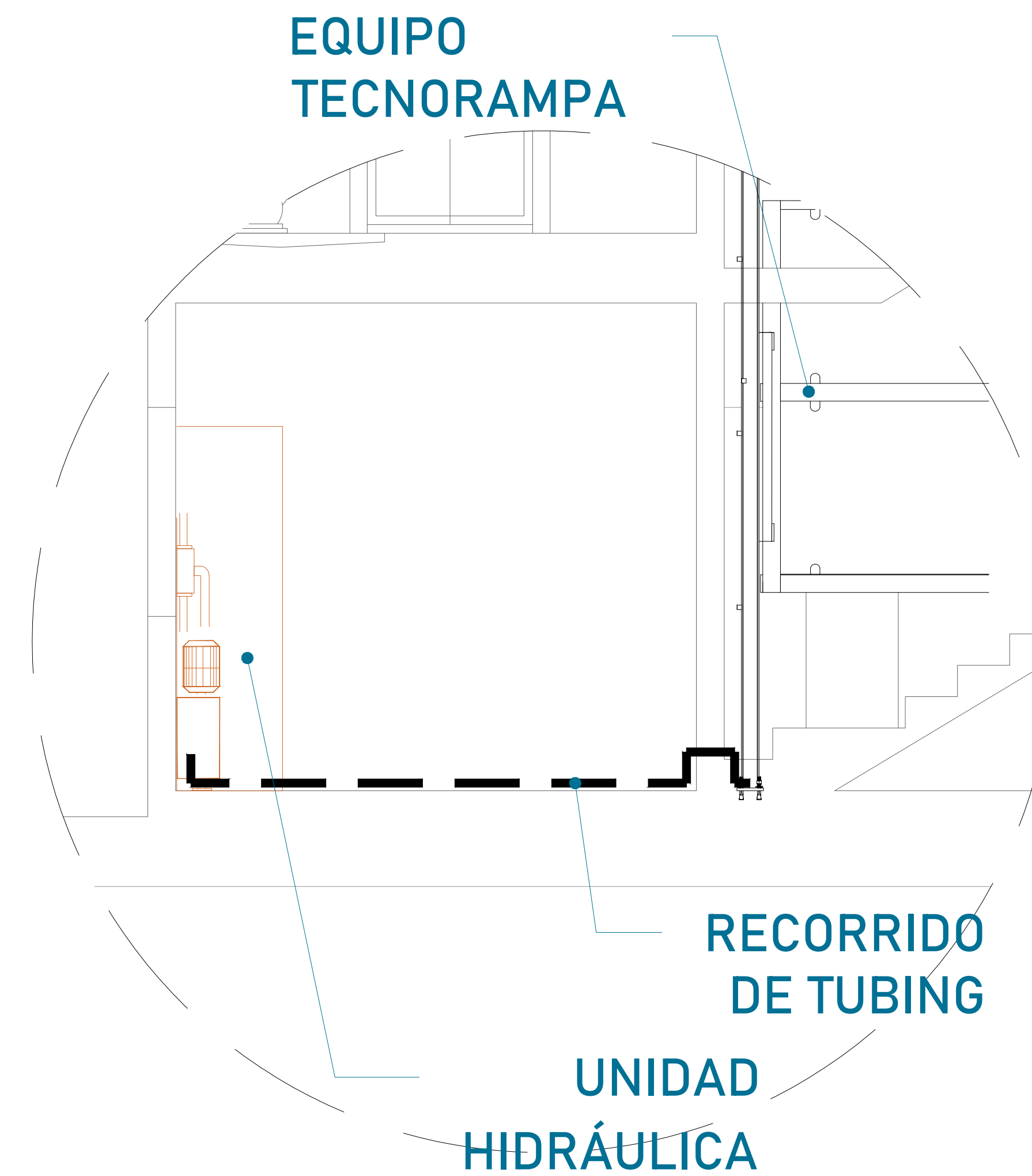

Para la alimentación del equipo se requiere una Unidad Hidráulica, se requiere que este motor este lo mas cerca posible del equipo, por lo tanto se solicita al cliente tener un ducto de 3" para poder pasar ahí el tubing y los cables para la botoneras

PUERTA INTERIOR

El elevador cuenta con una puerta que viaja junta con este. Por tal situación se recomienda la colocación de una protección en cada una de las estaciones. Tomar en cuenta que se tendrá que respetar las dimensiones de la puerta del elevador.

PRECAUCIONES

- No operar el elevador cuando exista fuga de fluido hidráulico.
- Respetar las indicaciones sin sobrepasar su capacidad de peso 500kg.
- No operar el equipo, sin antes haber sido entregado por un personal asignado de la empresa Tecnorampa.
- No utilizar el elevador en casos de incendio.
- No operar el elevador en caso de que los cables de acero se encuentren deshilados.

REQUISITOS DE INSTALACIÓN

- 1.- El foso estará en óptimas condiciones
 - a) No encharcamientos
 - b) No objetos ni materiales dentro
 - c) Acceso libre al area de instalación
- 2.- Se necesita energía a 220V, para conectar una maquina de soldar a 2 fases, capacidad de consumo de 60 Amp
*En dado caso de no contar con la alimentación, contacte a su vendedor para dar solución.
- 3.- La obra civil (foso y refuerzos) debera estar lista en la fecha programada de su instalación.
- 4.- Considerar el espacio de accesos y vanos en sitio para el acceso del equipo al lugar de su instalación



UBICACION
Carretera Federal México-Querétaro

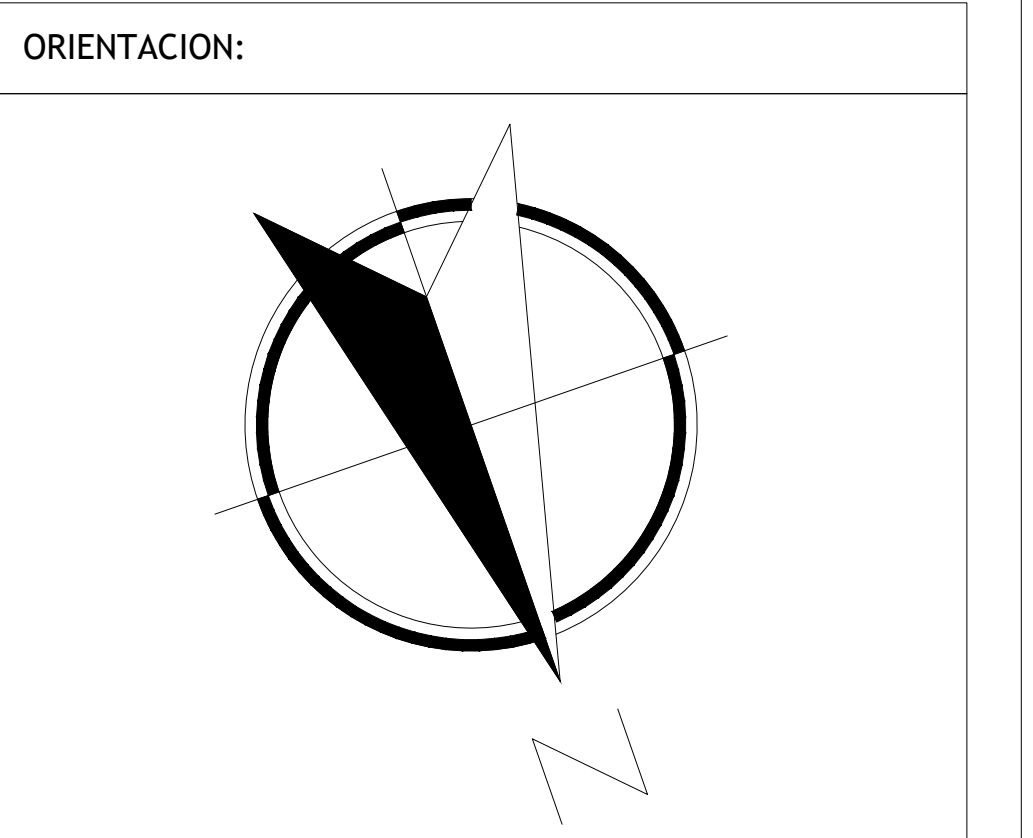

NOTAS GENERALES

TABLA DE MODIFICACIONES:		
NO.	FECHA	FECHA
0	LIBERACION GUIA MECANICA	30/11/2023
1	SE SUSTITUYE FIRME DE CONCRETO POR CADENA DE DESPLANTES PARA MECANISMO	12/01/2024
2	SE CAMBIA FOSO Y DALA PARA MECANISMO, CAMBIA BOTONERA Y RECORRIDO	23/01/2024

EMPRESA: **TecnoRampa**
Ingeniería en Tecnología y Automatización

RAZÓN SOCIAL: BA HOLDING S.A. DE C.V.

VOBO: VENDEDOR: ARO. SALVADOR SILVA

FECHA: 30/11/2023 ELEVADOR: CARGA SEMI

PLANO: DUCTO Y ESPECIFICACIONES CLAVE: A-6

Electroiman por parte de Tecnorampa

Contra (puerta)

Botonera de equipo

Puerta exterior "Proporcionada por el cliente"

PUERTA EXTERIOR POR PARTE DEL CLIENTE

LLAMADORA, EL LUGAR SERA DECISION POR PARTE DEL CLIENTE

PUERTA DEL ELEVADOR

Canalización de 1/2 Ø

Preparación para electroimán

Canalización de 1 Ø

Botonera de equipo

Foso de equipo

Canalización de 1/2 Ø

Preparación para electroimán

Canalización de 1 Ø

Botonera de equipo

Foso de equipo

NOTA: El elevador cuenta con una puerta que viaja junta con este. Por tal situación se recomienda la colocación de una protección en cada una de las estaciones. Tomar en cuenta que se tendrá que respetar las dimensiones de la puerta del elevador.

CROQUIS DE LOCALIZACIÓN:

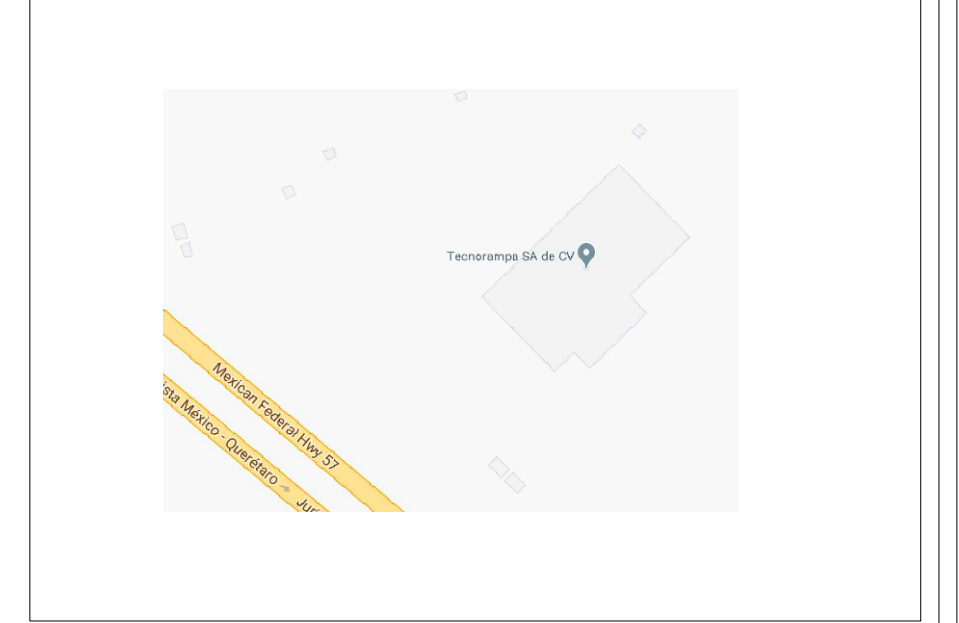

UBICACION
Carretera Federal México-Querétaro

ORIENTACION:

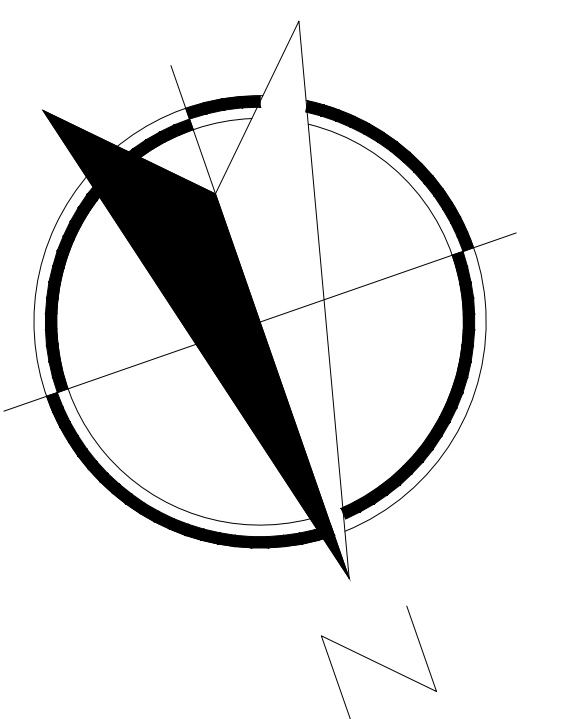

NOTAS GENERALES

TABLA DE MODIFICACIONES:

NO.	FECHA	FECHA
0	LIBERACION GUIA MECANICA	30/11/2023
1	SE SUSTITUYE FIRME DE CONCRETO POR CADENA DE DESPLANTE PARA MECANISMO	12/01/2024
2	SCAMBIA FOSO Y DALA PARA MECANISMO, CAMBIA BOTONERA Y RECORRIDO	23/01/2024

EMPRESA: **TecnoRampa**
SOLUCIONES EN TRANSPORTACION Y ACCESIBILIDAD

RAZÓN SOCIAL :
BA HOLDING S.A. DE C.V.

VOBO: ARQ. SALVADOR SILVA

FECHA: 30/11/2023 ELEVADOR: CARGA SEMI

PLANO: COMPLEMENTOS CLAVE: A-7