

DESCRIPCIÓN

X1- ALTURA 4° ESTACIÓN

X2- ACCESO (PUERTAS CORREDIZAS)
A1.- 1.60M

X3- ALTURA DE COLUMNAS DEL EQUIPO

DESCRIPCIÓN DE EQUIPO

X11- CABINA COLOR

X12- ACABADO

X13- CABINA ARMADA

X14- COLUMNAS EN PARTES

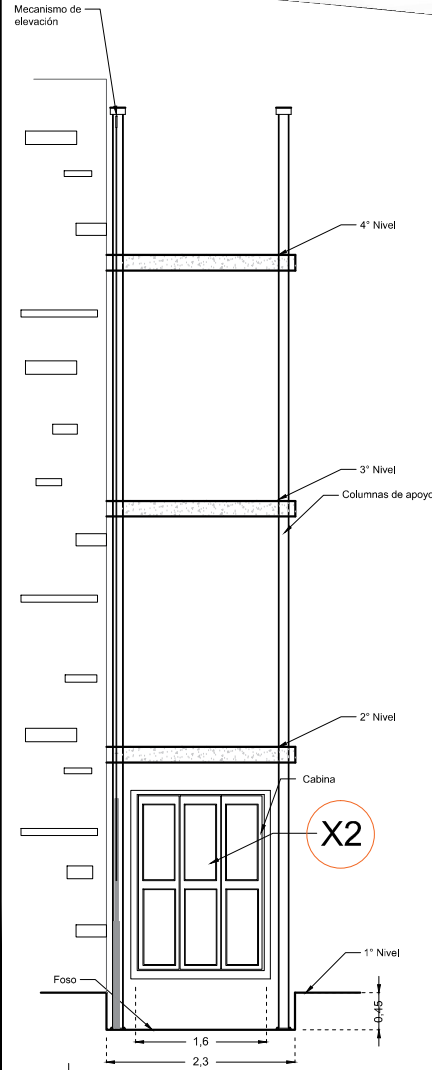

ALZADO (ESTRUCTURA)

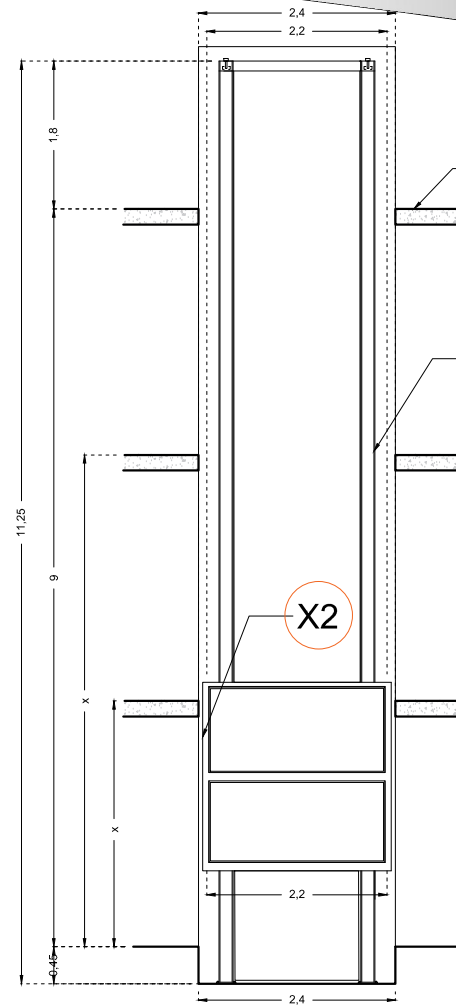

ALZADO (RECORRIDO)

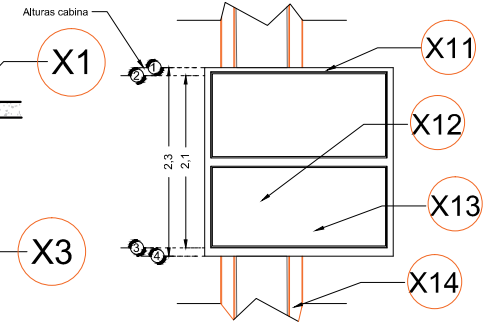

DIMENSIONES DE CABINA (ALTURAS)

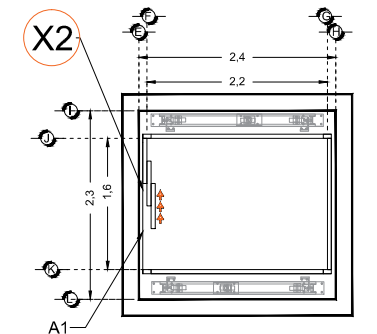

DIMENSIONES DE CABINA

RAZON SOCIAL: **SANATORIO MARIANO S.A. DE C.V.**

N. DE CLIENTE: **11720**

NOMBRE: **Jesús Arias**

UBICACIÓN:

ELEVADOR: **CAMILLAS**

TIPO: **CABINA COMPLETA**

ELEVACION: **9.00 MTS**

No. DE NIVELES: **4**

LEVANTAMIENTO:
Arq. Mariana Olvera U.

CARGA: **1000 KG** UH: **5 HP**

TUBERÍA:

FIRMA:

EQUIPO

CHIH-002-L