

DESCRIPCIÓN

X1- ALTURA 2° ESTACIÓN

X2- ACCESO FRONTAL A DOS HOJAS
ACCESO:
A1.- 1.35M

X3- ALTURA DE COLUMNAS DEL
EQUIPO

DESCRIPCIÓN DE EQUIPO

X11- CABINA COLOR

X12- ACABADOS

X13- CABINA ARMADA

X14- COLUMNAS COMPLETAS

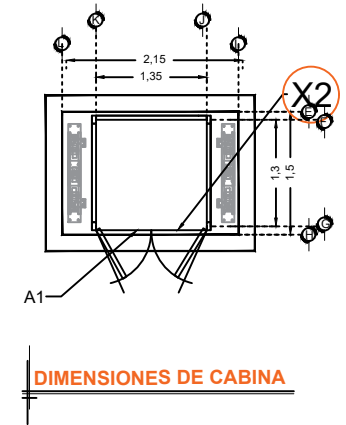
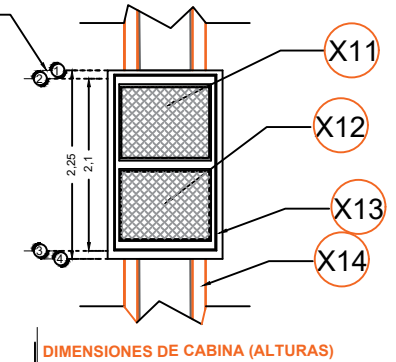
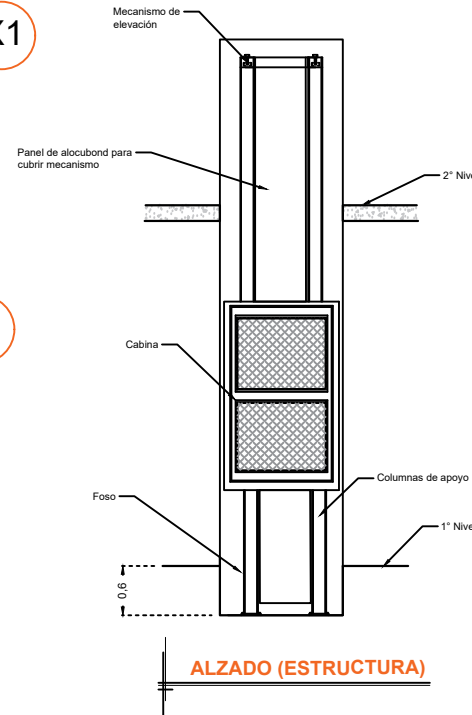
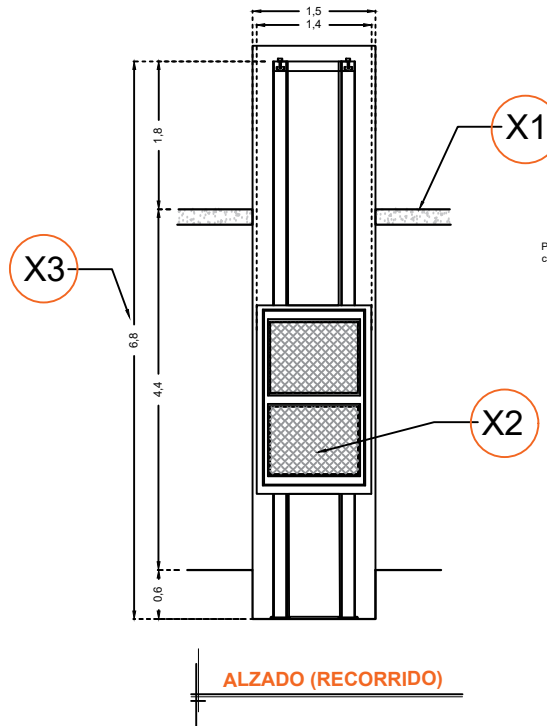

RAZON SOCIAL: **CONSTRUCCIONES Y MANUFACTURAS ESPECIALIZADAS S.A. DE C.V.**

ELEVADOR: **CARGA**

LEVANTAMIENTO: **Arq. Mariana Olvera U.**

FIRMA:

N. DE CLIENTE: **13821** NOMBRE: **Gabriel Romero**

TIPO:

CARGA: **3000 KG** UH: **10 HP**

UBICACIÓN:

ELEVACION: **4.40 MTS** No. DE NIVELES: **2**

TUBERÍA: **GRUESA**

EQUIPO

QRO-002-L