

**DESCRIPCIÓN**

**W1-** ALIMENTACIÓN MONOFÁSICA A 127 V, CON NEUTRO Y TIERRA FÍSICA, CON BREAK TERMOMAGNETICO DE PROTECCIÓN 1 X 25 AMP LIBRES DE CONSUMO

-PANEL DE SEGURIDAD

-BOTONERA CON BRAILLE

-AMORTIGUADORES

-GENERADOR

-DISTANCIA ENTRE ELEVADOR Y UNIDAD HIDRÁULICA 3.00M

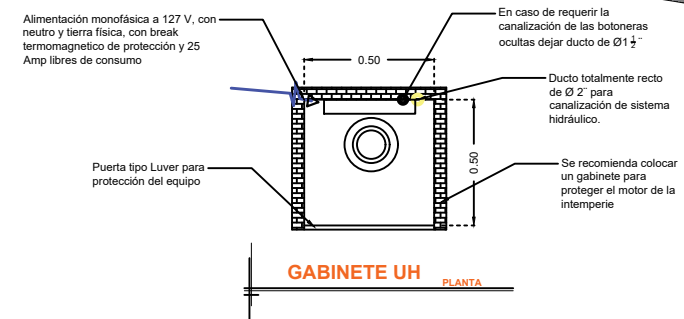
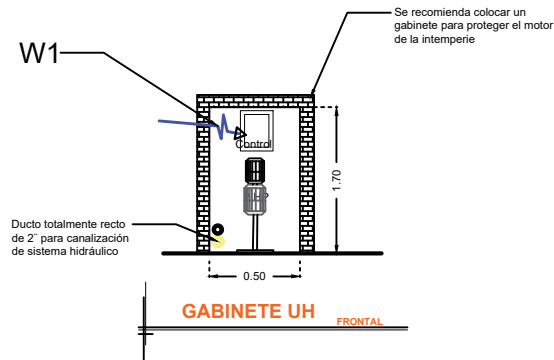

NOTA:

**BOTONERAS SOBREPUESTAS**

-EN CASO DE QUE LO REQUIERA, TECNORAMPA PODRÁ REALIZAR LA CANALIZACIÓN DE LA BOTONERAS, PERO QUEDARA SOBREPUESTAS AL IGUAL QUE LAS BOTONERAS (PREVIA NOTIFICACIÓN DE QUE SE TENDRÁ QUE HACER).

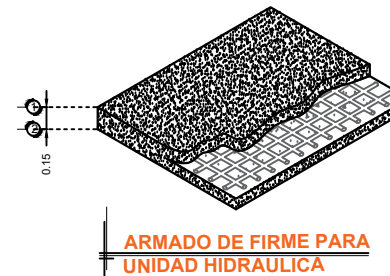

DESCRIPCIÓN DE UNIDAD HIDRÁULICA	
ALIMENTACION	110 VCA
NUMERO DE FASES	1
AMPERS DE CONSUMO	18.5000
WATTS DE CONSUMO	1.5 KW
TIPO DE ACEITE	ISO 68

**ARMADO DE FIRME PARA UNIDAD HIDRAULICA**

RAZON SOCIAL: **MULTIFUNCIONES**

ELEVADOR: **DISCAPACITADOS**

LEVANTAMIENTO: **Arq. Mariana M. Olvera U.**

FIRMA:

N. DE CLIENTE:

NOMBRE: **Luis Miguel Fernández**

TIPO: **SEMICOMPLETA**

CARGA: **500 KG** UH: **2 HP**

UBICACIÓN: **Sabes Monte de Hoyos, Romita Guanajuato**

ELEVACION: **3.10 MTS**

No. DE NIVELES: **2**

TUBERÍA: **Gruesa**

**ELECTROHIDRAULICO**

**GTO-003-L**