

**DESCRIPCIÓN**

**W1-** ALIMENTACIÓN BIFÁSICA A 220 V, CON NEUTRO Y TIERRA FÍSICA, CON BREAK TERMOMAGNÉTICO DE PROTECCIÓN 2 X 20 A LIBRES DE CONSUMO

- BOTONERA EN PEDESTAL
- PANEL DE SEGURIDAD

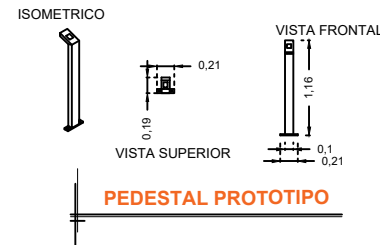
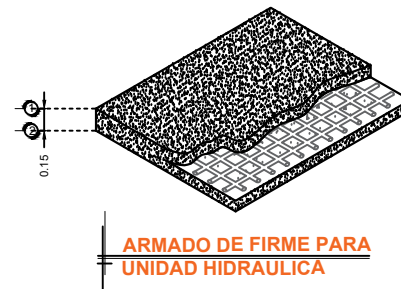
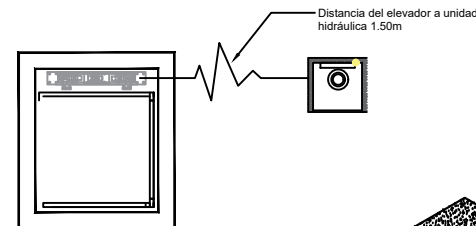
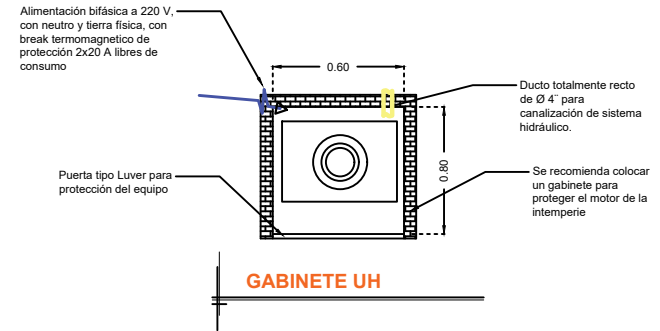
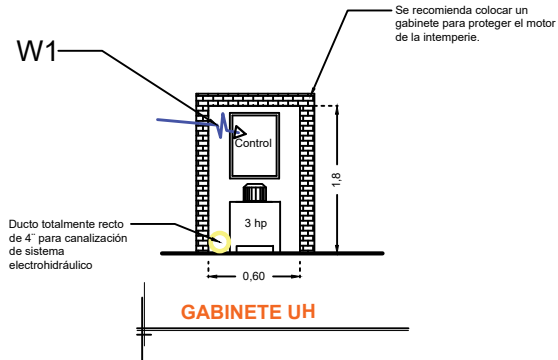

DESCRIPCIÓN DE UNIDAD HIDRAULICA	
ALIMENTACION	220 VCA
NUMERO DE FASES	2
AMPERS DE CONSUMO	16.0000
WATTS DE CONSUMO	2.25 KW
TIPO DE ACEITE	ISO 68

**ARMADO DE FIRME PARA UNIDAD HIDRAULICA**

RAZON SOCIAL: ATLANTA QUIMICA S.A. DE C.V.

ELEVADOR : **DISCAPACITADOS**

LEVANTAMIENTO:  
Lic. Francisco Villa

FIRMA:

N. DE CLIENTE: **15122**

NOMBRE:  
Ulises Silva Alvarez

TIPO: **SEMICOMPLETA**

CARGA:  
**500 KG UH : 3 HP**

UBICACIÓN: **Llanura #155 Jardines del Pedregal**

ELEVACION: **10.40 MTS**

No. DE NIVELES: **2**

TUBERÍA: **GRUESA**

**ELECTROHIDRAULICO**

**MEX-003-L**