

DESCRIPCIÓN

X1- ALTURA 2° ESTACIÓN

X2- ACCESO FRONTAL
ACCESO:
A1.- 1.30M

X3- ALTURA DE COLUMNAS DEL EQUIPO

DESCRIPCIÓN DE EQUIPO

X11- CABINA COLOR SILVER METALLIC

X12- CRISTAL TINTEX

X13- CABINA ARMADA

X14- COLUMNAS COMPLETAS

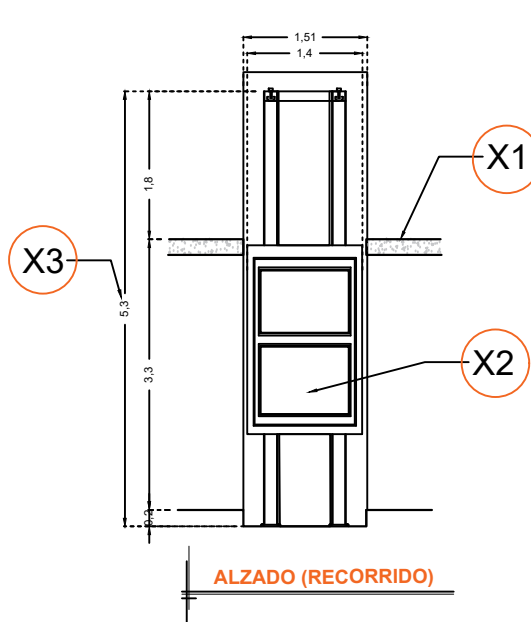

ALZADO (RECORRIDO)

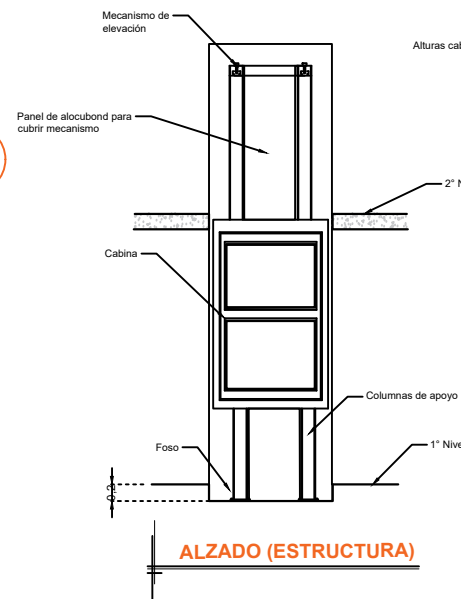

ALZADO (ESTRUCTURA)

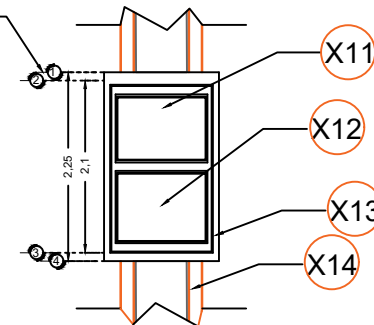

DIMENSIONES DE CABINA (ALTURAS)

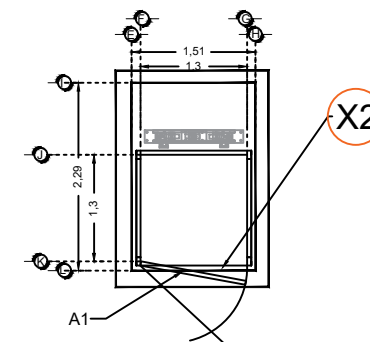

DIMENSIONES DE CABINA

RAZON SOCIAL: **STRUGGLE DE LEON S. DE R.L. DE C.V.**

N. DE CLIENTE:

NOMBRE:
Luis Miguel Fdz.

UBICACIÓN: **Sabes Santa Teresa. Edificio 2**

ELEVADOR: **DISCAPACITADOS**

TIPO: **SEMICOMPLETA**

ELEVACION: **3.30 MTS**

No. DE NIVELES: **2**

LEVANTAMIENTO:
Arq. Mariana M. Olvera U.

CARGA: **500 KG** UH: **2 HP**

TUBERÍA: **Gruesa**

FIRMA:

EQUIPO

GTO-002-L
EDIFICIO 2