

DESCRIPCIÓN

- X1-** ALTURA 3° ESTACIÓN
- X2-** ACCESO A1.- PUERTA EN DOS HOJAS DE UN SOLO LADO
- X3-** ALTURA DE COLUMNAS DEL EQUIPO

DESCRIPCIÓN DE EQUIPO

- X11-** CABINA COLORSILVER METALLIC
- X12-** ACABADO CRISTAL ESMERILADO-TINTEX SOLO PUERTA PARTE SUPERIOR CLARO
- X13-** CABINA DESARMADA
- X14-** COLUMNAS EN PARTES (3)

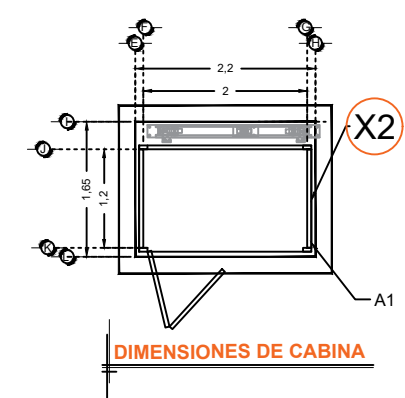
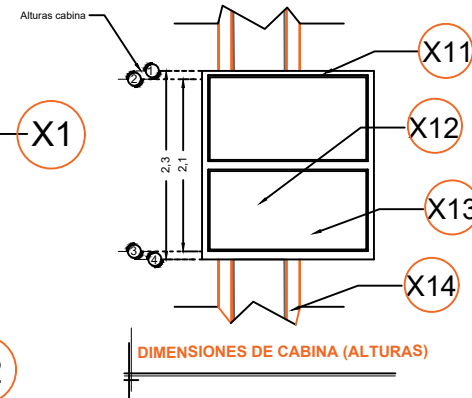
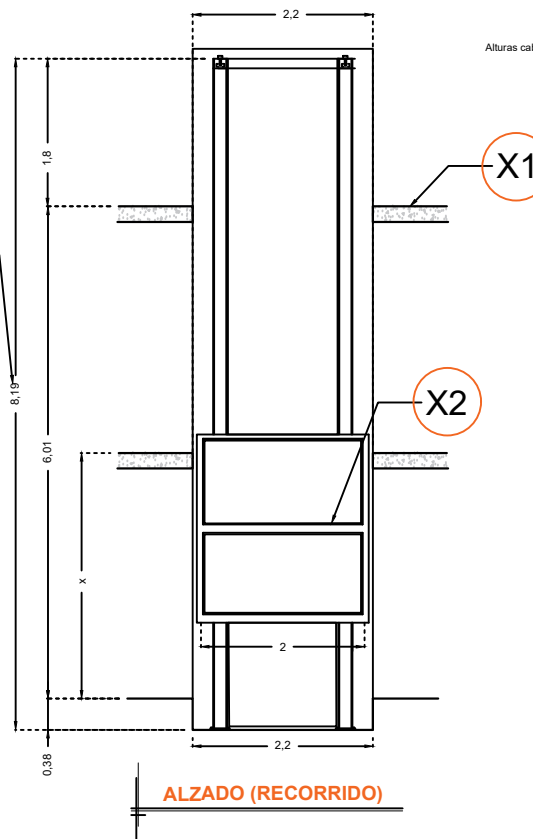
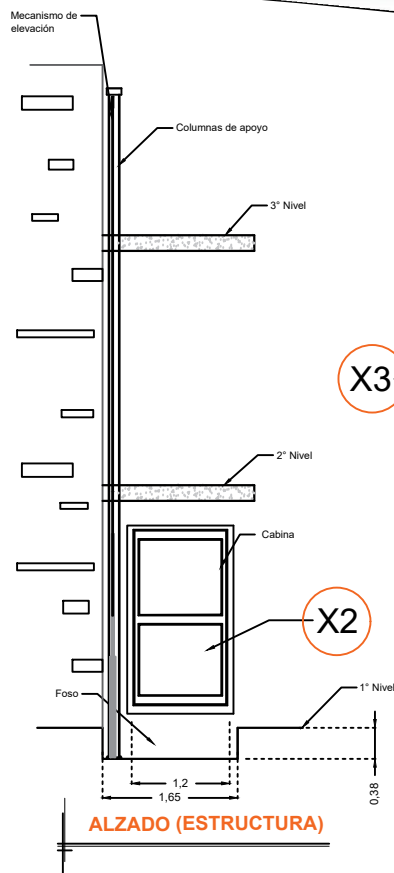

RAZON SOCIAL: **PERLA MARINA ROJAS RAMOS**

ELEVADOR: **CAMILLAS**

LEVANTAMIENTO: **Arq. Salvador Silva S.**

FIRMA:

N. DE CLIENTE: **16363**

NOMBRE: **Perla Marina Rojas Ramos**

TIPO: **CABINA COMPLETA**

CARGA: **500 KG** UH: **3 HP**

UBICACIÓN: **Av. Lazaro Cardenas 506 Col. Lopez Portillo Oaxaca, Oax.**

ELEVACION: **6.01 MTS**

No. DE NIVELES: **3**

TUBERÍA: **Delgada**

EQUIPO

OAX-002-L