

DESCRIPCIÓN

- X1-** ALTURA 3° ESTACIÓN
- X2-** ACCESO LATERAL A1.- 1.10 M
- X4-** RECORRIDO DE EQUIPO
- X5-** ALTURA TOTAL DE COLUMNAS
- X6-** ALTURA TOTAL REQUERIDA PARA INSTALACION DE MECANISMO

DESCRIPCIÓN DE EQUIPO

- X11-** CABINA COLOR SILVER METALIC
 - X12-** CRISTAL CLARO
 - X13-** CABINA DESARMADA
 - X14-** COLUMNAS CORTAS (2)
- PANEL DE SEGURIDAD
BOTONERAS EMPOTRADAS

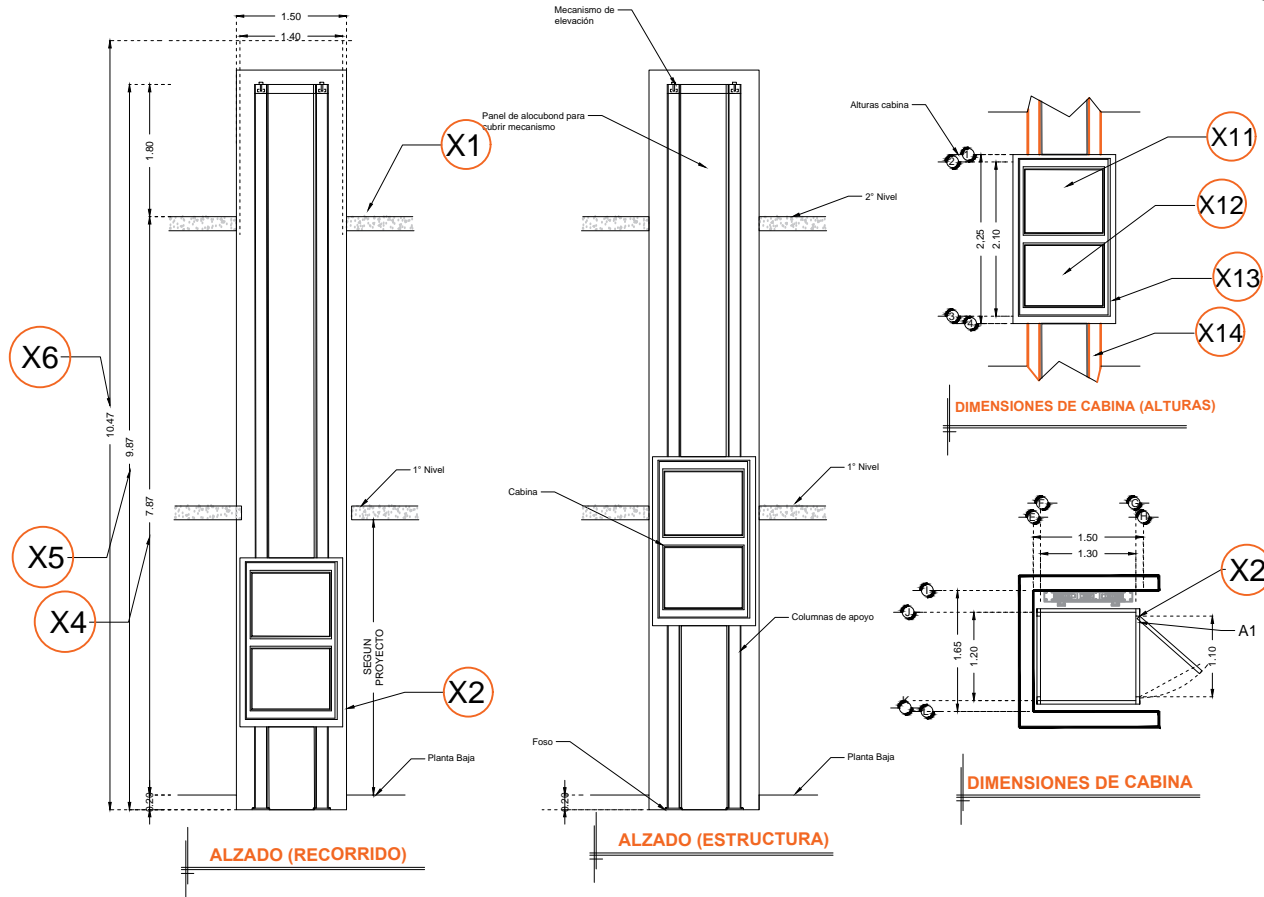

RAZON SOCIAL: INMOBILIARIA MERIDA S.A. DE C.V.	ELEVADOR: DISCAPACITADOS	LEVANTAMIENTO: FRANCISCO VILLA	FIRMA:
N. DE CLIENTE: 15597-4517	NOMBRE:	TIPO: SEMICOMPLETA - HANDICAP 2	CDMX-002-E
UBICACIÓN: MERIDA No. 255 COL. ROMA DEL. CUAUHTEMOC, CDMX	ELEVACION: 7.87 MTS	No. DE NIVELES: 3	
		CARGA: KG UH: 3 HP	EQUIPO
		TUBERÍA: DELGADA	