

EQUIPO:

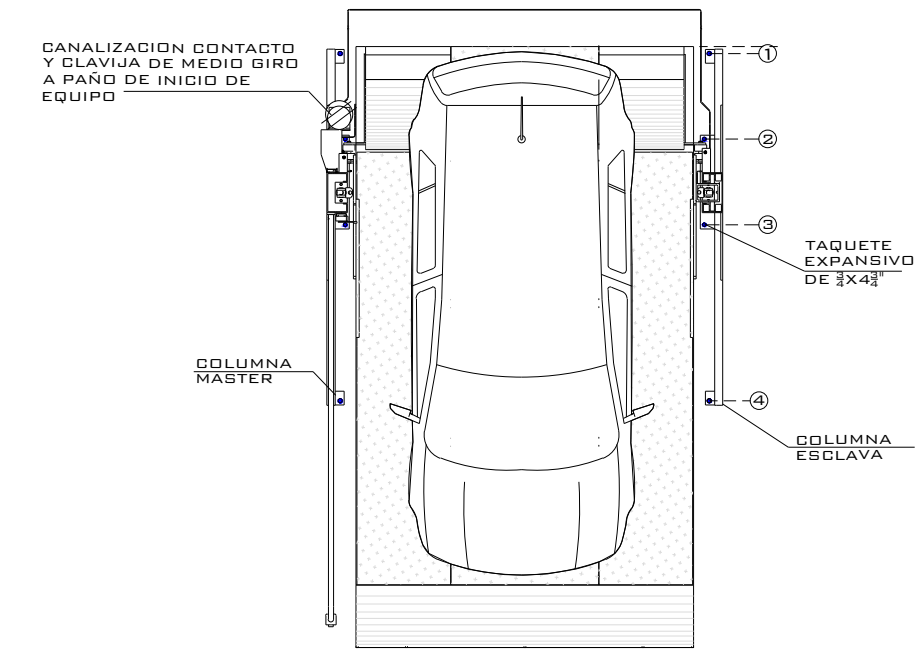

VISTA SUPERIOR

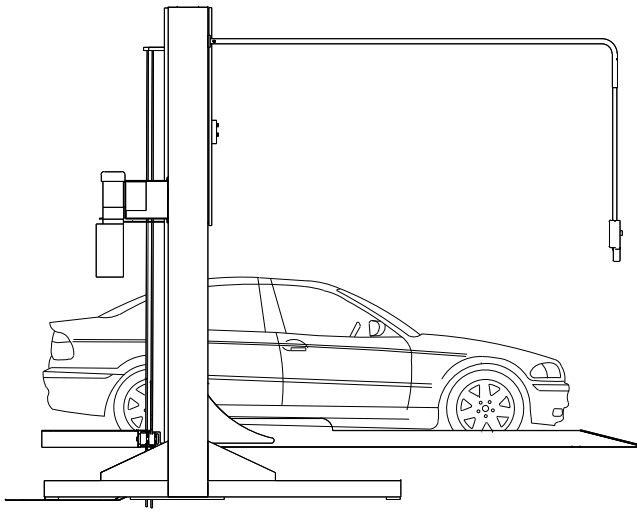

VISTA LATERAL

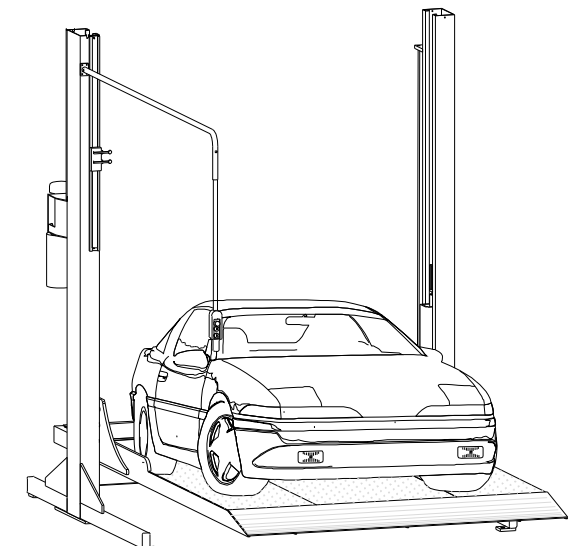

VISTA ISOMETRICO

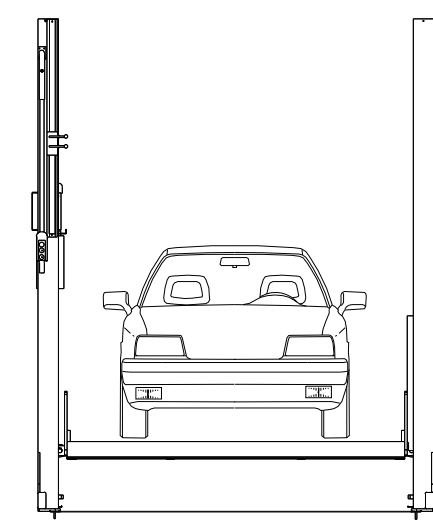

VISTA FRONTAL

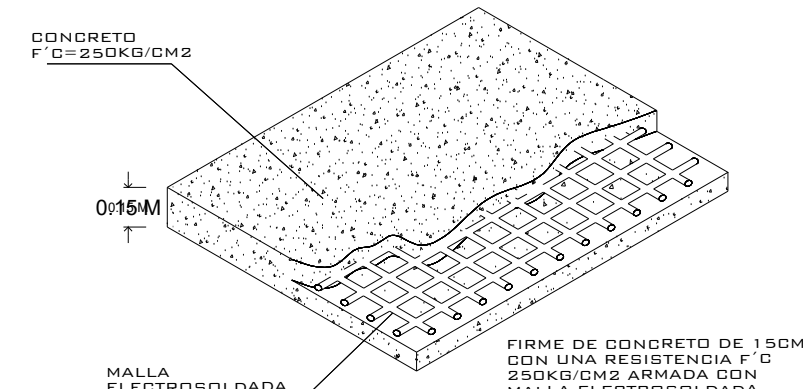

FIRME PARA ANCLAJE DE EQUIPOS
DETALLE

NOTA:
1.- ANCLAJE DE COLUMNAS A BASE DE TACUETOS ESPACIADOS DE 2x4x2
2.- SANALIZACIÓN CONTACTO Y CLAVIJA DE MEDIO BIRD A PAÑO DE INICIO DE EQUIPO.
DEBA CIVIL PARA EL ANCLAJE DEL EQUIPO.
3.- FIRME DE CONCRETO DE 15CM CON ARMADURA CON MALLA ELASTICIDAD DE 6.4-10.10

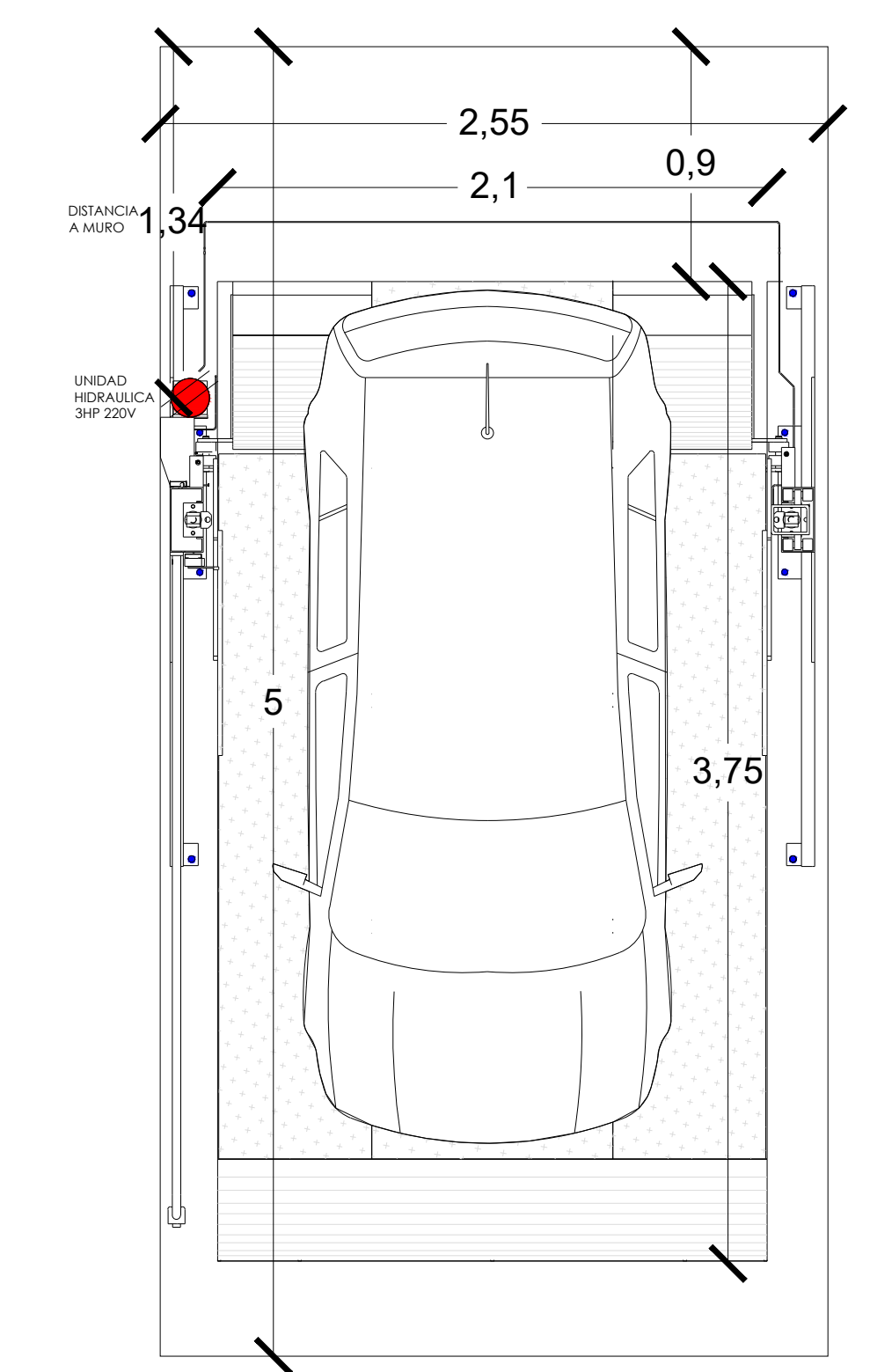
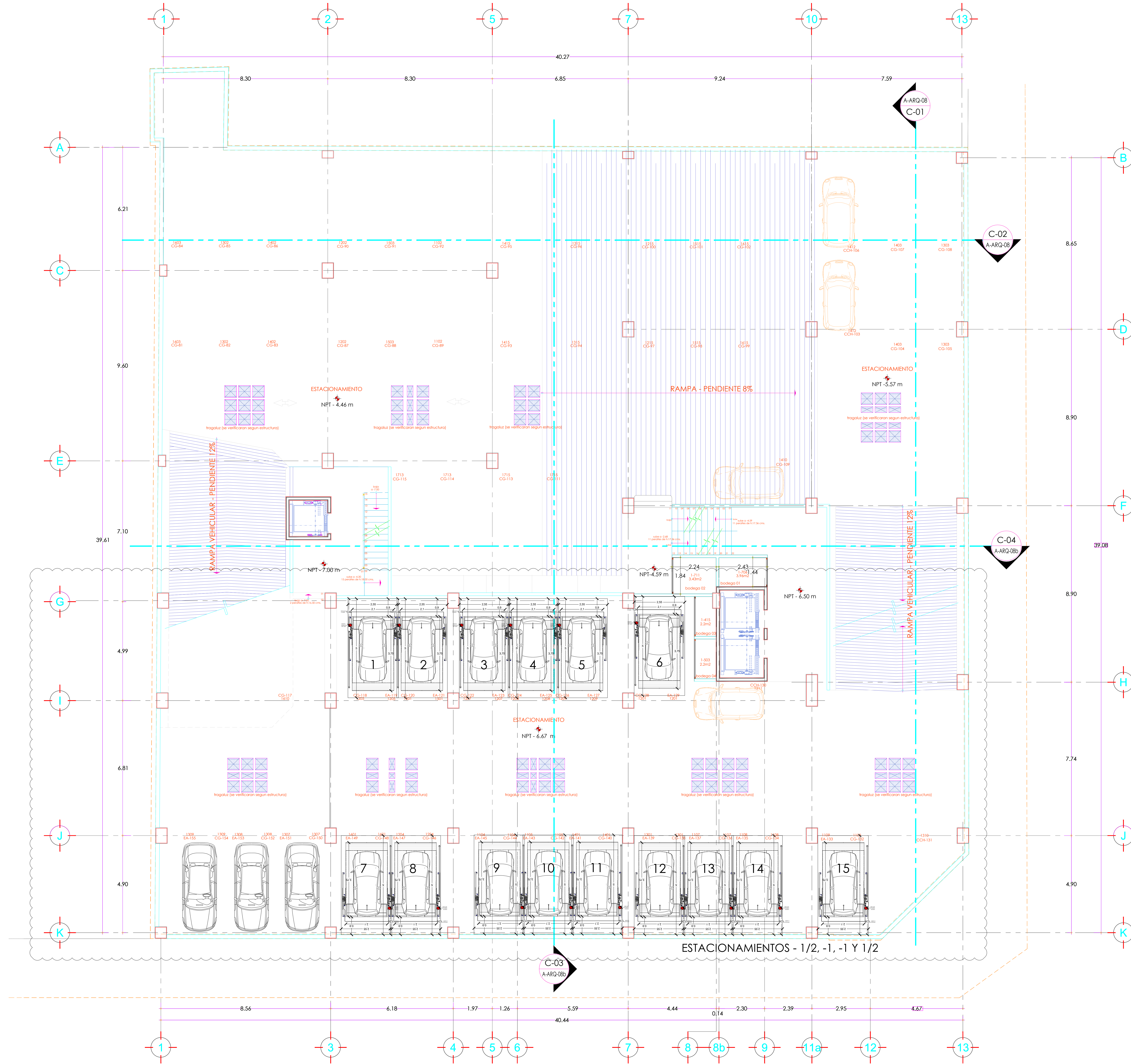

TecnoRampa
SINERGIAS EN TECNOLOGÍA Y SERVICIOS

Nº DECLINTE:

TR- EVOLUTION (LIBRES)

ALTURA DE LEVANTE:

NOMBRE:
PB REV 757

CARACTERÍSTICAS DE EQUIPO:

- RAMPAS TR EVOLUTION LIBRES DE 2.10X3.75M RESGUARDO DE 0.90M
- UNIDAD HIDRAULICA DE 3HP 220V
- ALTURA DE LEVANTE 1.85M

No. PLANO:

A-01

PS

03/2021

LEVANTAMIENTO:
LIC. FRANCISCO VILLA E.

1.- SE TENDRÁ QUE REALIZAR EL LEVANTAMIENTO FÍSICO PARA PODER CONFIRMAR LA PRESENTE PROPUESTA.
2.- ESTE PLANO DEBE DE TENER EL VO. BO. POR PARTE DEL CLIENTE EN EL CUAL AVALA EL SEMBRADO DE EQUIPOS.