

EQUIPO:

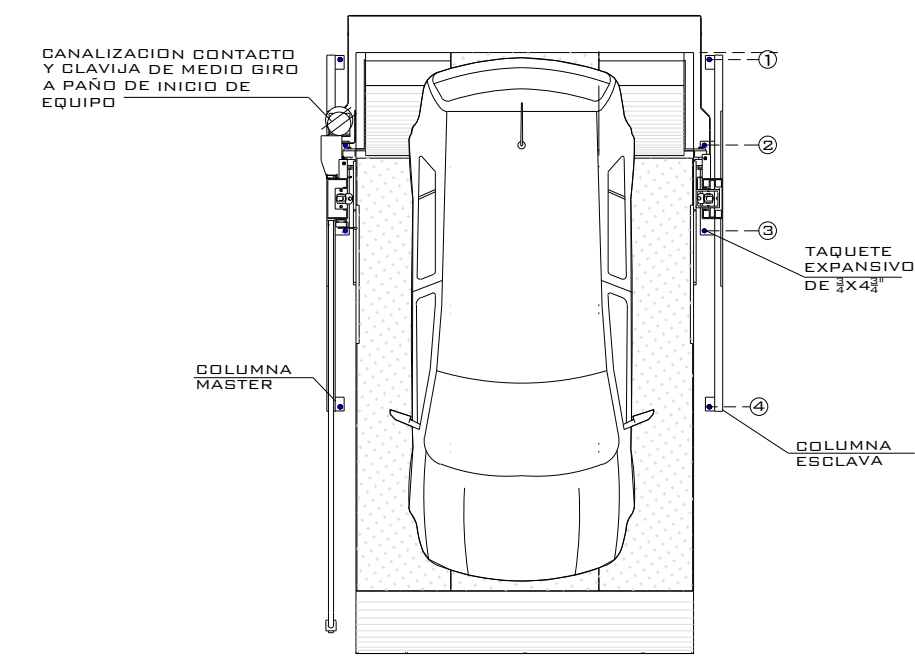

VISTA SUPERIOR

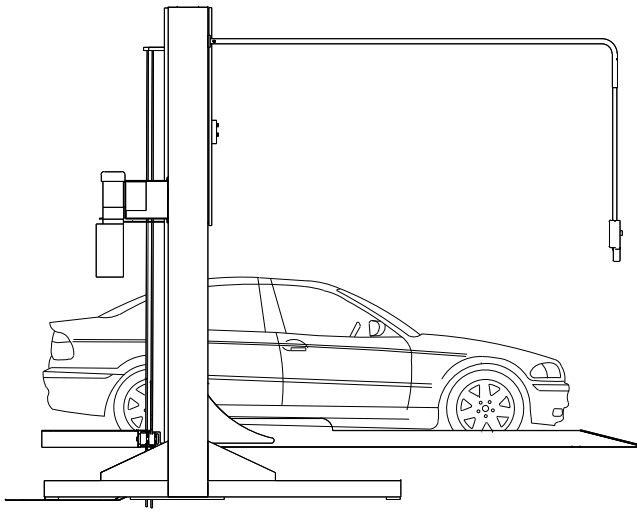

VISTA LATERAL

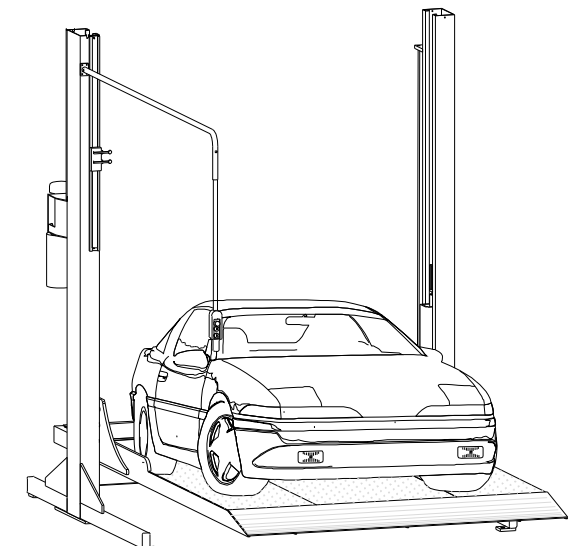

VISTA ISOMETRICO

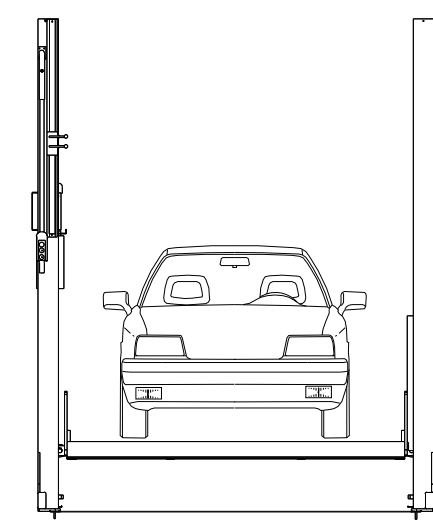

VISTA FRONTAL

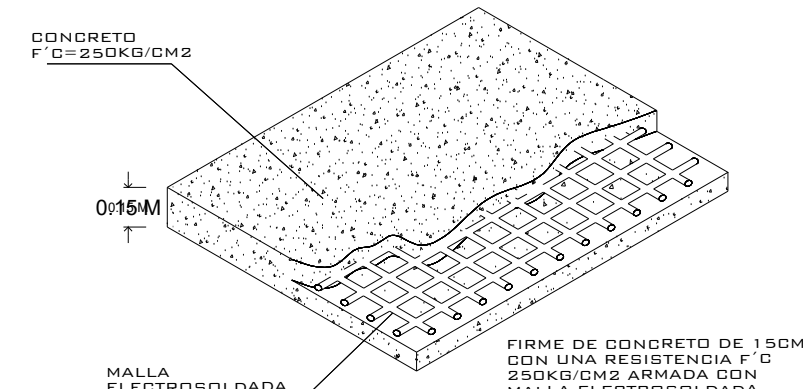

FIRME PARA ANCLAJE DE EQUIPOS
DETALLE

NOTA:
1. ANCLAJE DE COLUMNAS A BASE DE TAPUCHES ESPESOR DE 2x 4 F
2. SANALIZACIÓN CONTACTO Y CLAVIA DE MEDIO BIRD A PARO DE INICIO DE EQUIPO.
DESA CIVIL PARA EL ANCLAJE DEL EQUIPO.
3. FIRME DE CONCRETO DE 15CM CON ARMADA CON MALLA ELECTRORREJADA A. 6. 4. 10. 10

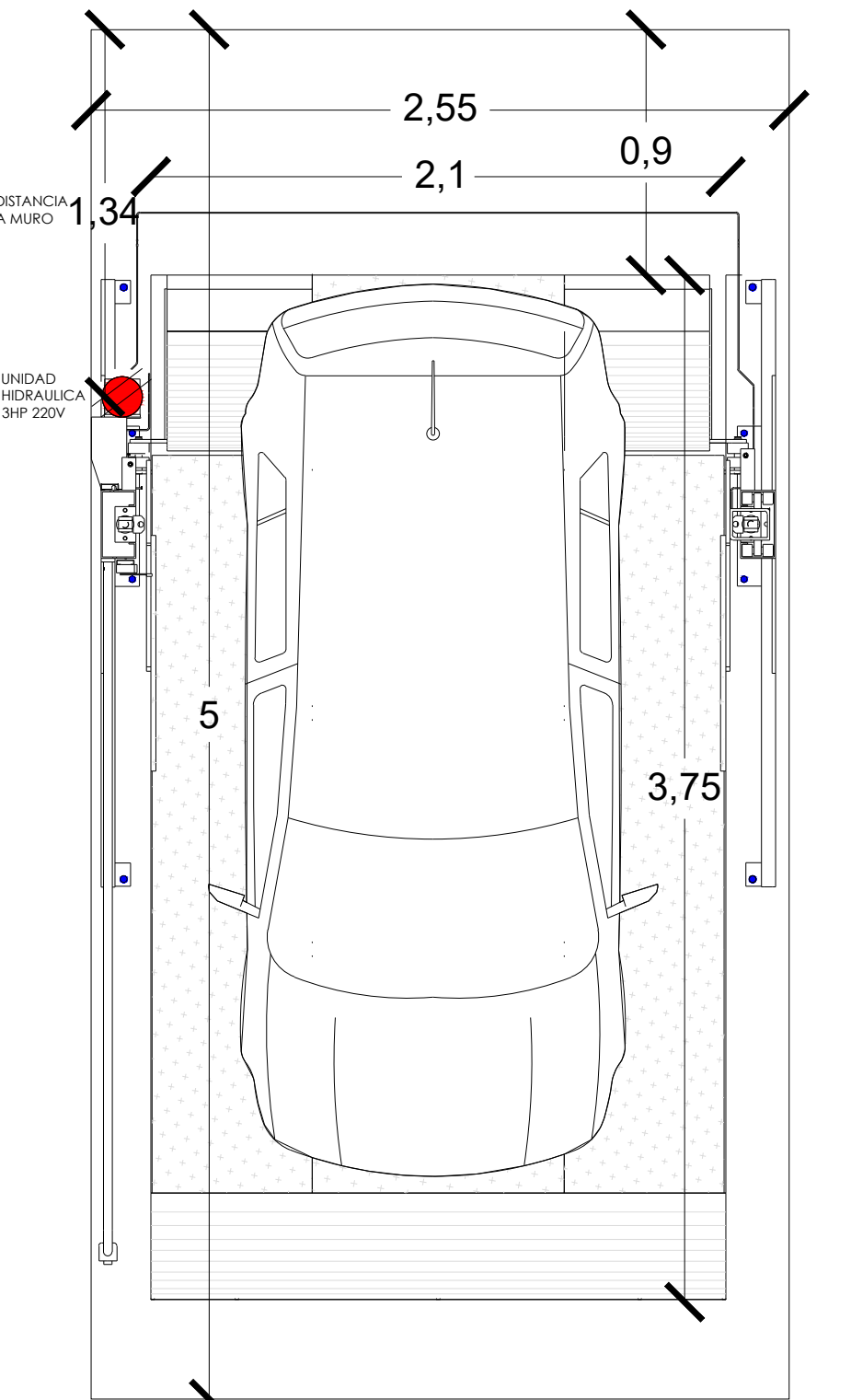
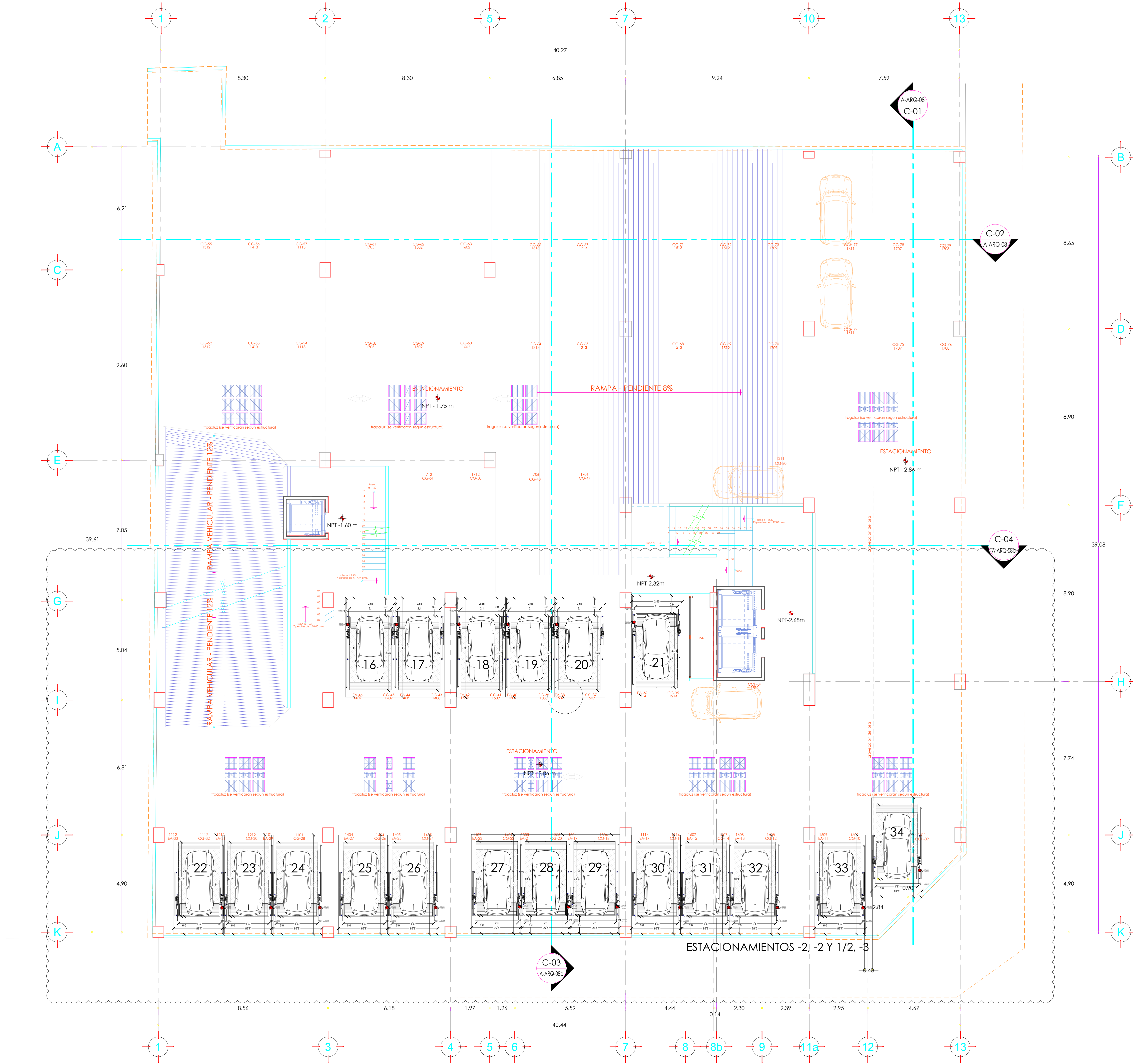

TecnoRampa
SINERGIA EN TECNOLOGÍA Y SERVICIOS

N° DECLINTE:

TR- EVOLUTION (LIBRES)

SP

ALTURA DE LEVANTE:

NOMBRE:

PB REV 757

LEVANTAMIENTO:

LIC. FRANCISCO VILLA E.

CARACTERISTICAS DE EQUIPO:

- RAMPAS TR EVOLUTION LIBRES DE 2.10X3.75M RESGUARDO DE 0.90M
- UNIDAD HIDRAULICA DE 3HP 220V
- RAMPA (16 Y 17) (25 Y 26) (35 A 51) ALTURA DE LEVANTE 1.65M LAS DEMAS A UNA
- ALTURA DE LEVANTE DE 1.85M
- RAMPA 34 SEPARA DE LA RAMPA 33 A 40CM

No. PLANO:

A-02

03/2021

1.- SE TENDRÁ QUE REALIZAR EL LEVANTAMIENTO EN FÍSICO PARA PODER CONFIRMAR LA PRESENTE PROPUESTA.
2.- ESTE PLANO DEBE DE TENER EL VO. BO. POR PARTE DEL CLIENTE EN EL CUAL AVALA EL SEMBRADO DE EQUIPOS.