

EQUIPO:

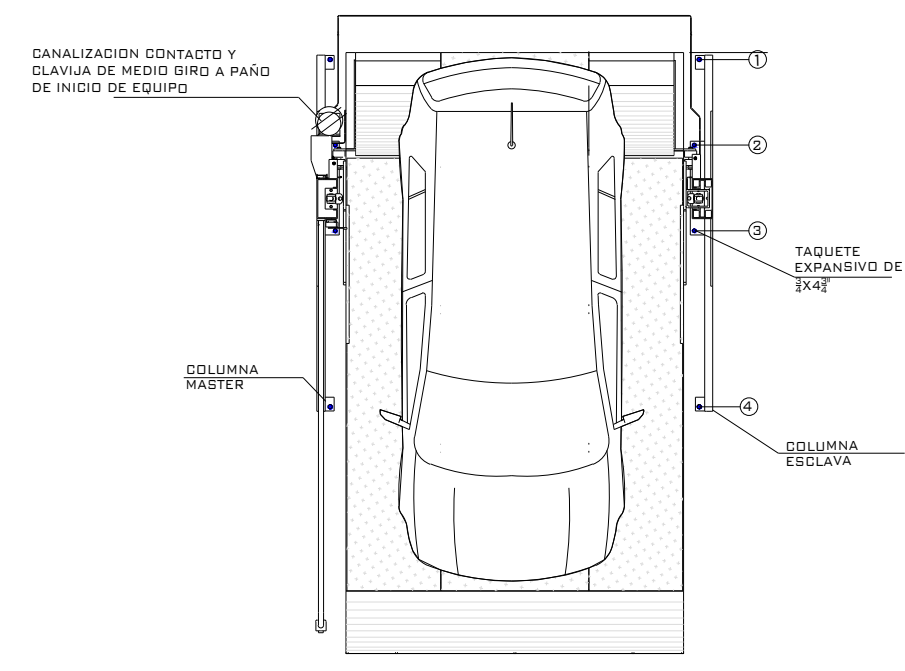

VISTA SUPERIOR

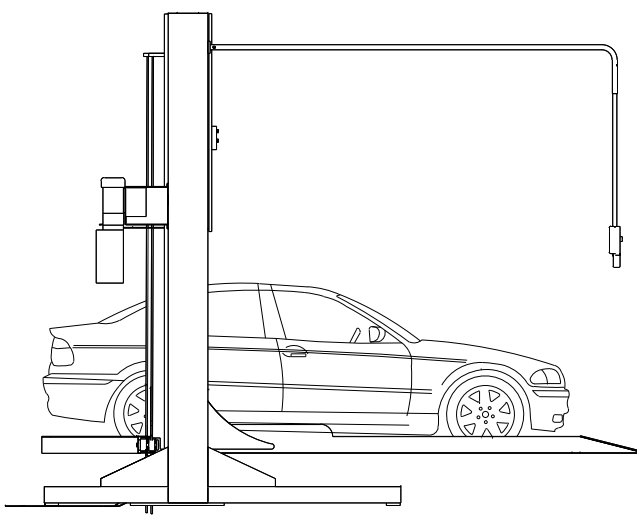

VISTA LATERAL

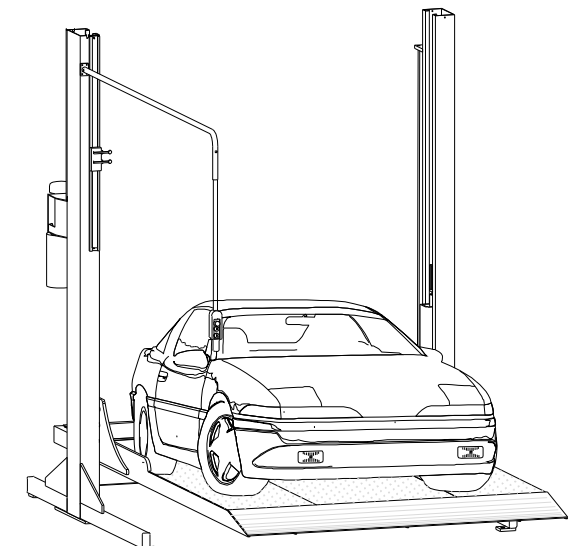

VISTA ISOMETRICO

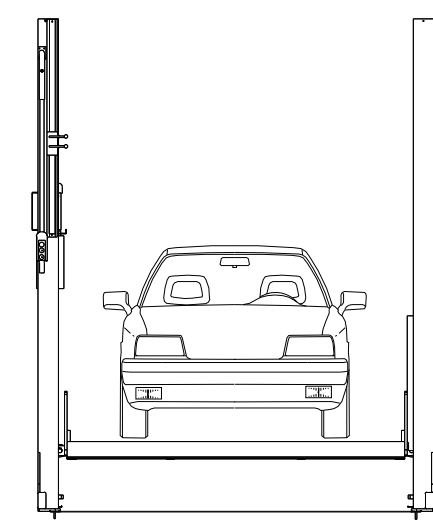

VISTA FRONTAL

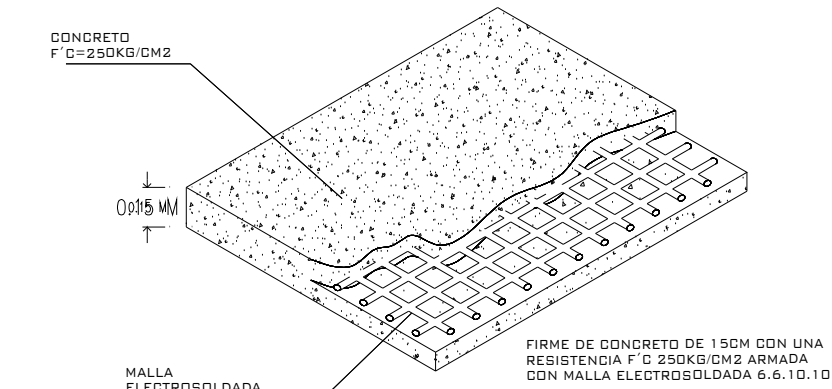

FIRME PARA ANCLAJE DE EQUIPOS
DETALLE

NOTA:
1.- ANCLAJE DE COLUMNAS A BASE DE TAPAJETES CONSIGUIDO DE EX-47
2.- SANITIZACIÓN CONTACTO Y OLAVAJA DE MEDIO BIRÓ A PARO DE INICIO DE EQUIPO
3.- FIRME DE CONCRETO DE 15CM CON UNA REJILLA DE 17x17 CM Y ARMADURA CON MALLA ELECTRODINAMICA DE A-10-10

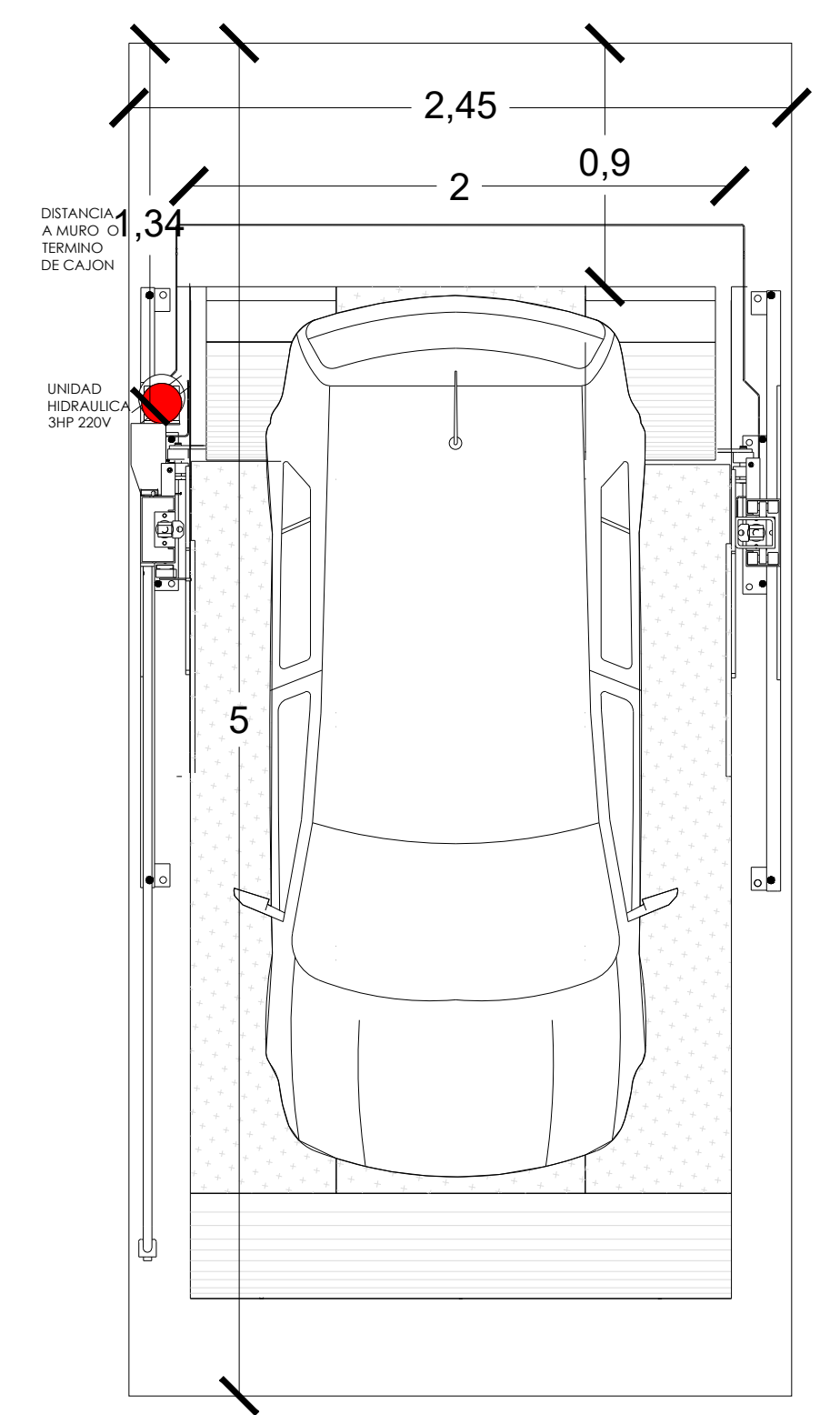
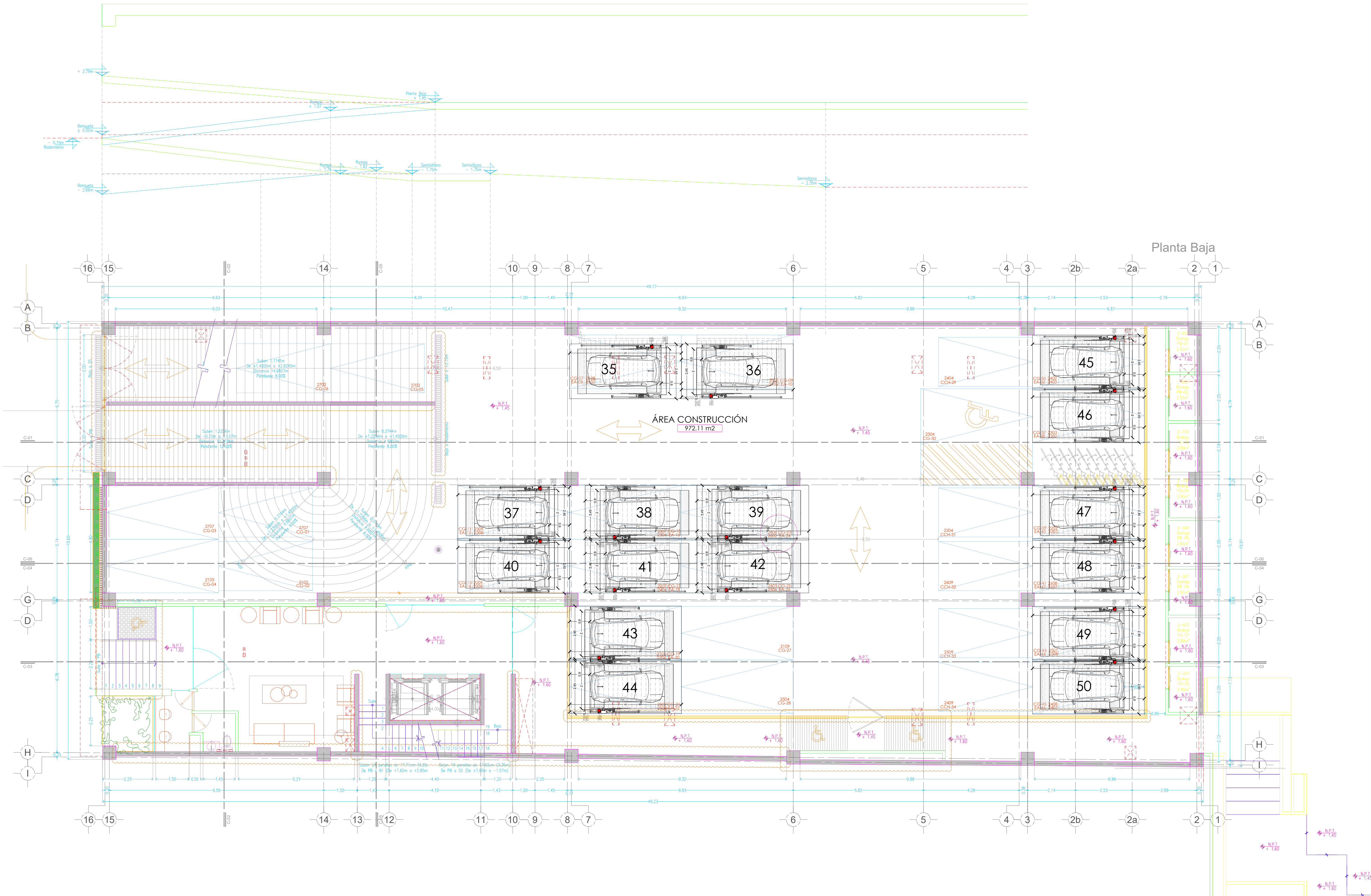

N° DECLIENTE:

TR- EVOLUTION (LIBRES)

ALTURA DE LEVANTE:

NOMBRE:

PB REV 757

LEVANTAMIENTO:

LIC. FRANCISCO VILLA E.

CARACTERISTICAS DE EQUIPO:

- 35/36 RAMPAS TR EVOLUTION LIBRES DE 2.00X3.75M RESGUARDO DE 0.90M SEPARADAS DEL MURO 0.80M
- RAMPAS TR EVOLUTION LIBRES DE 2.00X 3.75M RESGUARDO DE 0.90M
- UNIDAD HIDRAULICA DE 3HP 220V

ALTURA DE LEVANTE 1.65M

- 1.- SE TENDRÁ QUE REALIZAR EL LEVANTAMIENTO EN FÍSICO PARA PODER CONFIRMAR LA PRESENTE PROPUESTA
- 2.- ESTE PLANO DEBE DE TENER EL VO. BO. POR PARTE DEL CLIENTE EN EL CUAL AVALA EL SEMBRADO DE EQUIPOS.

No. PLANO:

A-03

03/2021