

**DESCRIPCIÓN**

**X1-** ALTURA 2° ESTACIÓN

**X2-** ACCESO FRONTAL  
ACCESO DOS HOJAS:  
A1.- 1.30M

**X3-** ALTURA DE COLUMNAS DEL EQUIPO

**DESCRIPCIÓN DE EQUIPO**

**X11-** CABINA COLOR SILVER METALLIC

**X12-** CARAS DE ALOCUBOND EXCEPTO  
PUERTA SUPERIOR EN CRISTAL  
CLARO

**X13-** CABINA ARMADA

**X14-** COLUMNAS COMPLETAS

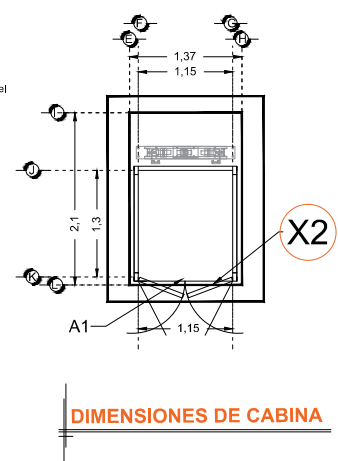
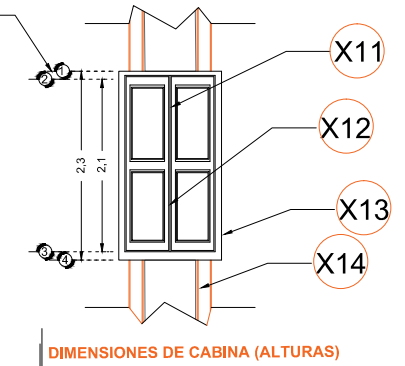
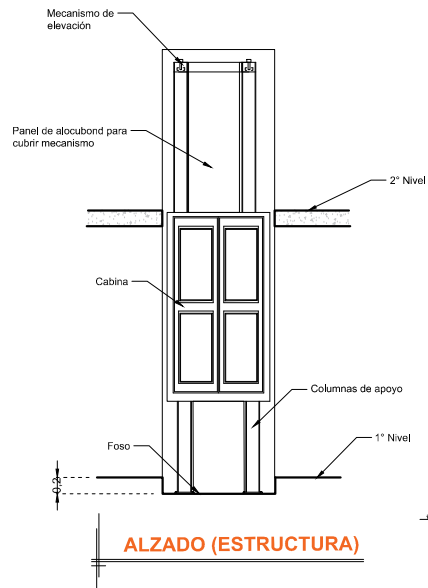
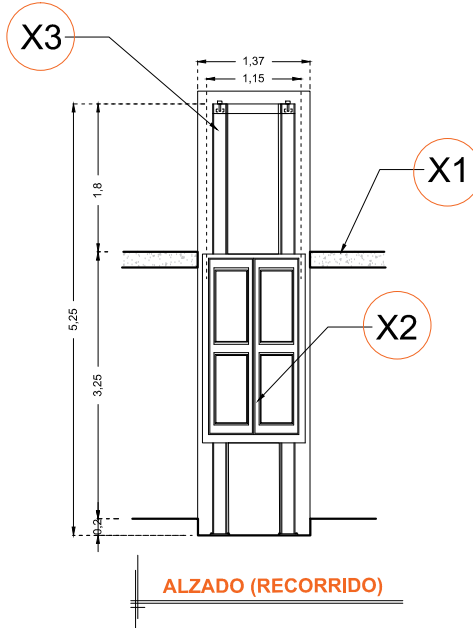

RAZON SOCIAL: **DANIEL SALGADO BERNAL**

ELEVADOR : **DISCAPACITADOS**

LEVANTAMIENTO:  
**Arq. Mariana Olvera U.**

FIRMA:

N. DE CLIENTE: **11789**

NOMBRE:  
**Daniel Salgado Bernal**

TIPO: **COMPLETA**

CARGA:  
**500 KG** UH: **2 HP**

UBICACIÓN: **Circuito Santo Domingo #103 Residencial San Lorenzo, Celaya, Guanajuato.**

ELEVACION: **3.25 MTS**

No. DE NIVELES: **2**

TUBERÍA: **Gruesa**

**EQUIPO**

**GTO-002-L**