

DESCRIPCIÓN

X1- ALTURA 2º ESTACIÓN

X2- ACCESOS LATERALES:
A1.- 1.20M

X3- ALTURA DE COLUMNAS DEL EQUIPO

X4- ALTURA NECESARIA PARA LA INSTALACION DE MECANISMO

DESCRIPCIÓN DE EQUIPO

X11- CABINA COLOR SILVER METALLIC

X12- CRISTAL CLARO

X13- CABINA DESARMADA

X14- COLUMNAS COMPLETAS

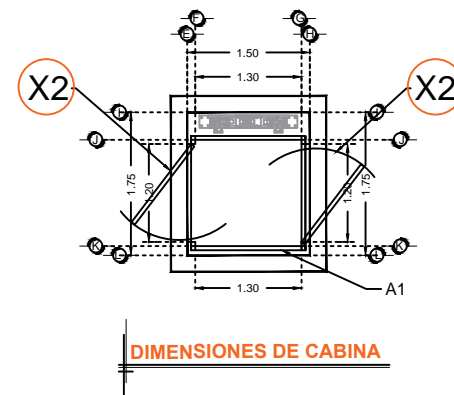
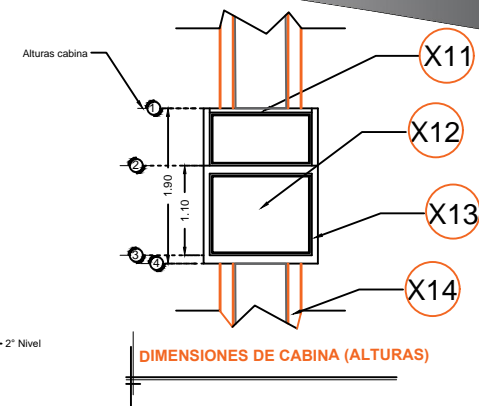
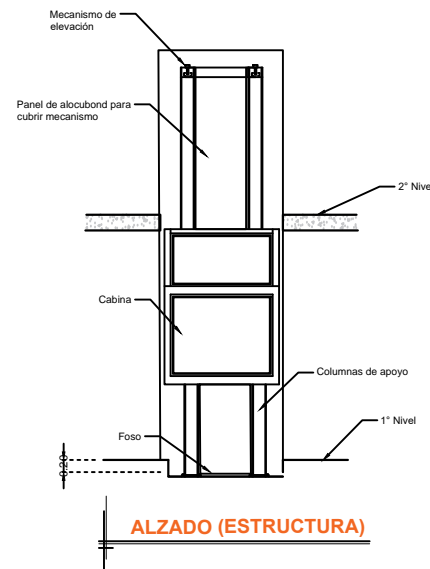
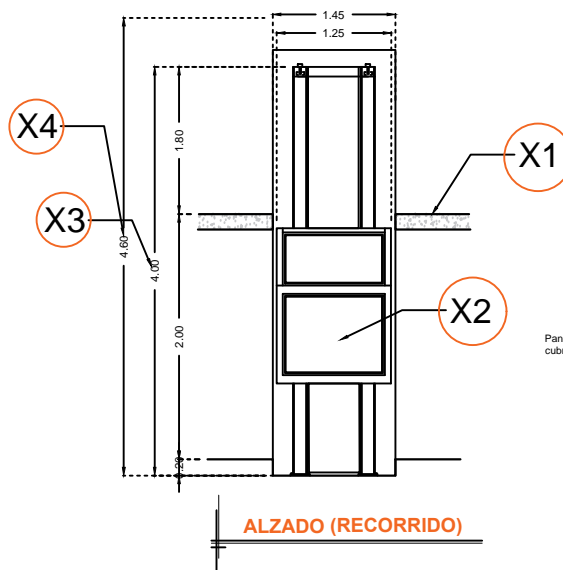

RAZON SOCIAL: GP CONSTRUCCIONES, CONSULTORIA

N. DE CLIENTE: 16868-6048

NOMBRE:
ING. JAIME FERNANDEZ

UBICACIÓN: AV. CARLOTA EDIF. 500 CULHUACAN CTM
SECCION VII CP. 04489

ELEVADOR : **HANDICAP 1**

TIPO: **MEDIA**

ELEVACION: **2.00 MTS** No. DE NIVELES: **2**

LEVANTAMIENTO:
MAURICIO COMPAGNY

CARGA:
500 KG UH: **2 HP**

TUBERÍA: **GRUESA**

FIRMA:

EQUIPO

CDMX-002-L