

OBRA CIVIL

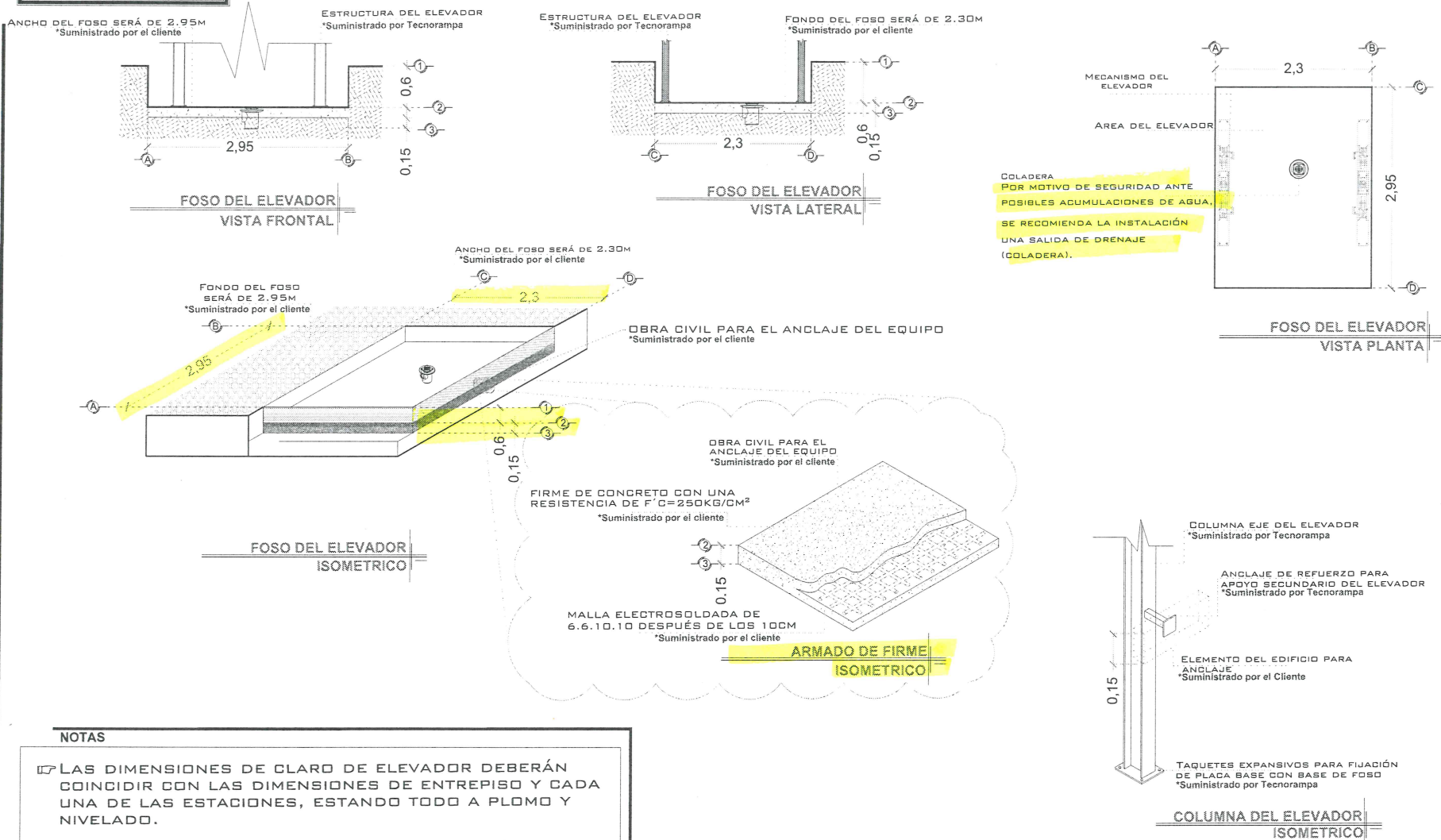

NOTAS

☑ LAS DIMENSIONES DE CLARO DE ELEVADOR DEBERÁN COINCIDIR CON LAS DIMENSIONES DE ENTREPISO Y CADA UNA DE LAS ESTACIONES, ESTANDO TODO A PLOMO Y NIVELADO.

# DE CLIENTE:	21095-11665	ELEVACION:	3.40M
RAZON SOCIAL:	OPERADORA GRUPO MEDICO EL PEDREGAL S. DE R.L. DE C.V.	No. DE NIVELES	2
NOMBRE:	OPERADORA GRUPO MEDICO EL PEDREGAL S. DE R.L. DE C.V.	CARGA:	500 KG
UBICACIÓN:	COLEGIO MILITAR #38 ESQ. PASO DE TABLAS, QUERETARO	TUBERÍA:	DELGADA
ELEVADOR :	CAMILLAS-COMPLETA	UH :	5 HP

VENDEDOR FIRMA: ARQ. RICARDO RODRIGUEZ

FIRMA DEL CLIENTE: ARQ. CAROLINA GONZALEZ G

REVISIÓN	FECHA	OBSERVACIÓN
0	30/03/2020	LIBERACION DE GUIA MECANICA
1	03/04/2020	MODIFICACION DE ACABADOS
2	08/04/2020	MODIFICACIÓN DE FOSO (LARGO)

TecnoRampa

QRO-001-L

OBRA CIVIL

DESCRIPCIÓN DE EQUIPO

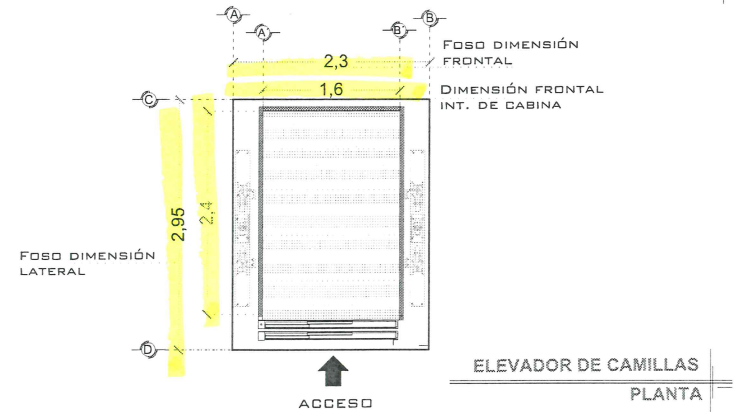
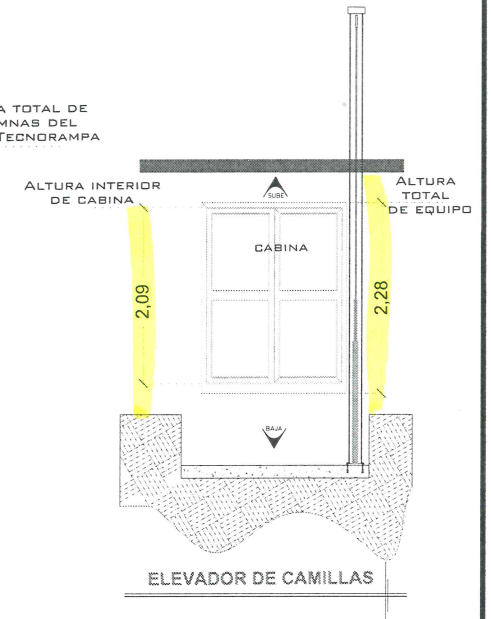
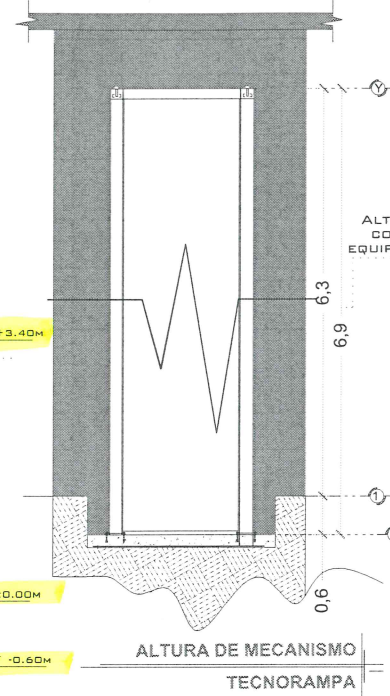
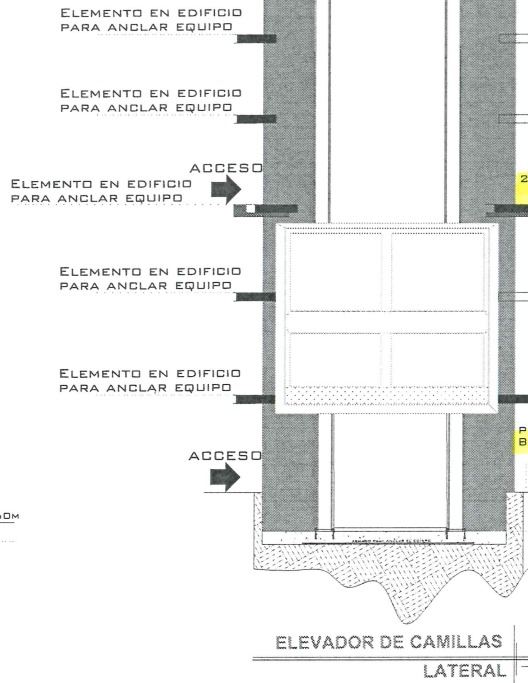
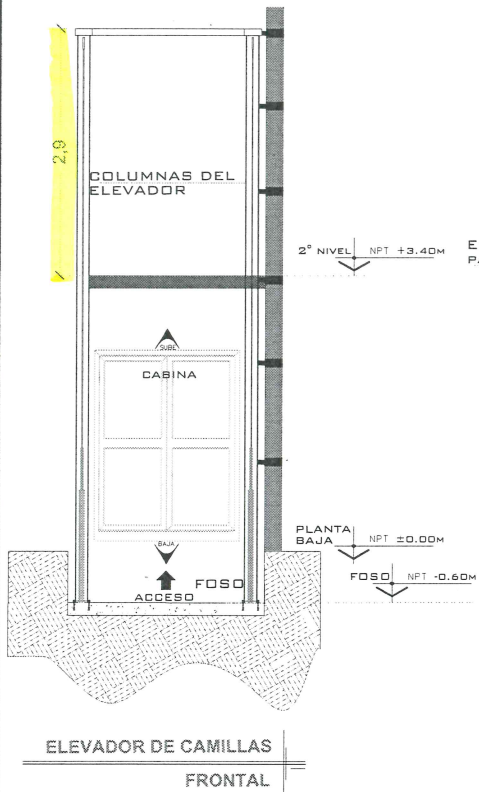

NOTAS

PUERTAS AUTOMATICAS

# DE CLIENTE:	21095-11665	ELEVACION:	3.40M
RAZON SOCIAL:	OPERADORA GRUPO MEDICO EL PEDREGAL S. DE R.L. DE C.V.	No. DE NIVELES:	2
NOMBRE:	OPERADORA GRUPO MEDICO EL PEDREGAL S. DE R.L. DE C.V.	CARGA:	500 KG
UBICACIÓN:	COLEGIO MILITAR #38 ESQ. PASO DE TABLAS, QUERETARO	TUBERÍA:	DELGADA
ELEVADOR :	CAMILLAS-COMPLETA	UH :	5 HP

VENDEDOR FIRMA: ARQ. RICARDO RODRIGUEZ

FIRMA DEL CLIENTE:

Carolina Gonzalez
ARQ. CAROLINA GONZALEZ

REVISIÓN	FECHA	OBSERVACIÓN
0	30/03/2020	LIBERACION DE GUIA MECANICA
1	03/04/2020	MODIFICACION DE ACABADOS
2	08/04/2020	MODIFICACIÓN DE FOSO (LARGO)

TecnoRampa

QRO-002-L

EQUIPO

UNIDAD HIDRÁULICA

PARA EL FUNCIONAMIENTO DEL ELEVADOR ES NECESARIA UNA UNIDAD HIDRÁULICA, LA CUAL NO ESTÁ CONTEMPLADA DENTRO DEL CLARO DEL ELEVADOR, SE LE DA LA OPCIÓN AL CLIENTE QUE DECIDA EL LUGAR DE LA UNIDAD, SE REQUIERE COLOCAR UN NIDHO PARA ALOJAR LA UNIDAD HIDRÁULICA Y EL CONTROL ELÉCTRICO TENIENDO UN ACCESO PARA SU MANTENIMIENTO.

LA UNIDAD HIDRÁULICA Y CONTROL ELÉCTRICO DEBERÁN SER INSTALADOS Y UBICARSE EN UN LUGAR LIBRE DE POLVO, LÍQUIDOS E INCLEMENCIAS DEL TIEMPO, EVITANDO QUE SE CONTAMINE EL ACEITE Y SE PIERDA LA GARANTÍA DEL EQUIPO.

EL RECORRIDO DEL TUBING NO DEBE SER MAYOR A 5.00M LINEALES

MANGUERA

ALIMENTACIÓN TRIFÁSICA A 220 VCA, CON NEUTRO Y TIERRA FÍSICA, CON BREAK TERMOMAGNETICO DE PROTECCIÓN DE 20 AMP, EXCLUSIVO PARA EL ELEVADOR

- CALIBRE DEL CABLE 8 AWG PARA DISTANCIAS HASTA DE 10.00M.
- CALIBRE 6 AWG PARA DISTANCIAS HASTA DE 15.00M.
- PARA DISTANCIAS MAYORES A 15.00M CONTEMPLAR EL CALCULO DE CORRIENTE PARA EVITAR CAÍDA DE TENSIÓN

DUCTO TOTALMENTE RECTO DE Ø 3" PARA CANALIZACIÓN DE SISTEMA HIDRÁULICO.

POR SEGURIDAD NO DEBERÁ SER MANIPULADO POR PERSONAL NO AUTORIZADO.

AL HACER CASO OMISO DE LAS INDICACIONES YA DICTADAS Y TENGA ALGUNA FALLA EL EQUIPO, TECNORAMPA NO SE HARÁ RESPONSABLE DE ESTAS, ADEMÁS DE QUE EL AÑO DE GARANTÍA NO TENDRÁ COBERTURA PARA ESTOS DAÑOS.

DESCRIPCIÓN DE UNIDAD HIDRÁULICA

UNIDAD HIDRAULICA	5HP
ALIMENTACION	220 VCA
NUMERO DE FASES	3
AMPERS DE CONSUMO	15
WATTS DE CONSUMO	3.7 KW
TIPO DE ACEITE	ISO 68

UNIDAD HIDRAULICA

5 HP

NOTAS

- BOTONERA: CANALIZADA POR TECNORAMPA
- SE SUSTITUIRA TUBING POR MANGUERA Y LA TRAYECTORIA SE CONFIRMARA POR EL VENDEDOR.

DUCTO TOTALMENTE RECTO DE Ø 3" PARA CANALIZACIÓN DE SISTEMA HIDRÁULICO.

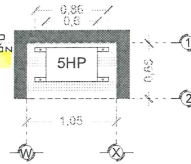

DESCRIPCIÓN DE UNIDAD HIDRAULICA GABINETE (VISTA PLANTA)

PUERTA TIPO LOUVER PARA PROTECCIÓN DEL EQUIPO

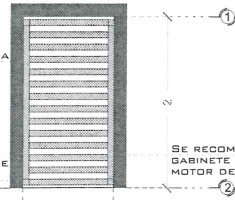

DESCRIPCIÓN DE UNIDAD HIDRAULICA GABINETE (VISTA FRONTAL)

SE RECOMIENDA COLOCAR UN GABINETE PARA PROTEGER EL MOTOR DE LA INTemperIE

DUCTO DE 3" TUBERÍA DE CABLEADO ELÉCTRICO

MANGUERA

DUCTO DE ALIMENTACION CORTE

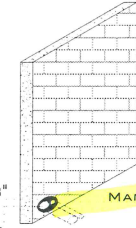

DUCTO DE 3" TUBERÍA DE CABLEADO ELÉCTRICO

DUCTO DE ALIMENTACION ISOMETRICO

DUCTO PARA BOTONERA SOBREPUESTA

REGISTRO ELÉCTRICO DE 4"X4" PARA CONEXIÓN DE CABLEADO EN ÁREA DEL MOTOR

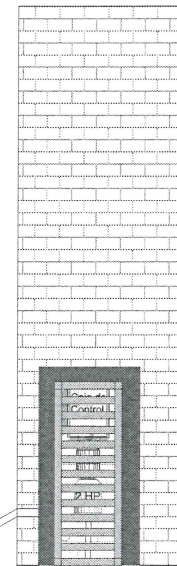

LA DISTANCIA "B" SE CUBRIRÁ DE SER POSIBLE CON DUCTOS REALIZADOS CON TUBERÍA Y LA SALIDA EN EL FOSO SERÁ RECOMENDABLE USARLA DEL LADO DONDE SE ENCONTRARAN LAS COLUMNAS Y EL RESTO DE LA ESTRUCTURA DEL ELEVADOR. EN CASO DE QUE NO SE PUEDA INSTALAR ESTOS DUCTOS SE EMPLEARÁ UNA CANALIZACIÓN DIFERENTE QUE PROTEJA EL CABLEADO. EN CUALQUIERA DE LOS DOS CASOS ESTÁ SERÁ SUMINISTRADA POR PARTE DE TECNORAMPA Y LOS TRABAJOS PARA SU INSTALACIÓN LO HARÁ EL EQUIPO DE LA EMPRESA.

NOTA: POR CADA NIVEL ADICIONAL DEBERÁ DE COLOCAR UNA CHALUPA PARA ALOJAR EL BOTÓN DE LLAMADO Y DEBERÍA DE CONTINUAR LA TUBERÍA HASTA ESTA.

SE SOLICITA ESTA PREPARACIÓN PARA QUE LA CANALIZACIÓN QUEDA OCULTA Y LAS BOTONERAS EMPOTRADAS.

ESPECIFICACIONES ELECTRICAS

REVISIÓN	FECHA	OBSERVACIÓN
0	30/03/2020	LIBERACION DE GUIA MECANICA
1	03/04/2020	MODIFICACION DE ACABADOS
2	08/04/2020	MODIFICACIÓN DE FOSO (LARGO)

TecnoRampa

QRO-003-L

ELECTROHIDRAULICO

# DE CLIENTE:	21095-11665	ELEVACION:	3.40M
RAZON SOCIAL:	OPERADORA GRUPO MEDICO EL PEDREGAL S. DE R.L. DE C.V.	No. DE NIVELES:	2
NOMBRE:	OPERADORA GRUPO MEDICO EL PEDREGAL S. DE R.L. DE C.V.	CARGA:	500 KG
UBICACIÓN:	COLEGIO MILITAR #38 ESQ. PASO DE TABLAS, QUERETARO	TUBERÍA:	DELGADA
ELEVADOR :	CAMILLAS-COMPLETA	UH :	5 HP

VENDEDOR FIRMA: ARQ. RICARDO RODRIGUEZ

FIRMA DEL CLIENTE: ARQ. CAROLINA GONZALEZ G

SEGURO SEGURIDAD ASCENSORES

LOS MECANISMOS DE SEGURIDAD EN LOS ASCENSORES SON UNA PARTE FUNDAMENTAL DENTRO DE LA COLOCACIÓN Y LA PUESTA EN MARCHA DE NUESTROS EQUIPOS.

ASÍ CADA VEZ QUE SE UTILIZA UN ASCENSOR TOMA EN CUENTA ALGUNOS PUNTOS BÁSICOS.

- NO SACAR MANOS, PIES CABEZA, NI NINGÚN OBJETO FUERA DEL ELEVADOR, CUANDO ESTE EN FUNCIÓN.
- NO OPERAR EL ELEVADOR CUANDO EXISTA FUGA DE FLUIDO HIDRÁULICO.
- VERIFICAR QUE LAS PUERTAS ESTÉN BIEN CERRADAS.
- RESPETAR LAS INDICACIONES SIN SOBREPASAR SU CAPACIDAD DE PESO.
- NO OPERAR EL EQUIPO, SIN ANTES HABER SIDO ENTREGADO POR UN ESPECIALISTA DE TECNORAMPA.
- NO UTILIZAR JAMÁS EL ASCENSOR EN CASO DE INCENDIO.
- NO OPERAR EL ELEVADOR EN CASO DE QUE LOS CABLES DE ACERO SE ENCUENTREN DESHILADOS.

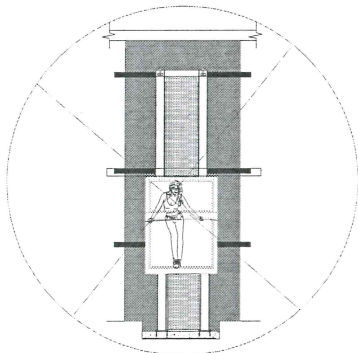

REQUISITOS DE INSTALACIÓN

EL FOSO ESTARÁ EN ÓPTIMAS CONDICIONES (NO ENCHARGAMIENTOS DENTRO DEL FOSO, ÁREA LIBRE DE CUALQUIER OBJETO O MATERIALES EN OBRA, LIBRE ACCESO PARA PODER TRANSPORTAR EL EQUIPO AL ÁREA DE INSTALACIÓN)

PARA LA INSTALACIÓN DEL ELEVADOR SE NECESITA TENER ENERGÍA A 220V PARA CONECTAR UNA MÁQUINA DE SOLDAR, A 2 FASES Y DEBERÁ DE TENER UNA CAPACIDAD DE CONSUMO DE 60 AMP. LIBRES. EN CASO DE NO TENER ESTA ALIMENTACIÓN NO SE PODRÁ INSTALAR EL ELEVADOR EN LA FECHA PACTADA. Y SE DARÁ UNA NUEVA FECHA DE INSTALACIÓN DISPONIBLE, DE ACUERDO A NUESTRA PROGRAMACIÓN DE INSTALACIONES.

LA OBRA CIVIL REQUERIDA POR PARTE DE TECNORAMPA, TENDRÁ QUE ESTAR LISTA EN LA FECHA PACTADA PARA NO RE-PROGRAMAR LA INSTALACIÓN DEL EQUIPO.

CONSIDERAR EL ACCESO PARA NUESTROS EQUIPOS TECNORAMPA, YA QUE ESTOS VAN ARMADOS Y EN DADO CASO DE QUE NO EXISTA ESPACIO PARA PODER ACCESAR SIN INCONVENIENTES, COMENTAR ESTO CON SU VENDEDOR DESIGNADO Y ASÍ TOMAR LAS PRECAUCIONES NECESARIAS.

ESPECIFICACIONES DE EQUIPO

- COLOR DE CABINA NEGRO
- ACABADO (HOJA 5)
- CABINA DESARMADA
- COLUMNAS EN DOS PARTES

-BARANDAL
-CRISTAL.

COMPONENTES ADICIONALES PARA EL EQUIPO

- BOTONERAS EMPOTRADAS
- DISTANCIA ENTRE ELEVADOR Y UNIDAD HIDRÁULICA 5.00M
- BOTONERAS CON DISPLAY
- VARIADOR DE VELOCIDAD
- VALVULA DE DOS VELOCIDADES
- NO LLEVARA PANTALLA DEL CREW V2

NOTAS

DE CLIENTE: 21095-11665
 RAZON SOCIAL: OPERADORA GRUPO MEDICO EL PEDREGAL S. DE R.L. DE C.V.
 NOMBRE: OPERADORA GRUPO MEDICO EL PEDREGAL S. DE R.L. DE C.V.
 UBICACIÓN: COLEGIO MILITAR #38 ESQ. PASO DE TABLAS, QUERETARO
 ELEVADOR: CAMILLAS-COMPLETA

ELEVACION: 3.40M
 No. DE NIVELES: 2
 CARGA: 500 KG
 TUBERÍA: DELGADA
 UH: 5 HP

VENDEDOR FIRMA: ARQ. RICARDO RODRIGUEZ

FIRMA DEL CLIENTE: ARQ. CAROLINA GONZALEZ G

REVISIÓN	FECHA	OBSERVACIÓN
0	30/03/2020	LIBERACION DE GUIA MECANICA
1	03/04/2020	MODIFICACION DE ACABADOS
2	08/04/2020	MODIFICACIÓN DE FOSO (LARGO)

TecnoRampa

QRO-004-L

EXTRAS

SEGUIDAD ASCENSORES

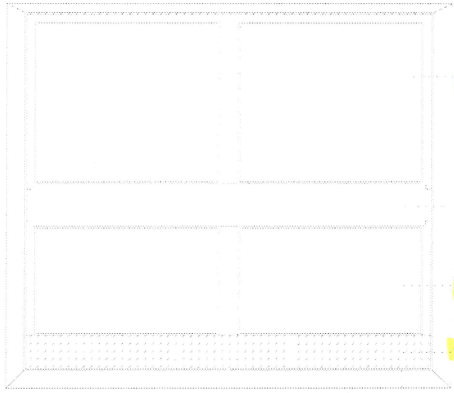

- CRISTAL CLARO DE 9MM (TIPO CREW Y2) A HUECO CON PERFIL, NO CON CLIP
- BARANDAL DE ACERO INOXIDABLE DE 25 DMS. DE ALTO
- PANEL DE ACP ALUCOBOND EN ALUMINIO
- ZOCLO DE 20CM DE LAMINA ANTIDERRAPANTE

DUCTO DE ALIMENTACION ISOMETRICO

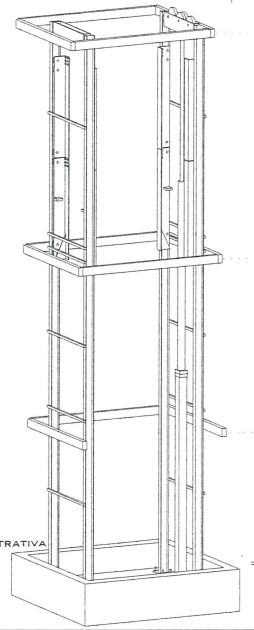

- PISO DE LAMINA ANTIDERRAPANTE
- CORONAS TIPO CINTURÓN SON PTR DE 4x2" CALIBRE 7
- CORONAS TIPO CINTURÓN SON PTR DE 4x2" CALIBRE 7
- CORONAS TIPO CINTURÓN SON PTR DE 4x2" CALIBRE 7

*IMAGEN ILUSTRATIVA

CORONAS ISOMETRICO

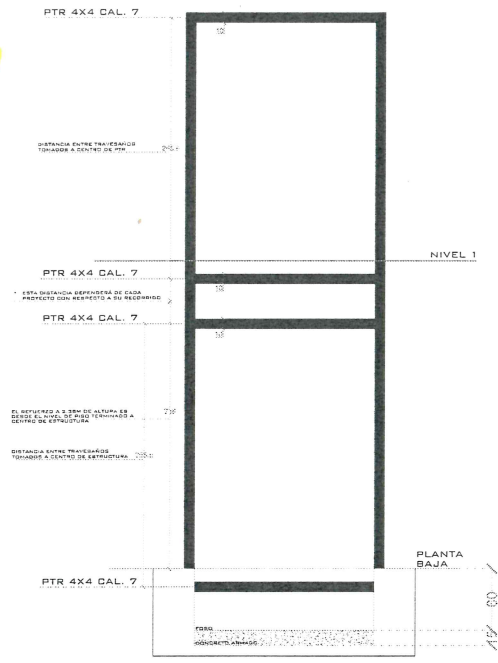

DUCTO DE ALIMENTACION ISOMETRICO

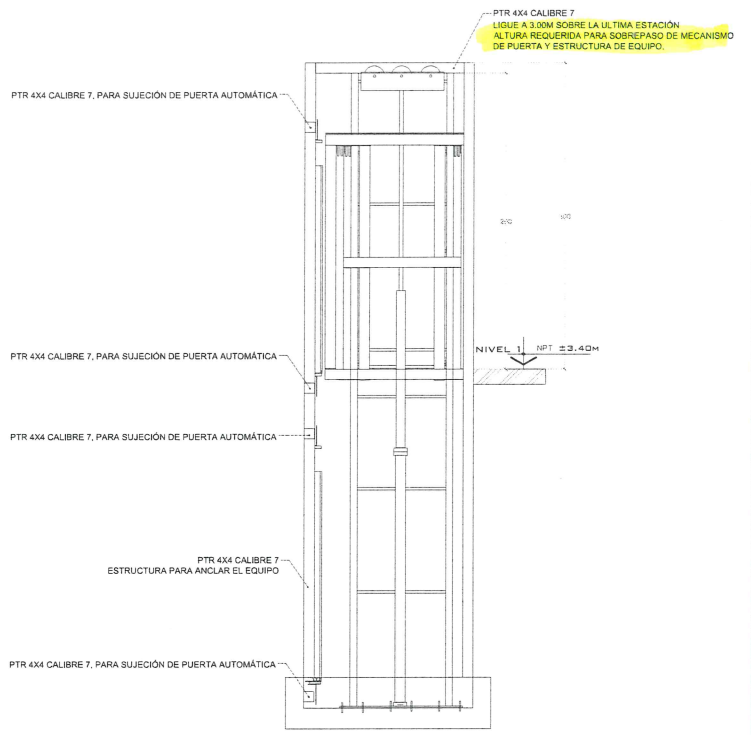

DUCTO DE ALIMENTACION ISOMETRICO

# DE CLIENTE:	21095-11665	ELEVACION:	3.40M
RAZON SOCIAL:	OPERADORA GRUPO MEDICO EL PEDREGAL S. DE R.L. DE C.V.	No. DE NIVELES:	2
NOMBRE:	OPERADORA GRUPO MEDICO EL PEDREGAL S. DE R.L. DE C.V.	CARGA:	500 KG
UBICACION:	COLEGIO MILITAR #38 ESQ. PASO DE TABLAS, QUERETARO	TUBERIA:	DELGADA
ELEVADOR :	CAMILLAS-COMPLETA	UH :	5 HP

VENDEDOR FIRMA: ARQ. RICARDO RODRIGUEZ

FIRMA DEL CLIENTE: *Carolina*
ARQ CAROLINA GONZALEZ G

REVISIÓN	FECHA	OBSERVACIÓN
0	30/03/2020	LIBERACION DE GUIA MECANICA
1	03/04/2020	MODIFICACION DE ACABADOS
2	08/04/2020	MODIFICACION DE FOSO (LARGO)

TecnoRampa

QRO-005-L

EXTRAS II