

DESCRIPCIÓN

- Y1-** ANCHO DEL FOSO SERÁ DE 1.70M
- Y2-** FONDO DEL FOSO SERÁ DE 1.75M
- Y3-** OBRA CIVIL PARA EL ANCLAJE DEL EQUIPO
- Y4-** MALLA ELECTROSOLDADA DE 6.6.10.10 DESPUÉS DE LOS 10CM
- Y5-** FIRME DE CONCRETO CON UNA RESISTENCIA DE $F'c=250\text{KG}/\text{CM}^2$, PARA ANCLAR ELEVADOR TIPO TIJERA, CON TAQUETES EXPANSIVOS.
- Y6-** AREA DEL ELEVADOR

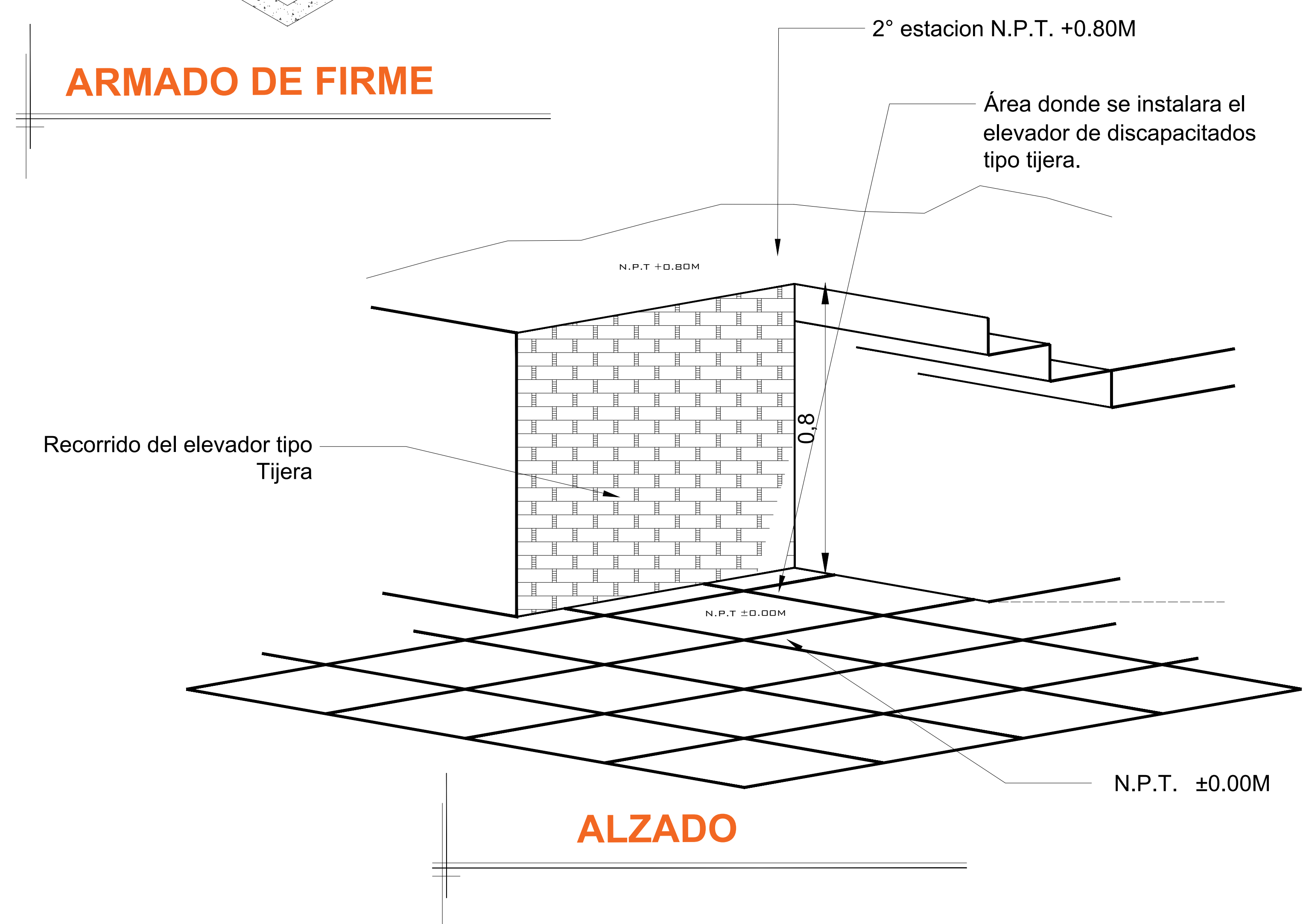
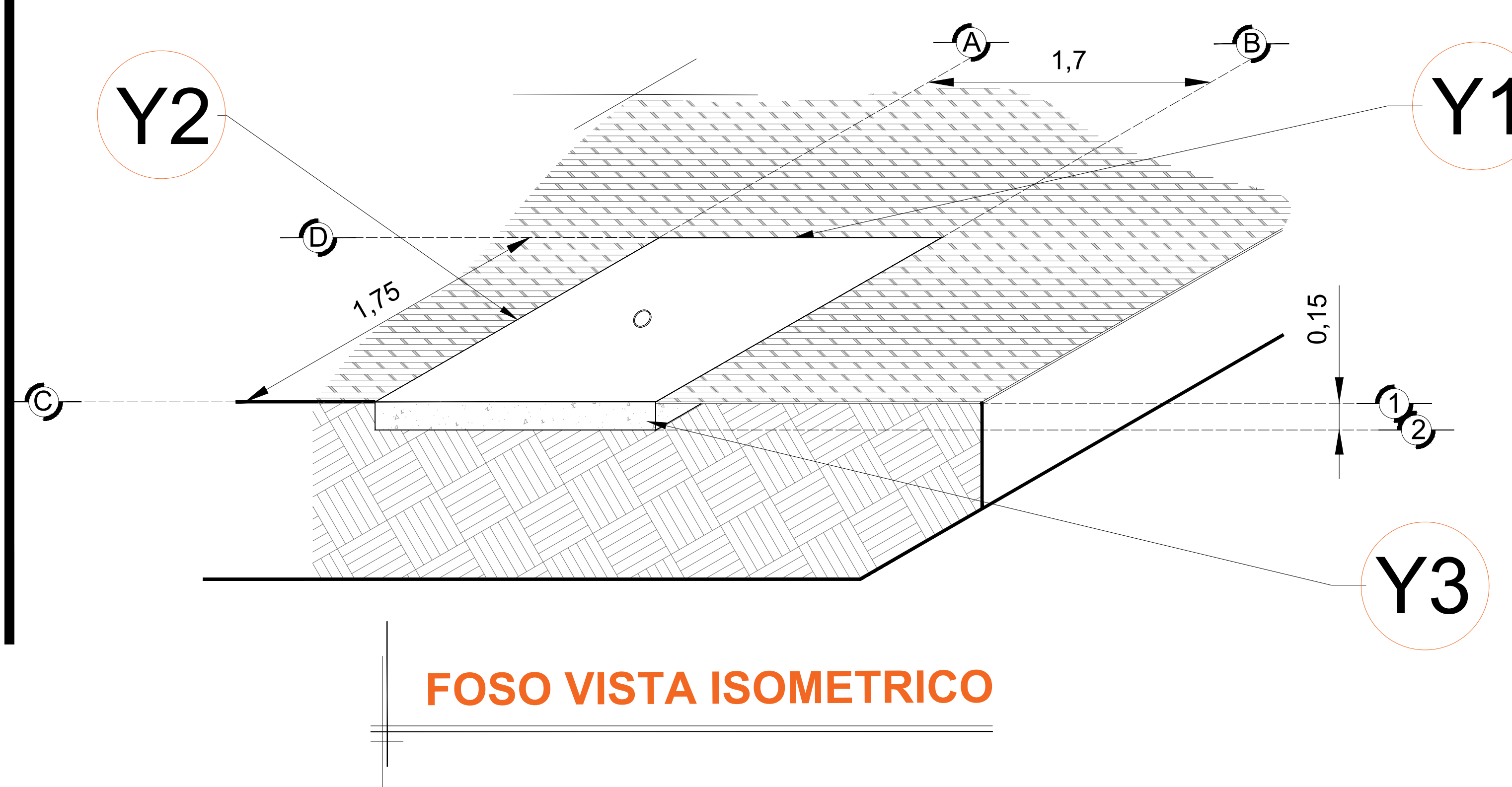
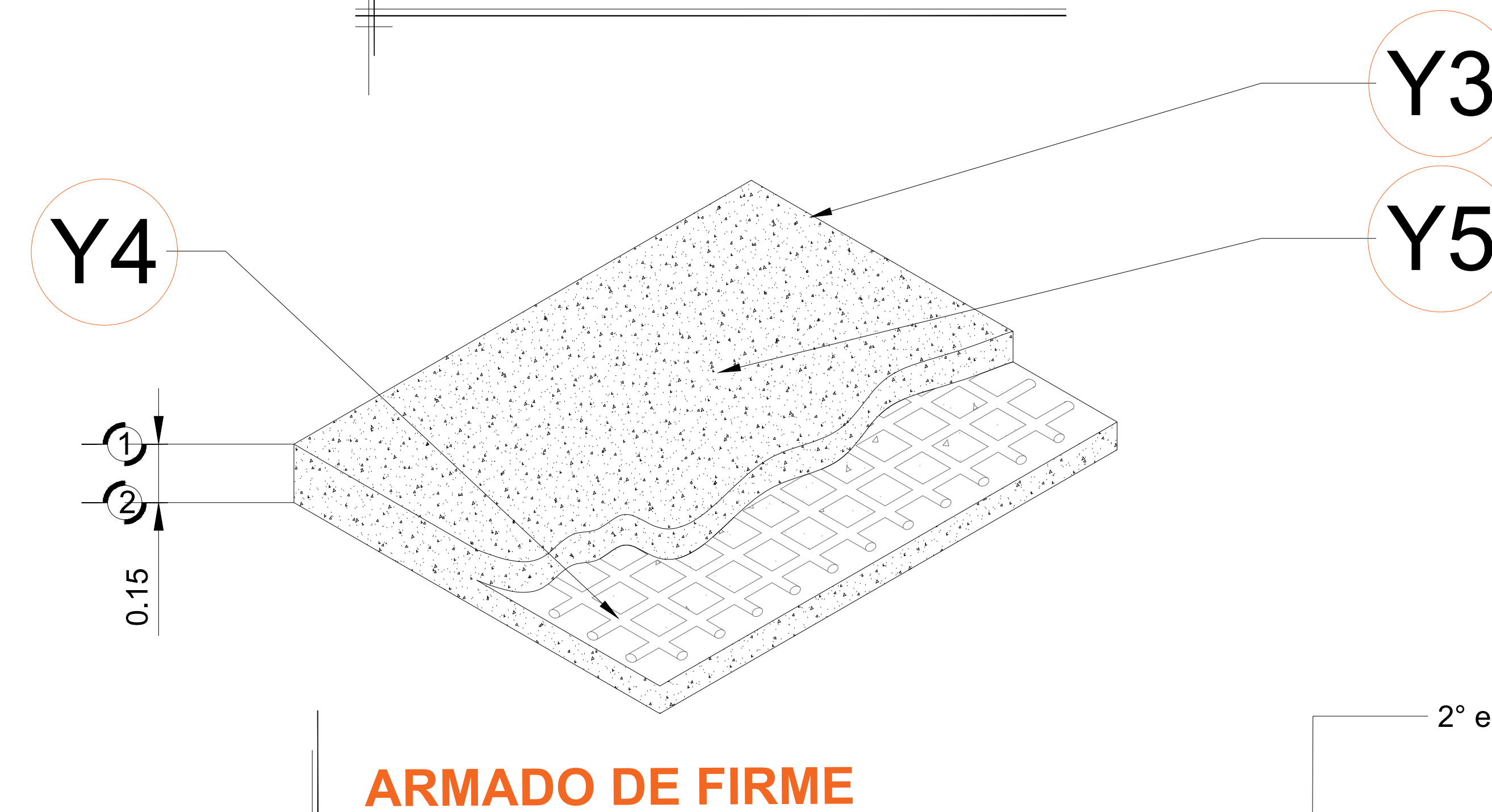
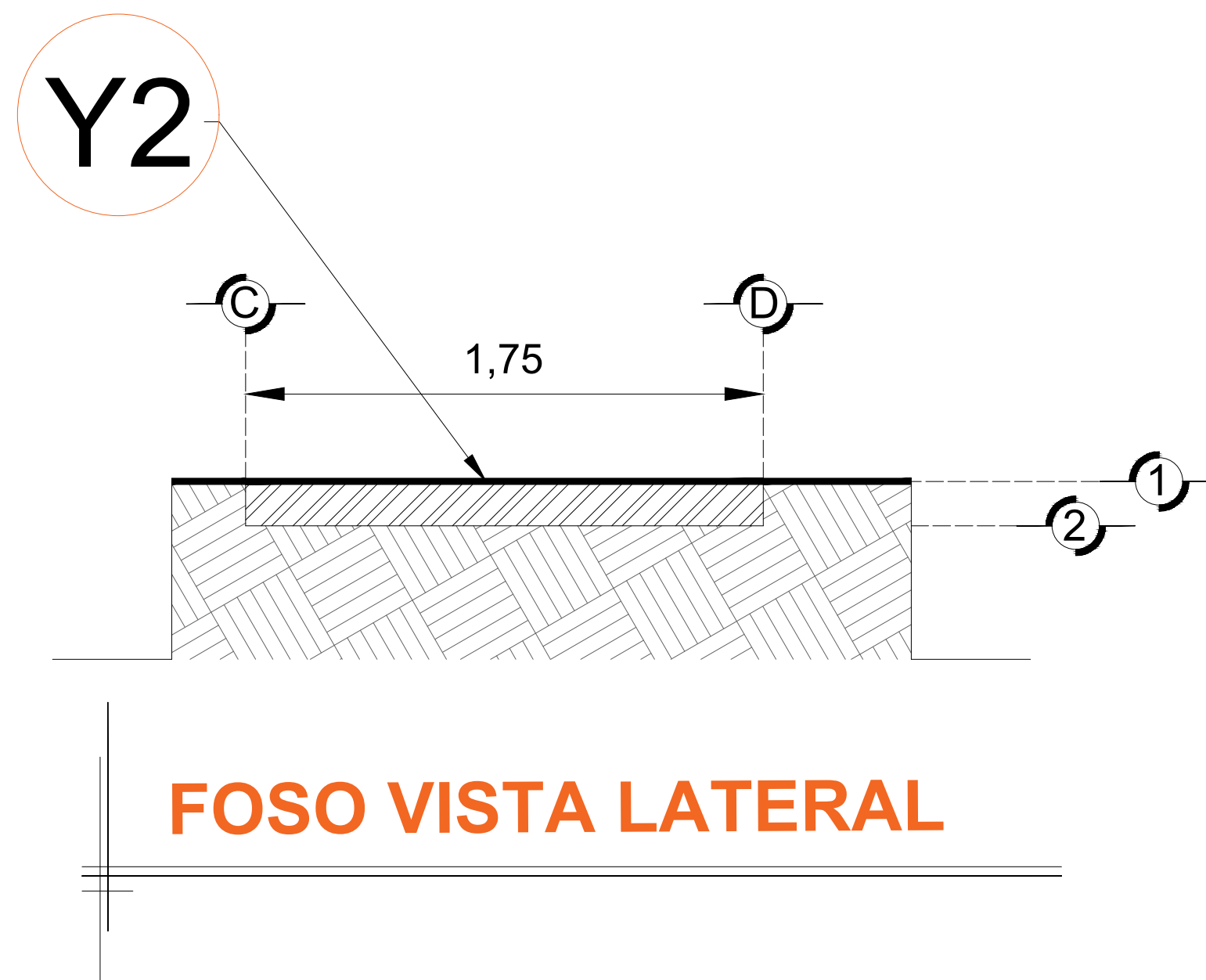
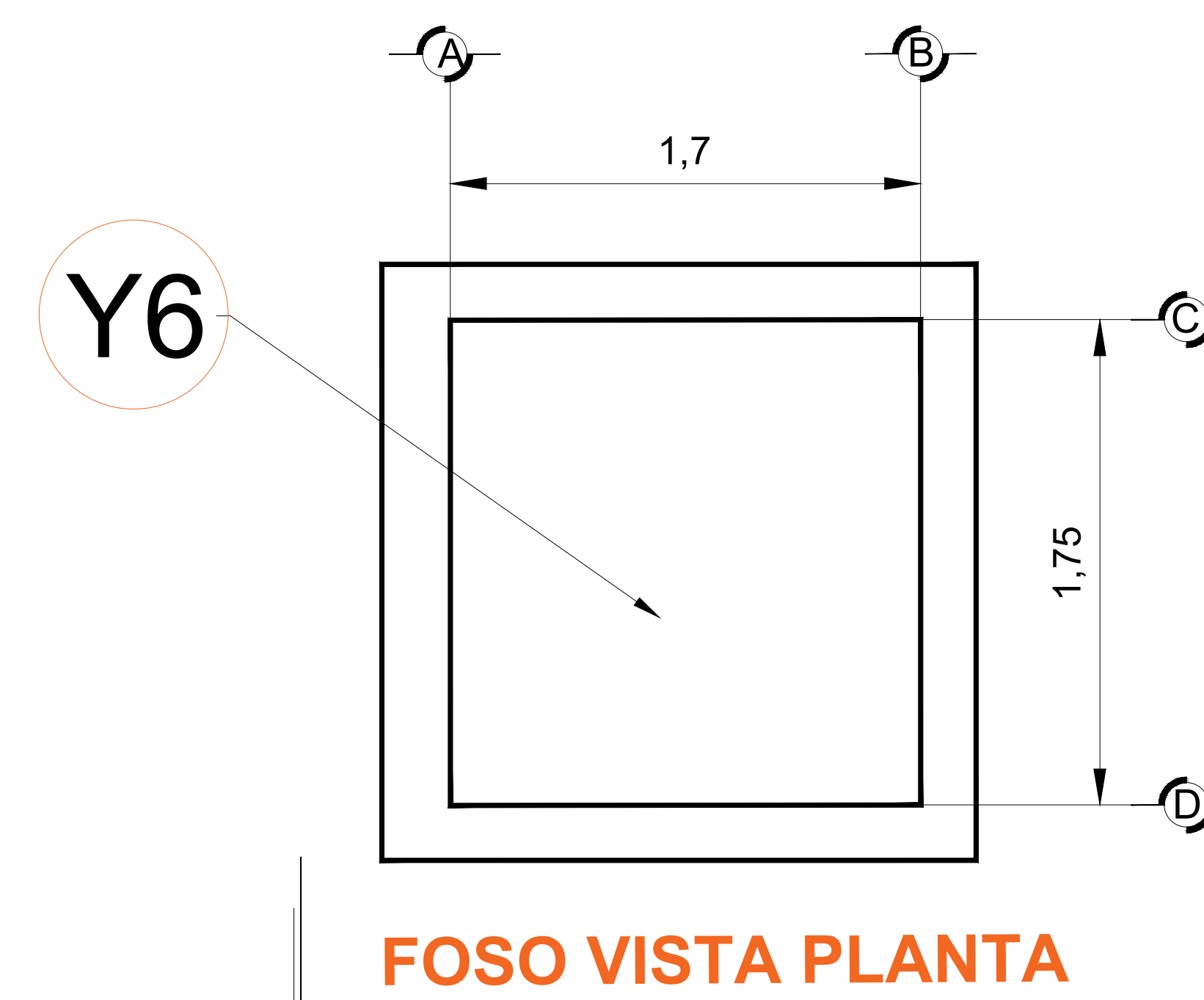
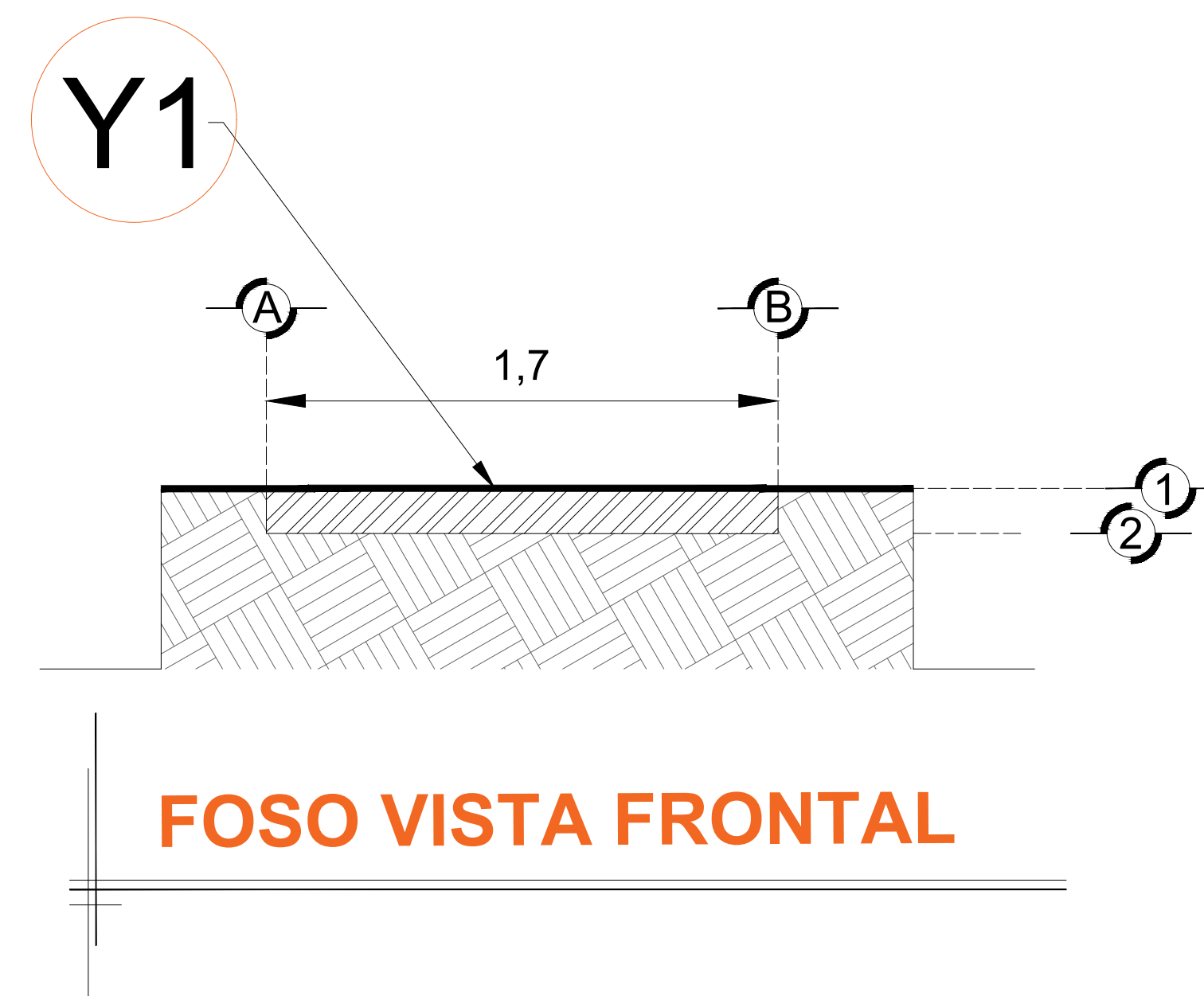

RAZON SOCIAL: ENRIQUE MARTÍNEZ MOTA

N. DE CLIENTE:
15694-12146

NOMBRE:
ROBERTO INFANTE

ELEVADOR : TIJERA

TIPO: **Sin Foso**

ELEVACION: 0.80M

No. DE NIVELES: 2 EST.

LEVANTAMIENTO:
ARQ. SALVADOR SILVA

CARGA: 500 KG UH : 2 HP

TUBERÍA: DELGADA

FIRMA:

OBRA CIVIL

SJR-001-L

DESCRIPCIÓN

W1- ALIMENTACIÓN MONOFÁSICA A 110 V, CON NEUTRO Y TIERRA FÍSICA, CON BREAK TERMOMAGNETICO DE PROTECCIÓN 1 X 25 AMP LIBRES DE CONSUMO

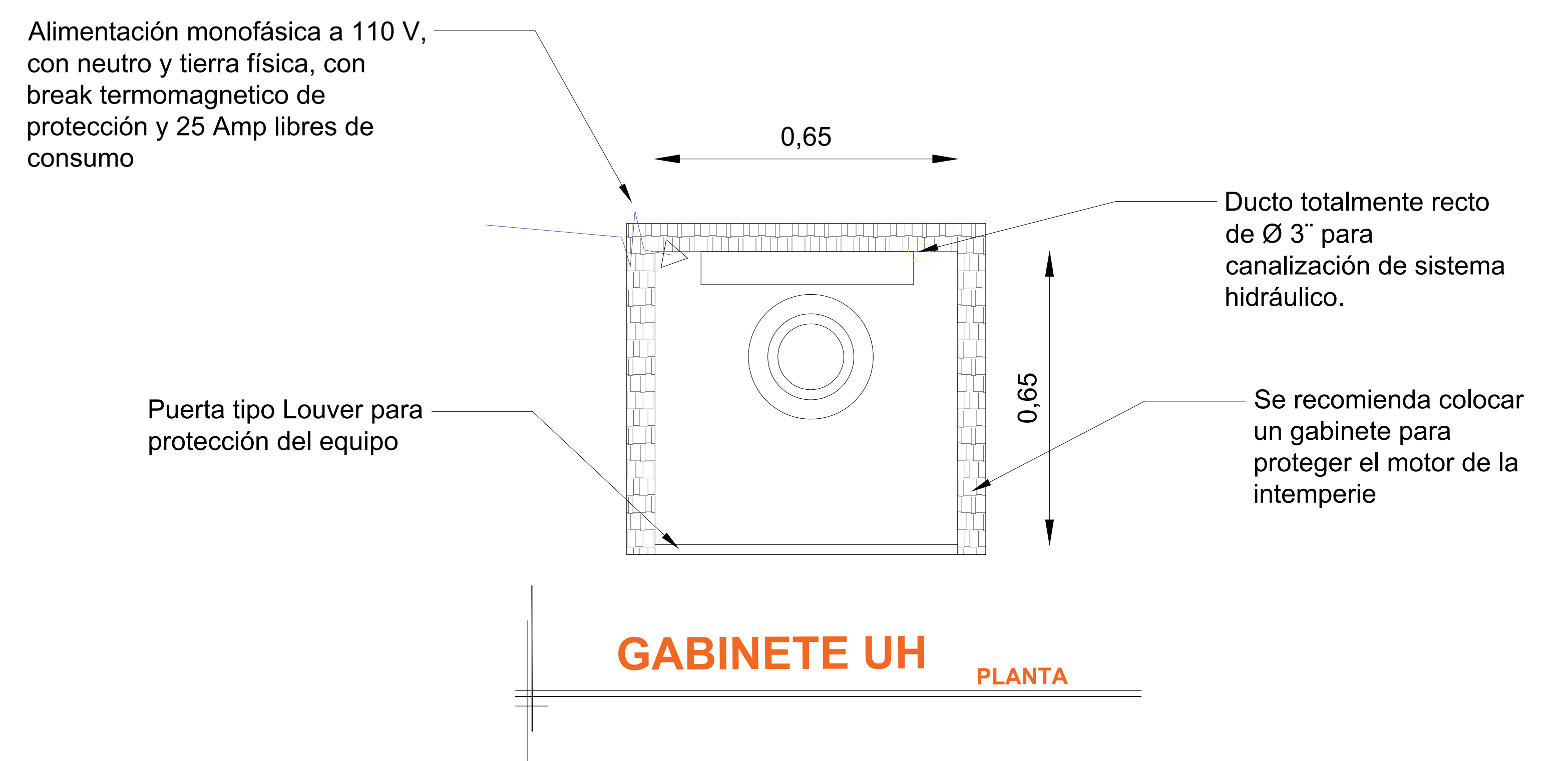
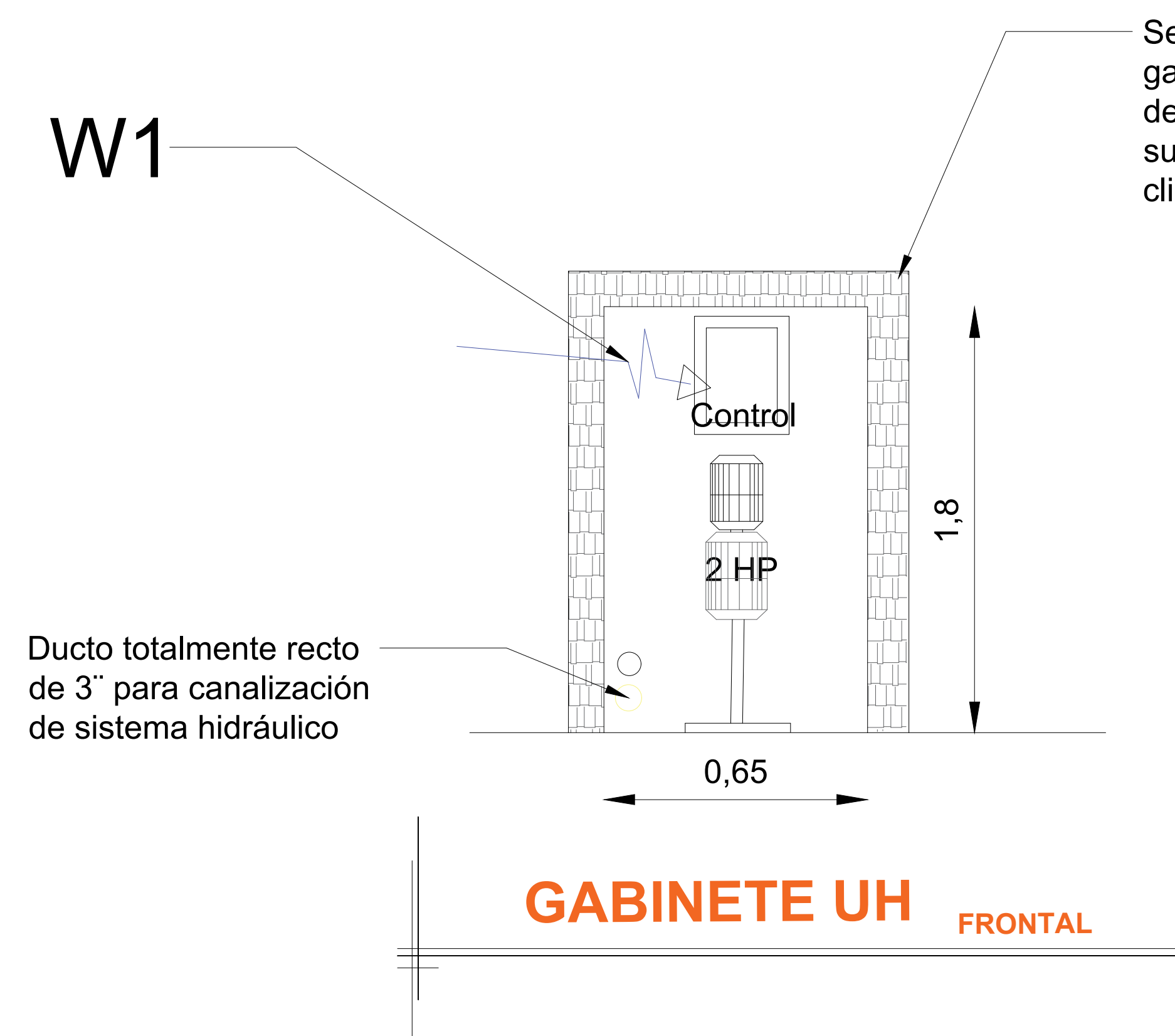

DESCRIPCIÓN DE UNIDAD HIDRÁULICA	
ALIMENTACION	110 VCA
NUMERO DE FASES	1
AMPERS DE CONSUMO	18.5000
WATTS DE CONSUMO	1.5 KW
TIPO DE ACEITE	ISO 68

UNIDAD HIDRAULICA

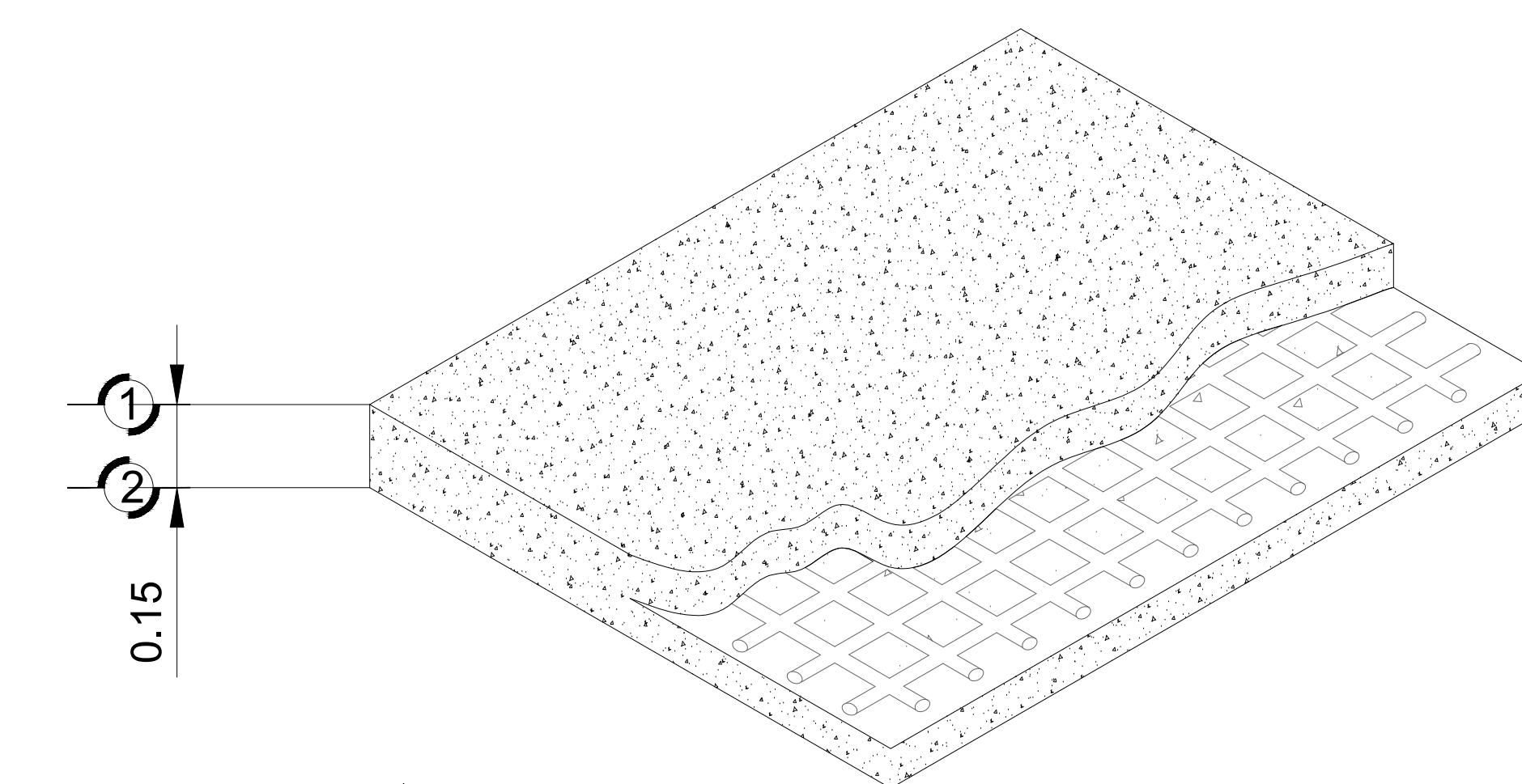

RAZON SOCIAL: ENRIQUE MARTÍNEZ MOTA

ELEVADOR : TIJERA

LEVANTAMIENTO: ARQ. SALVADOR SILVA

FIRMA:

N. DE CLIENTE: 15694-12146

NOMBRE: ROBERTO INFANTE

TIPO: Sin Foso

CARGA: 500 KG

UH : 2 HP

UBICACIÓN: SE RECOGE EN PLANTA

ELEVACION: 0.80M

No. DE NIVELES: 2 EST.

TUBERÍA: DELGADA

ELECTROHIDRAULICO

SJR-002-L

-SE DESCRIBEN ALGUNAS
DIMENSIONES QUE TENDRA EL
ELEVADOR DE DISCAPACITADOS
TIPO TIJERA

-DESCRIPCIÓN DE EQUIPO

-FONDO 1.70M
-ANCHO 1.00M
-RECORRIDO 0.80M

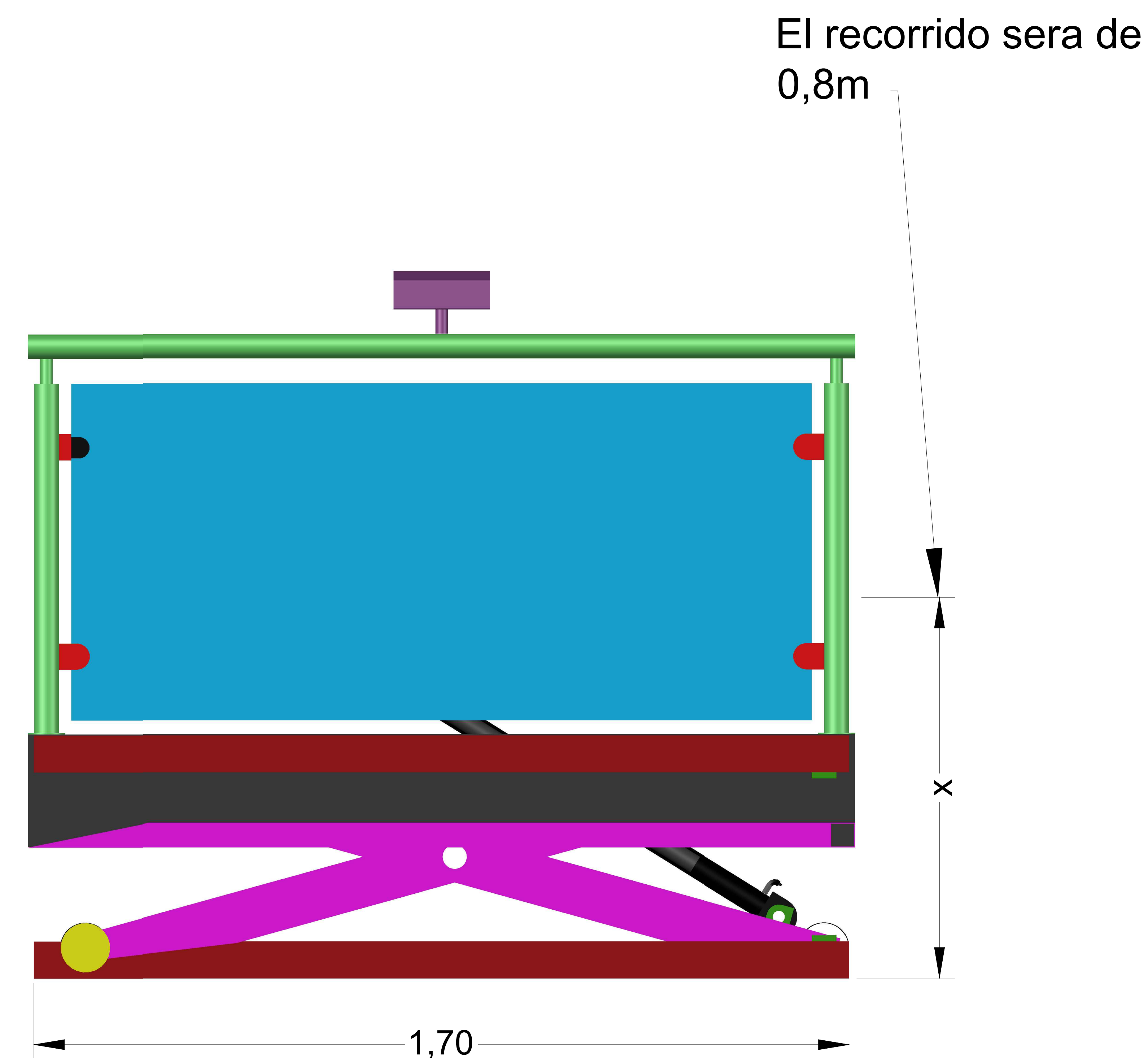
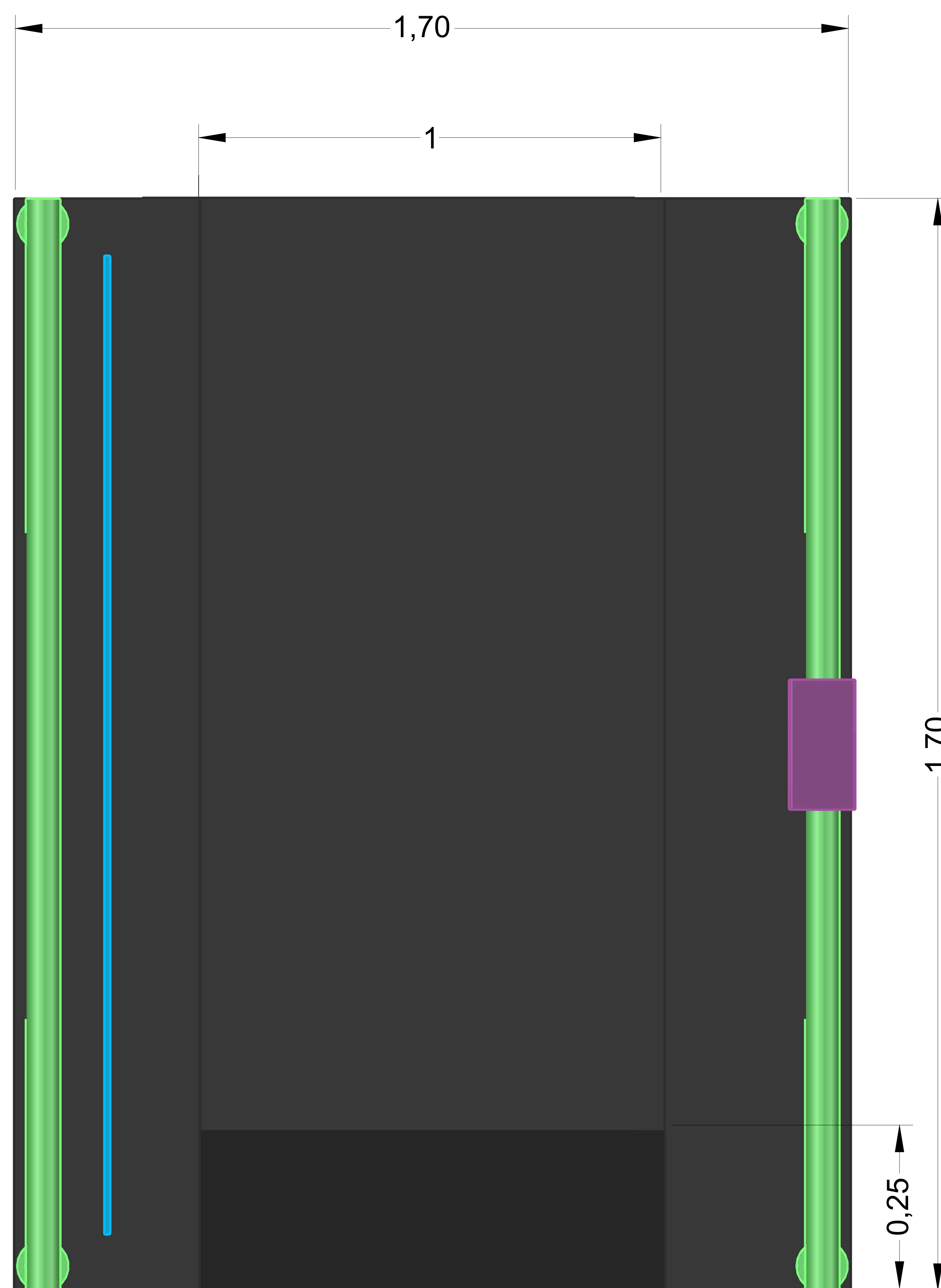

RAZON SOCIAL: ENRIQUE MARTÍNEZ MOTA

N. DE CLIENTE:
15694-12146

NOMBRE:
ROBERTO INFANTE

UBICACIÓN: SE RECOGE EN PLANTA

ELEVADOR : TIJERA

TIPO: **Sin Foso**

ELEVACION: 0.80M

No. DE NIVELES: 2 EST.

LEVANTAMIENTO:
ARQ. SALVADOR SILVA

CARGA:
500 KG

UH : 2 HP

TUBERÍA: DELGADA

FIRMA:

EQUIPO

SJR-003-L

-DESCRIPCIÓN DE EQUIPO

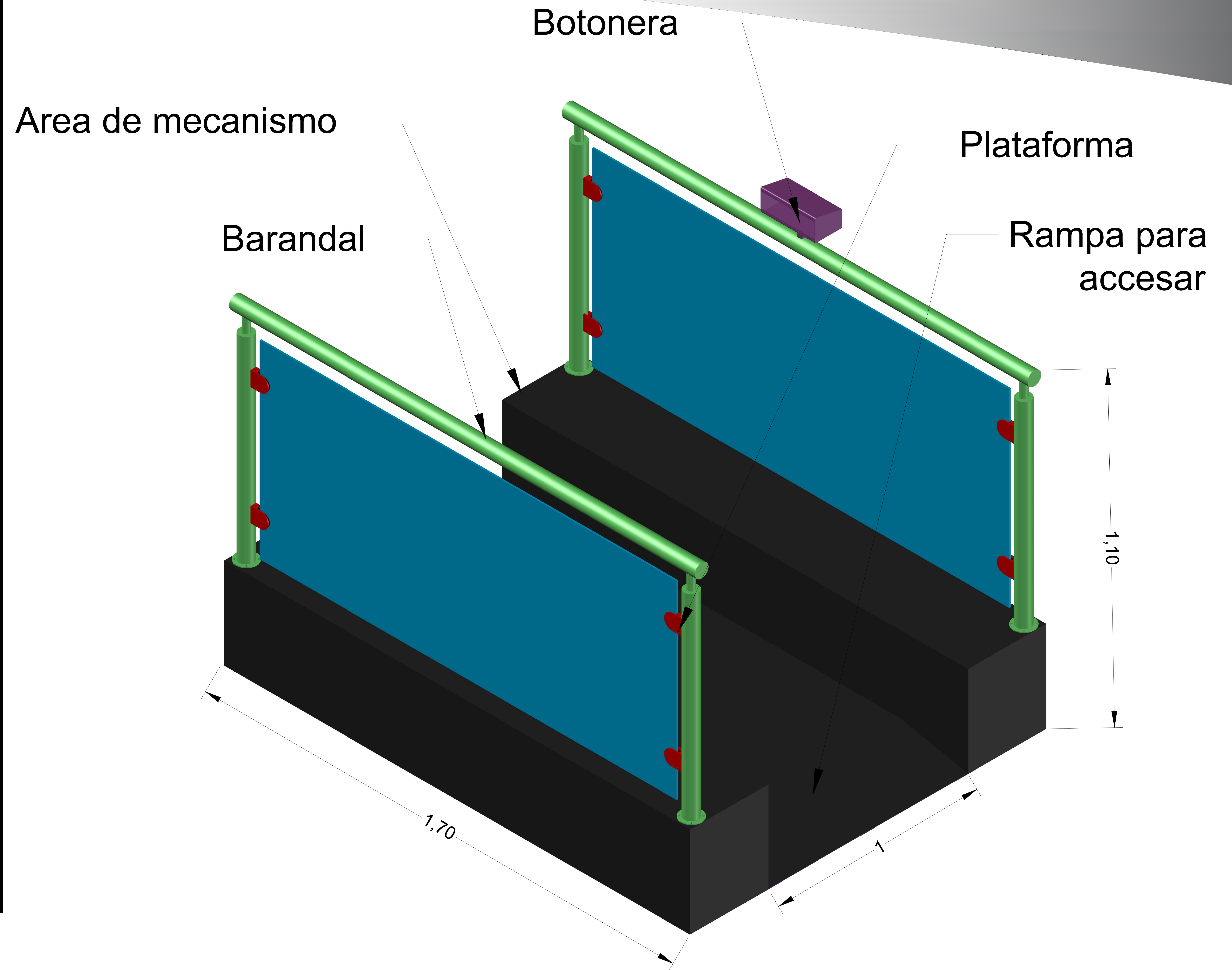

RAZON SOCIAL: ENRIQUE MARTÍNEZ MOTA

N. DE CLIENTE:
15694-12146

NOMBRE:
ROBERTO INFANTE

UBICACIÓN: SE RECOGE EN PLANTA

ELEVADOR : TIJERA

TIPO: **Sin Foso**

ELEVACION: 0.80M

No. DE NIVELES: 2 EST.

LEVANTAMIENTO:
ARQ. SALVADOR SILVA

CARGA:
500 KG

UH : 2 HP

TUBERÍA: DELGADA

FIRMA:

EQUIPO

SJR-004-L