

EQUIPO:

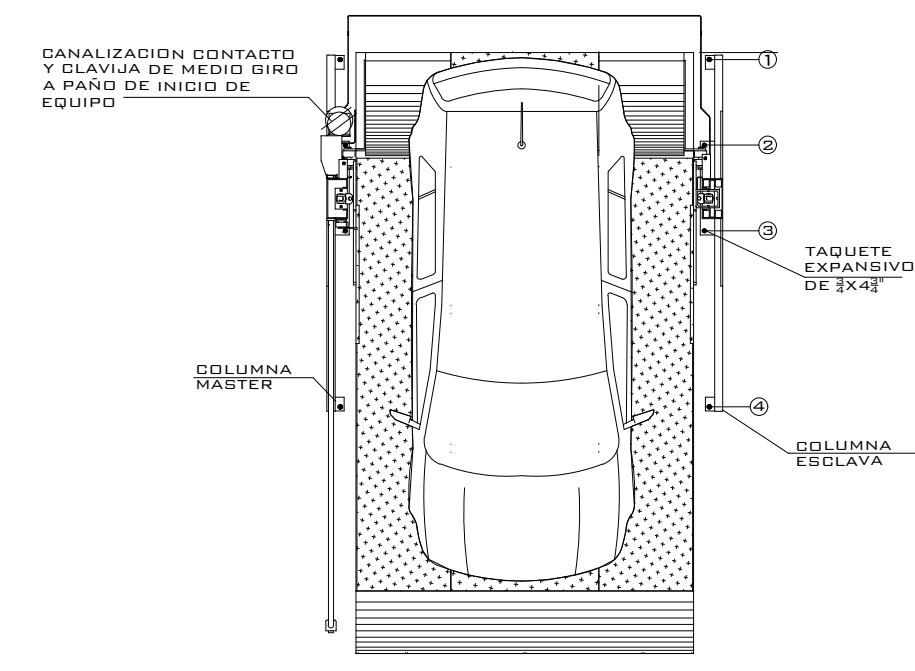

VISTA SUPERIOR

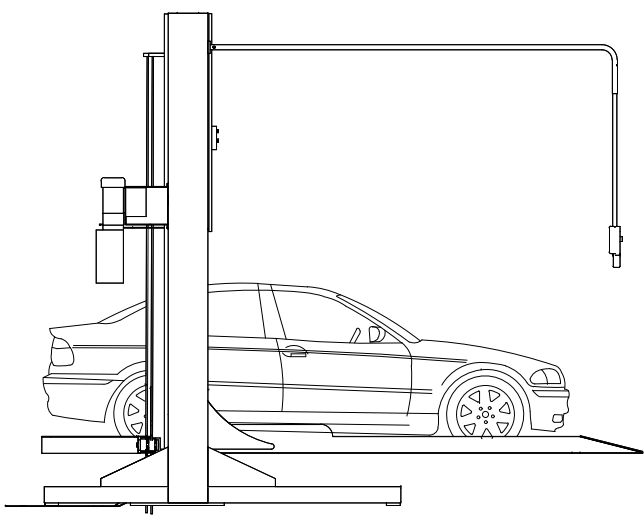

VISTA LATERAL

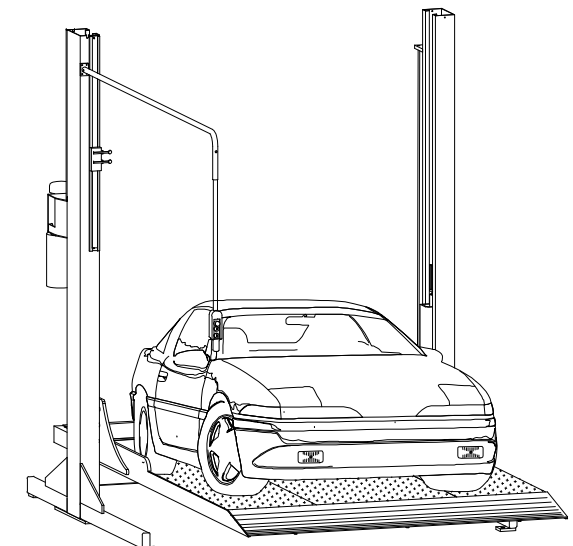

VISTA ISOMETRICO

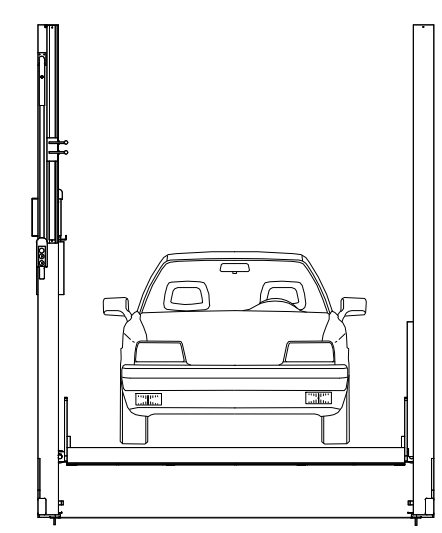

VISTA FRONTAL

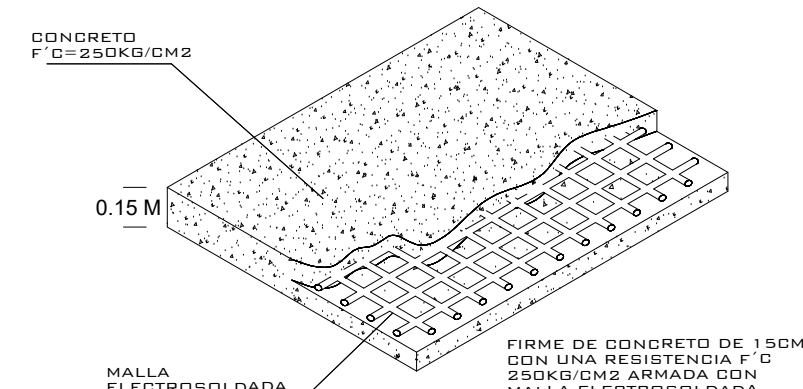

FIRME PARA ANCLAJE DE EQUIPOS
DETALLE

NOTA:
1.- ANCLAJE DE COLUMNAS A BASE DE TAPUCHES ESPESORES DE 21 x 8"
2.- SANALIZACIÓN CONTACTO Y CLAVIA DE MEDIO BIRD A PAÑO DE INICIO DE EQUIPO.
DEBA CIVIL PARA EL ANCLAJE DEL EQUIPO
3.- FIRME DE CONCRETO DE 15CM CON ARMADA CON MALLA ELASTICIDAD 6.6.10.10

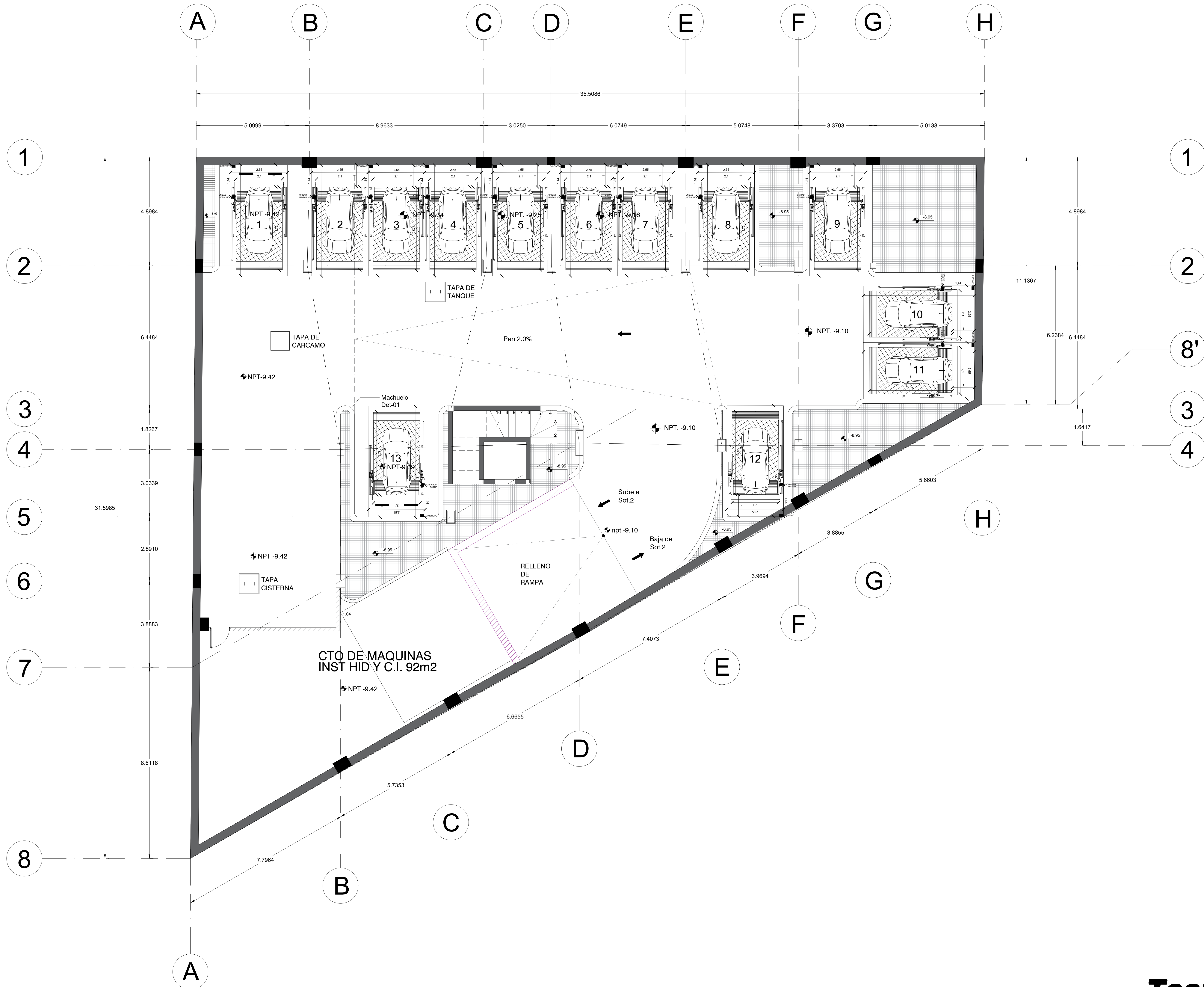

N° DECLINTE:
23382-14220

NOMBRE:
SOLUCIONES INTEGRALES MSB GDL S. DE R.L. DE C.V.

LEVANTAMIENTO:
ING. IVAN RICARDO JURY M.

TR- EVOLUTION (LIBRES)

CARACTERISTICAS DE EQUIPO:

- TRECE RAMPAS TR EVOLUTION DE 2.10M X 3.75M CON RESGUARDO DE 1.00M

TecnoRampa
SINERGIAS EN TECNOLOGÍA Y SERVICIOS

No. PLANO:

A-01

S
P

ALTURA DE LEVANTE:
M

04/2022

1.- SE TENDRÁ QUE REALIZAR EL LEVANTAMIENTO EN FÍSICO PARA PODER CONFIRMAR LA PRESENTE PROPUESTA
2.- ESTE PLANO DEBE DE TENER EL VO. BO. POR PARTE DEL CLIENTE EN EL CUAL AVALA EL SEMBRADO DE EQUIPOS.