

DESCRIPCIÓN

- X1-** ALTURA 2° ESTACIÓN
- X2-** PUERTA SIMPLE ACCESO ACCESO: A1.- 1.20M
- X3-** ALTURA DE COLUMNAS DEL EQUIPO

DESCRIPCIÓN DE EQUIPO

- X11-** COLOR SILVER METALLIC
- X12-** CRISTAL TINTEX
- X13-** CABINA ARMADA
- X14-** COLUMNAS COMPLETAS

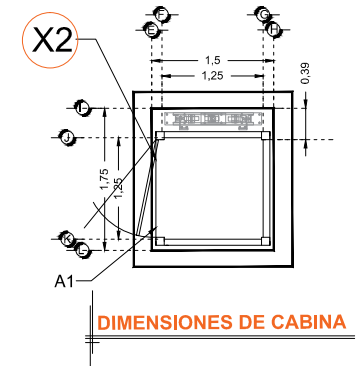
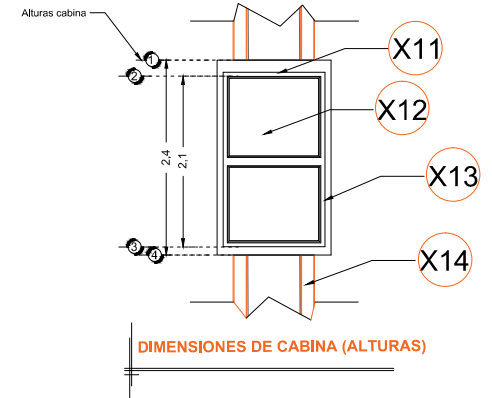
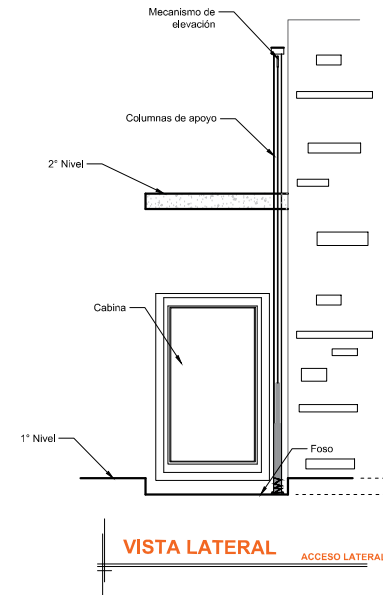
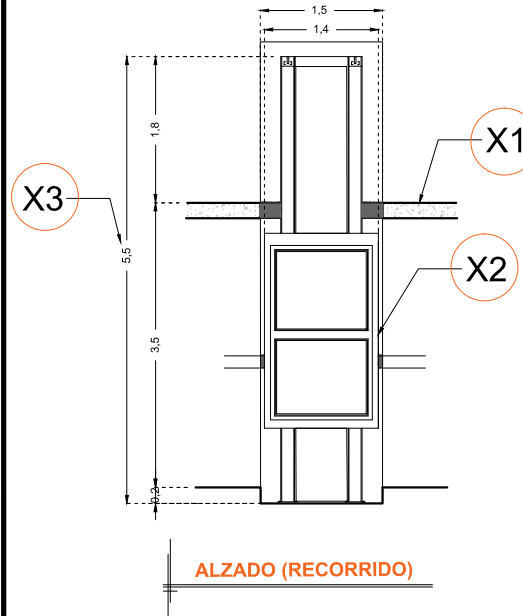

RAZÓN SOCIAL: **COMERCIALIZADORA TERRACINA S.A. DE C.V.**

N. DE CLIENTE: **11827**

NOMBRE: **Luis Chapina**

UBICACIÓN: **UPA Universidad Popular de Autatla**

ELEVADOR : **DISCAPACITADOS**

TIPO: **CREW EVOLUTION**

ELEVACION: **3.50 MTS**

No. DE NIVELES: **2**

LEVANTAMIENTO: **Arq. Mariana Olvera U.**

CARGA: **500 KG** UH : **2 HP**

TUBERÍA: **GRUESA**

FIRMA:

EQUIPO

MEX-002-L