

DESCRIPCIÓN

X1- ALTURA 2º ESTACIÓN

X2- ACCESO FRONTAL
ACCESO:
A1.- 1.20M

X3- ALTURA DE COLUMNAS DEL EQUIPO

DESCRIPCIÓN DE EQUIPO

X11- CABINA COLOR: SILVER METALLIC

X12- CRISTAL CLARO INCLUYENDO MECANISMO

X13- CABINA DESARMADA

X14- COLUMNAS EN PARTES (3)

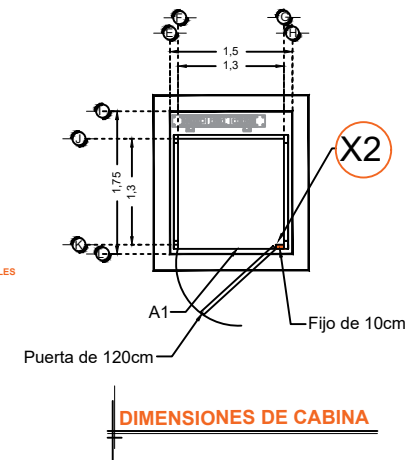
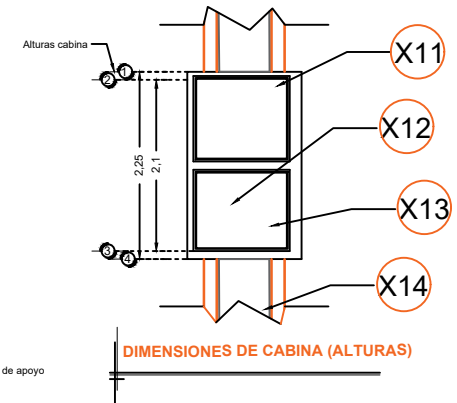
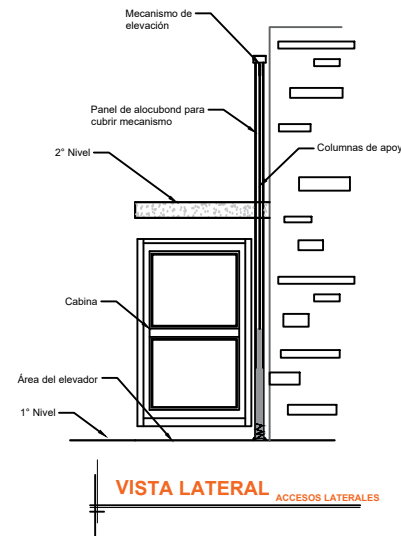
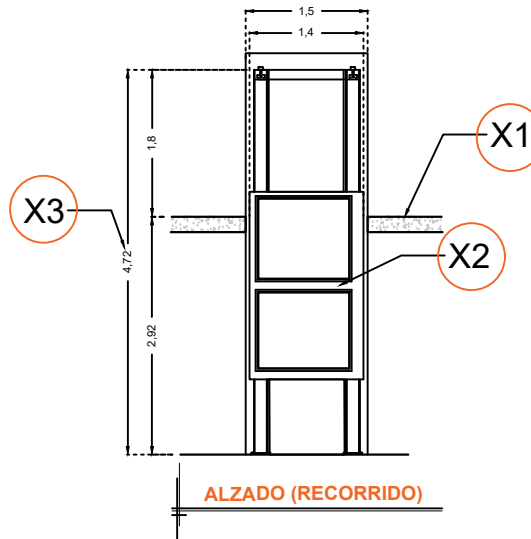

RAZON SOCIAL: **INMOBROKER S.A. DE C.V.**

ELEVADOR: **DISCAPACITADOS**

LEVANTAMIENTO:
Arq. Salvador Silva S.

FIRMA:

N. DE CLIENTE: **15460** NOMBRE: **Ricardo Puga**

TIPO: **SEMICOMPLETA**

CARGA: **500 KG** UH: **2 HP**

UBICACIÓN: **Cordillera del Marquez 845 Col. Lomas Torre Punta Marquez, San Luis Potosí**

ELEVACION: **2.92 MTS** No. DE NIVELES: **2**

TUBERÍA: **GRUESA**

EQUIPO

SLP-002-L