

**DESCRIPCIÓN**

- Y1-** ANCHO DEL FOSO SERÁ DE 1.59M
- Y2-** FONDO DEL FOSO SERÁ DE 1.75M
- Y3-** OBRA CIVIL PARA EL ANCLAJE DEL EQUIPO
- Y4-** MALLA ELECTROSOLDADA DE 6.6.10.10 DESPUÉS DE LOS 10CM
- Y5-** FIRME DE CONCRETO CON UNA RESISTENCIA DE  $f'c=250KG/CM^2$
- Y6-** MECANISMO DEL ELEVADOR
- Y7-** AREA DEL ELEVADOR

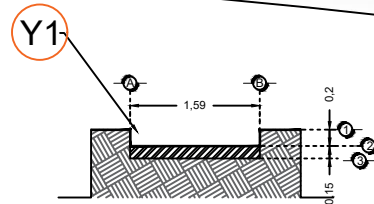

**FOSO VISTA FRONTAL**

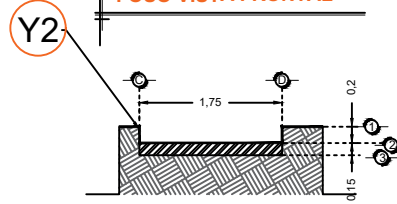

**FOSO VISTA LATERAL**

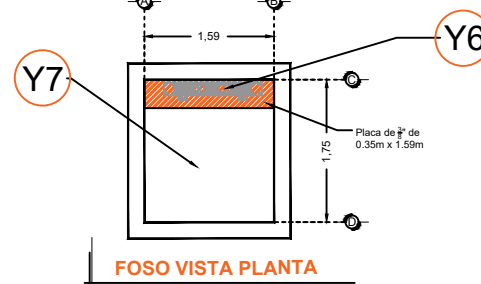

**FOSO VISTA PLANTA**

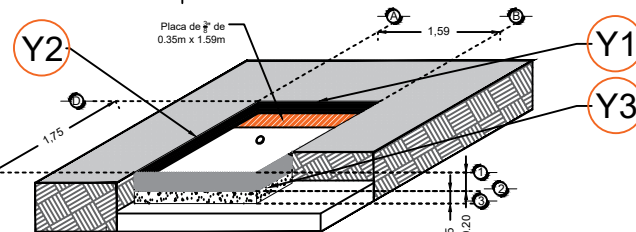

**FOSO VISTA ISOMETRICO**

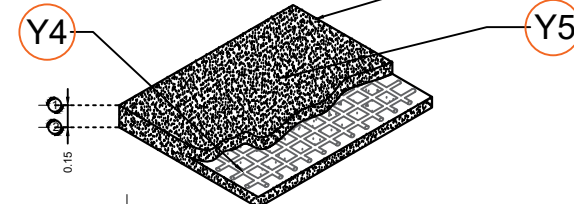

**ARMADO DE FIRME**

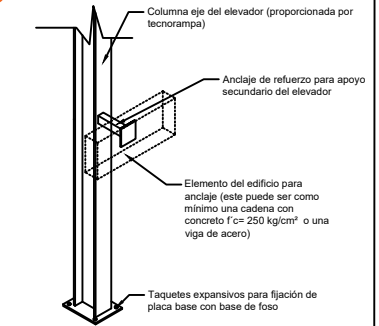

**ANCLAJES DEL EQUIPO**

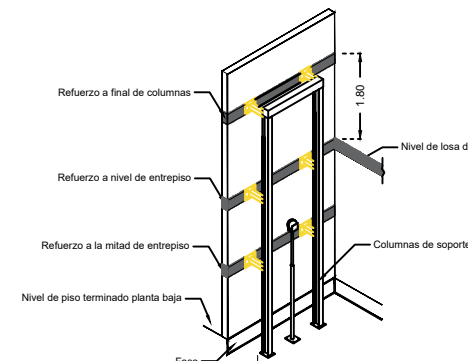

**REQUERIMIENTOS DE REFUERZO**

**Nota:**  
- Para anclajes a concreto se utilizaran taquetes expansivos como elemento de unión.  
- Para anclajes a acero se utilizara soldadura para unir la placa de anclaje al elemento estructural del edificio.

**Nota:** en las alturas indicadas de refuerzo se deberá de colocar una cadena de concreto  $f'c=250 kg/cm^2$  como mínimo, el armado dependerá del calculo del cliente.

**Nota2:** El número de refuerzos dependerán de cuantas estaciones se tiene in sitio.

RAZON SOCIAL: **MALBRIC S.A. DE C.V.**

ELEVADOR : **DISCAPACITADOS**

LEVANTAMIENTO:  
**Arq. Mariana M. Olvera**

FIRMA:

N. DE CLIENTE:

NOMBRE:  
**Arq. Riajan B. Colin**

TIPO: **SEMICOMPLETA**

CARGA: **500 KG** UH: **2 HP**

UBICACIÓN: **Carretera Toluca- Almoloya Km 4.5 Santiaguito Tlalcalcalili Almoloya de Juarez**

ELEVACION: **3.20 MTS**

No. DE NIVELES: **2**

TUBERÍA: **GRUESA**

**OBRA CIVIL**

**MEX-001-L**