

DESCRIPCIÓN

X1- ALTURA 2° ESTACIÓN

X2- ACCESO FRONTAL
ACCESO:
A1.- 1.30M

X3- ALTURA DE COLUMNAS DEL
EQUIPO

DESCRIPCIÓN DE EQUIPO

X11- CABINA COLOR

X12- ACABADO

X13- CABINA DESARMADA

X14- COLUMNAS COMPLETAS

NOTA: EN CADA ESTACIÓN ES
NECESARIO TENER PUERTAS EN CADA
UNO DE LOS NIVELES.

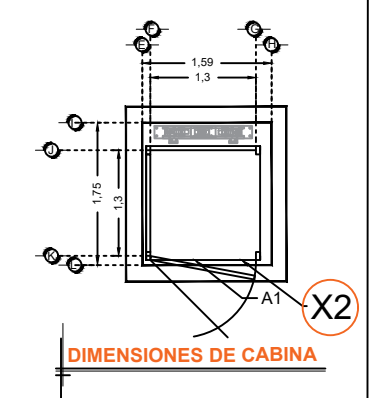
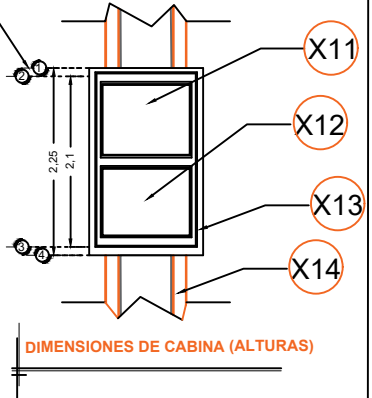
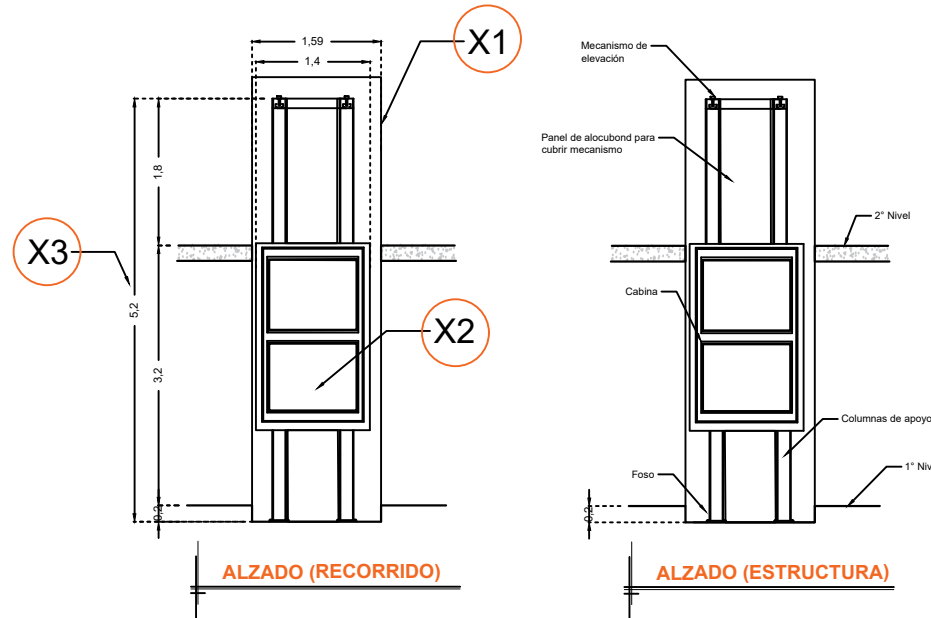

RAZON SOCIAL: **MALBRIC S.A. DE C.V.**

ELEVADOR: **DISCAPACITADOS**

LEVANTAMIENTO:
Arq. Mariana M. Olvera

FIRMA:

N. DE CLIENTE:

NOMBRE:
Arq. Riajan B. Colin

TIPO: **SEMICOMPLETA**

CARGA:
500 KG UH: **2 HP**

UBICACIÓN: **Carretera Toluca- Almoloya Km 4.5 Santiaguito Tlalcilcalcalli Almoloya de Juarez**

ELEVACION: **3.20 MTS**

No. DE NIVELES: **2**

TUBERÍA: **GRUESA**

EQUIPO

MEX-002-L