

DESCRIPCIÓN

Y1- ANCHO DEL FOSO SERÁ DE 1.50M

Y2- FONDO DEL FOSO SERÁ DE 1.75M

Y3- OBRA CIVIL PARA EL ANCLAJE DEL EQUIPO

Y4- MALLA ELECTROSOLDADA DE 6.6.10.10 DESPUÉS DE LOS 10CM

Y5- FIRME DE CONCRETO CON UNA RESISTENCIA DE $f'c=250KG/CM^2$

Y6- MECANISMO DEL ELEVADOR

Y7- AREA DEL ELEVADOR

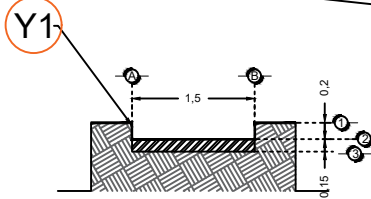

FOSO VISTA FRONTAL

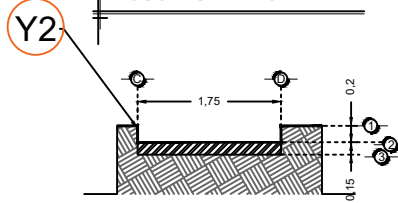

FOSO VISTA LATERAL

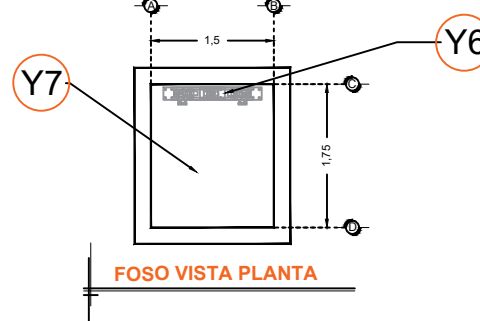

FOSO VISTA PLANTA

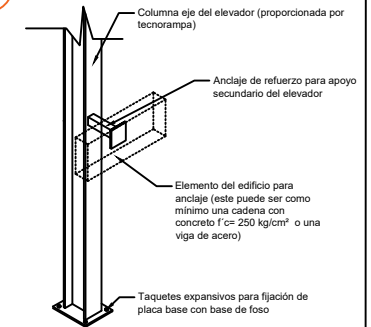

ANCLAJES DEL EQUIPO

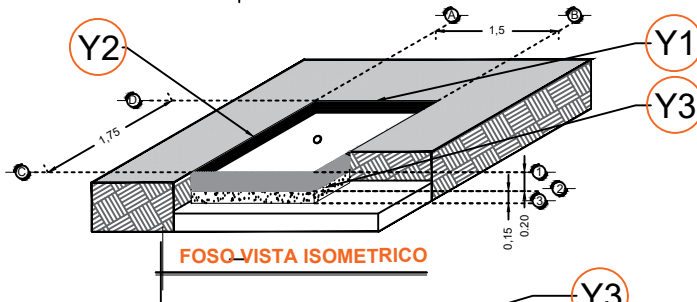

FOSO VISTA ISOMETRICO

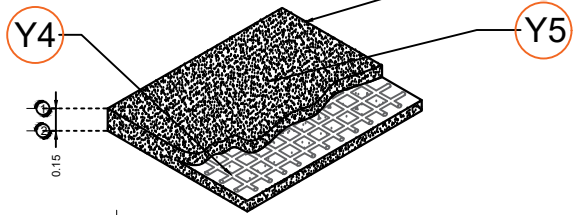

ARMADO DE FIRME

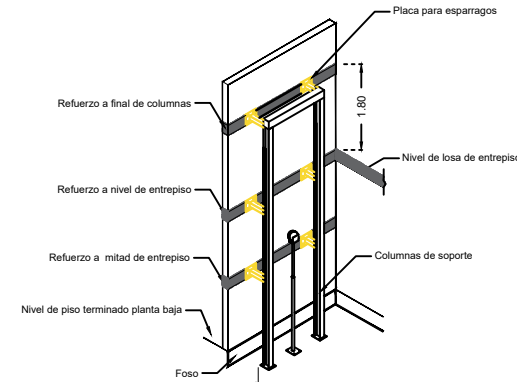

REQUERIMIENTOS DE REFUERZO

Nota:
- Para anclajes a concreto se utilizaran taquetes expansivos como elemento de unión.
- Para anclajes a acero se utilizara soldadura para unir la placa de anclaje al elemento estructural del edificio.

Columna eje del elevador (proporcionada por tecnorampa)
Anclaje de refuerzo para apoyo secundario del elevador
Elemento del edificio para anclaje (este puede ser como mínimo una cadena con concreto $f'c=250 kg/cm^2$ o una viga de acero)
Taquetes expansivos para fijación de placa base con base de foso

Nota: en las alturas indicadas de refuerzo se deberá de colocar una cadena de concreto $f'c=250 kg/cm^2$ como mínimo, el armado dependerá del calculo del cliente.

Nota2: El número de refuerzos dependerán de cuantas estaciones se tiene en sitio.

RAZON SOCIAL: **VINY TEC S.A. DE C.V.**

ELEVADOR: **DISCAPACITADOS**

LEVANTAMIENTO:
Arq. Salvador Silva S.

FIRMA:

N. DE CLIENTE:
15228-4116

NOMBRE:
Viny Tec S.A. de C.V.

TIPO: **CREW EVOLUTION**

CARGA:
500 KG UH: **2 HP**

UBICACIÓN: **Lago del Valle 166 Col. Cumbres del Lago Queretaro**

ELEVACION: **3.70 MTS**

No. DE NIVELES: **2**

TUBERÍA: **DELGADA**

OBRA CIVIL

QRO-001-L