

DESCRIPCIÓN

- Y1-** ANCHO DEL FOSO SERÁ DE 1.50M
- Y2-** FONDO DEL FOSO SERÁ DE 1.70M
- Y3-** OBRA CIVIL PARA EL ANCLAJE DEL EQUIPO
- Y4-** MALLA ELECTROSOLDADA DE 6.6.10.10 DESPUÉS DE LOS 10CM
- Y5-** FIRME DE CONCRETO CON UNA RESISTENCIA DE $F'c=250KG/CM^2$, PARA ANCLAR ELEVADOR TIPO TIJERA, CON TAQUETES EXPANSIVOS.
- Y6-** AREA DEL ELEVADOR

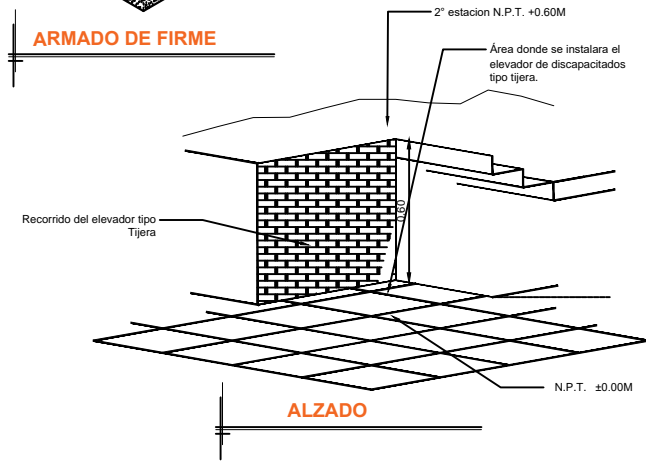
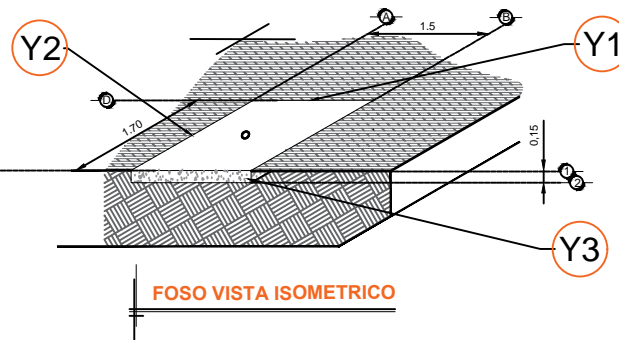
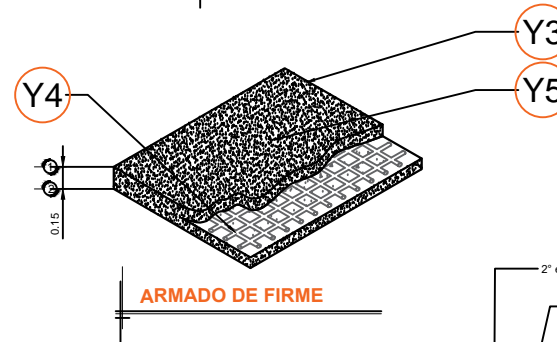
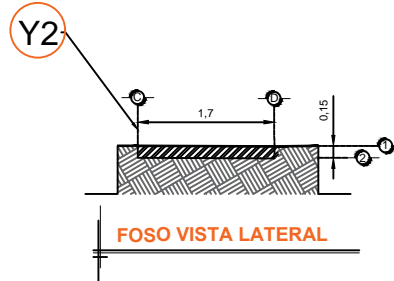
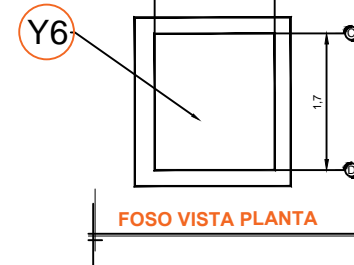
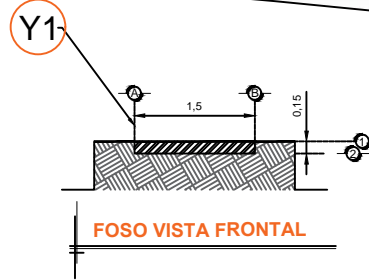

RAZON SOCIAL: **Estacionamientos Bosques de las Lomas S.A. de C.V.**

N. DE CLIENTE: **16878-6059** NOMBRE: **Arq. Carlos Menchaca**

UBICACIÓN: **Miguel de Cervantes Saavedra No. 169 Col. Granada Del. Miguel Hidalgo, CDMX**

ELEVADOR : **DISCAPACITADOS**

TIPO: **TIJERA Sin Foso**

ELEVACION: **0.60 MTS** No. DE NIVELES: **2**

LEVANTAMIENTO: **Luis Francisco Villa**

CARGA: **500 KG** UH: **2 HP**

TUBERÍA: **Delgada**

FIRMA:

OBRA CIVIL

CDMX-001-L