

DESCRIPCIÓN

- X1-** ALTURA 2° ESTACIÓN
- X2-** ACCESO FRONTAL
ACCESO:
A1.- 1.30M
- X3-** ALTURA DE COLUMNAS DEL EQUIPO

DESCRIPCIÓN DE EQUIPO

- X11-** CABINA COLOR BLANCO
- X12-** CRISTAL CLARO
- X13-** CABINA ARMADA
- X14-** COLUMNAS EN PARTES

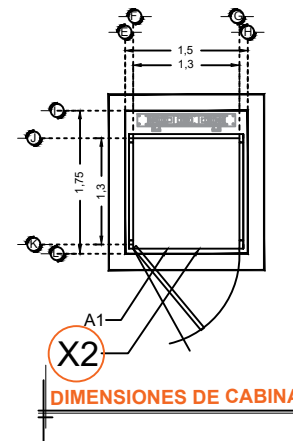
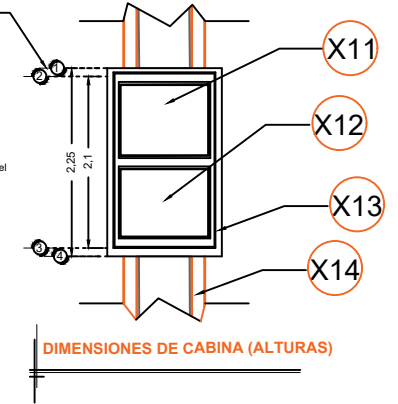
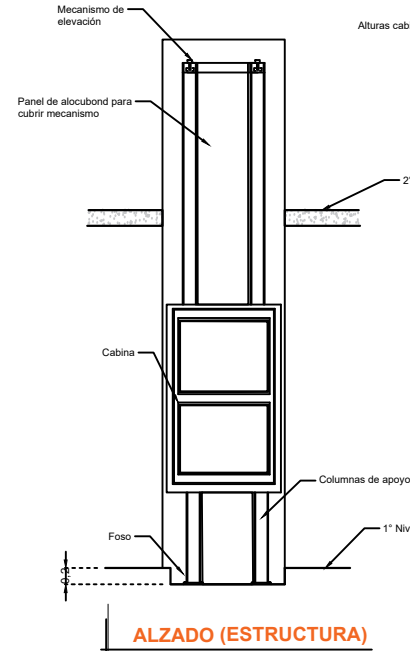
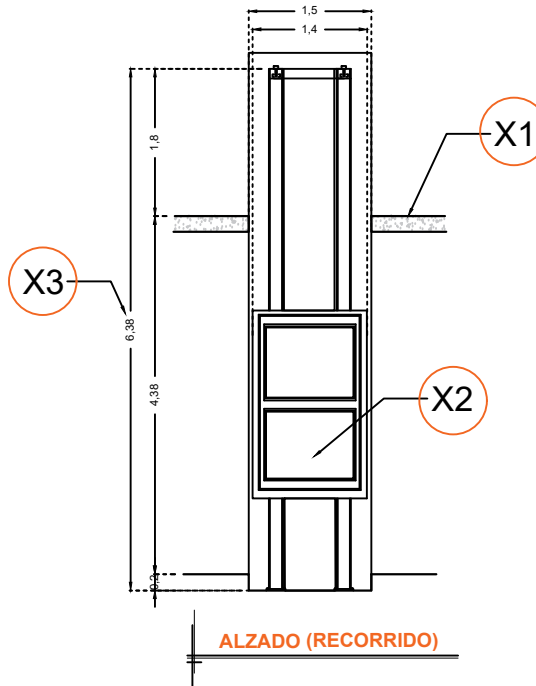

RAZON SOCIAL: **GRUPO CIYAH S.A. DE C.V.**

ELEVADOR : **DISCAPACITADOS**

LEVANTAMIENTO:
Arq. Mariana Olvera U.

FIRMA:

N. DE CLIENTE: **15830**

NOMBRE:
Moisés Rodríguez Gómez

TIPO: **SEMICOMPLETA**

CARGA:
500 KG UH : **2 HP**

UBICACIÓN: **Oficinas Sala de Audiencias CIEMA, Frente a Penal de San José el Alto, Queretaro**

ELEVACION: **4.38 MTS**

No. DE NIVELES: **2**

TUBERÍA: **GRUESA**

EQUIPO

QRO-002-L