

DESCRIPCIÓN

X1- ALTURA 2° ESTACIÓN

X2- ACCESO FRONTAL A DOS HOJAS
ACCESO:
A1.- 1.40M

X3- ALTURA DE COLUMNAS DEL EQUIPO

DESCRIPCIÓN DE EQUIPO

X11- CABINA COLOR

X12- ACABADOS

X13- CABINA DESARMADA

X14- COLUMNAS EN PARTES

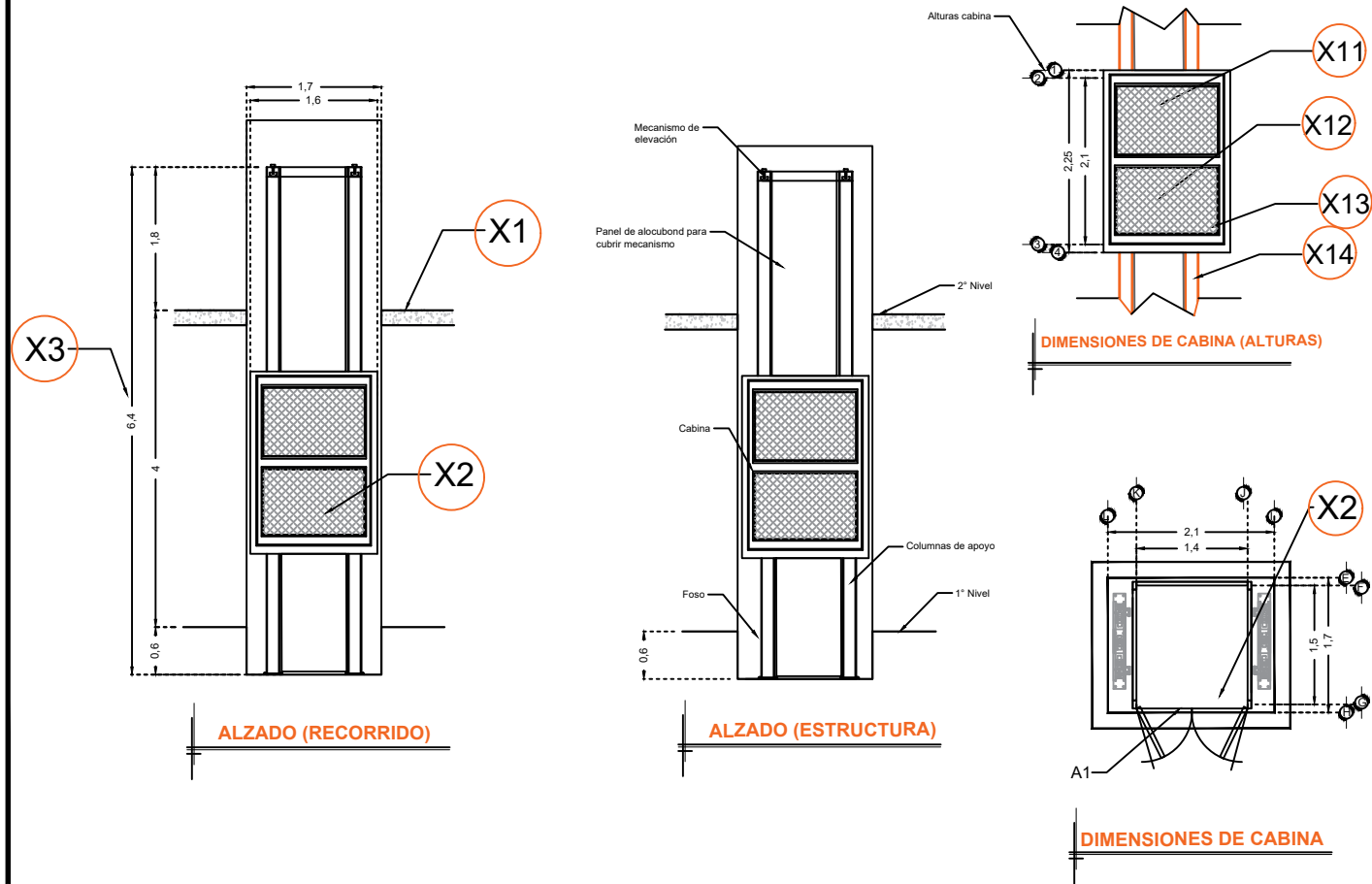

RAZON SOCIAL: **COMERCIALIZADORA MGI DEL MORAL**

ELEVADOR : **CARGA**

LEVANTAMIENTO:
Arq. Mariana Olvera U.

FIRMA:

N. DE CLIENTE:

NOMBRE: **Comercializadora
MGI del Moral**

TIPO: **SEMICOMPLETA**

CARGA: **1000 KG** UH: **5 HP**

UBICACIÓN: **Hospital General de Irapuato, Guanajuato**

ELEVACION: **4.00 MTS**

No. DE NIVELES: **2**

TUBERÍA:

EQUIPO

GTO-002-L