

DESCRIPCIÓN

W1- ALIMENTACIÓN MONOFÁSICA A 110 V, CON NEUTRO Y TIERRA FÍSICA, CON BREAK TÉRMO-MAGNÉTICO DE PROTECCIÓN 1 X 25 A LIBRES DE CONSUMO

W2- EN CASO DE REQUERIR LA CANALIZACIÓN DE LAS BOTONERAS OCULTAS DEJAR DUCTO DE 1"

W3- SE SOLICITA ESTA PREPARACIÓN PARA QUE LA CANALIZACIÓN QUEDA OCULTA Y LAS BOTONERAS EMPOTRADAS.

-BOTONERAS EN PEDESTAL

DESCRIPCIÓN DE UNIDAD HIDRÁULICA

ALIMENTACION	110 VCA
NUMERO DE FASES	1
AMPERS DE CONSUMO	18.5000
WATTS DE CONSUMO	1.5 KW
TIPO DE ACEITE	ISO 68

UNIDAD HIDRAULICA

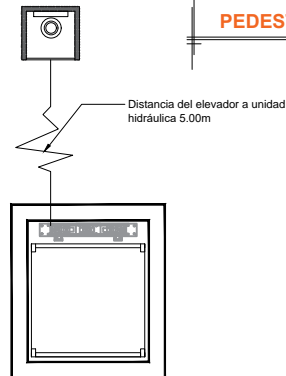
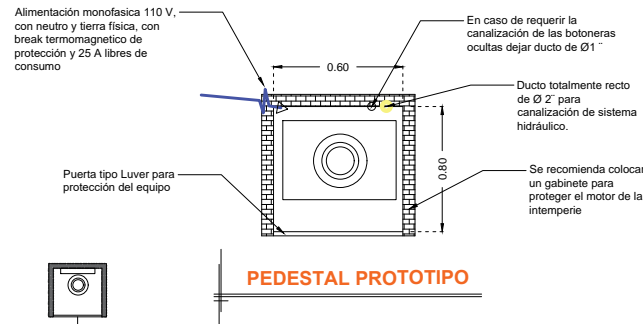
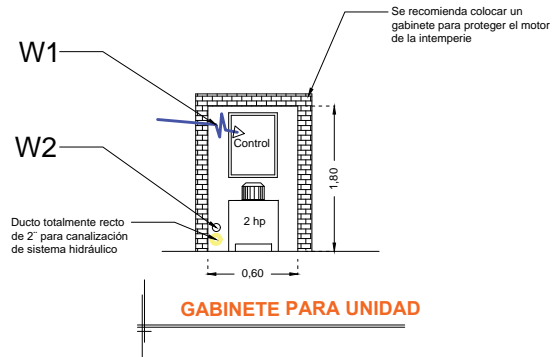

NOTA: Por cada nivel adicional deberá de colocar una chalupa para alojar el botón de llamado y debería de continuar la tubería hasta esta.

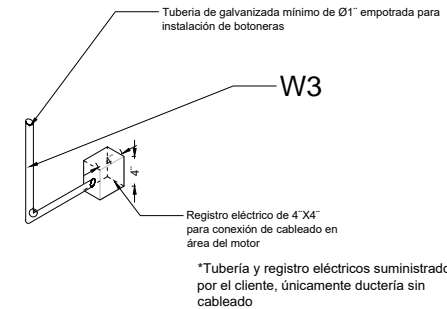

ISOMETRICO

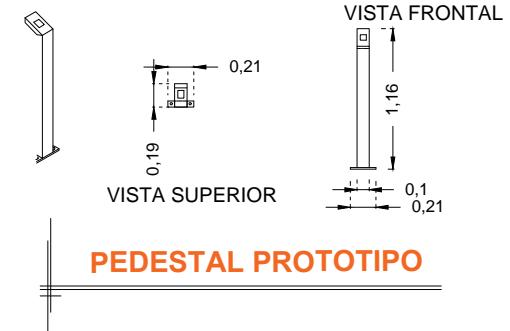

RAZON SOCIAL:

ELEVADOR : **DISCAPACITADOS**

LEVANTAMIENTO:
ING.ISRAEL CHAPARRO

FIRMA:

N. DE CLIENTE:

NOMBRE:

TIPO: **CREW EVOLUTION**

CARGA:
500 KG UH: **2 HP**

UBICACIÓN: CANCUN, QUINTANA ROO

ELEVACION: **3.48 MTS** No. DE NIVELES: **2**

TUBERÍA: **DELGADA**

ELECTROHIDRAULICO

CUN-003-L