

DESCRIPCIÓN

- X1-** ALTURA 2º ESTACIÓN
- X2-** PUERTA ACCESO FRONTAL Y LATERAL
A1.- 1.20M
A2.- 1.20M
- X3-** ALTURA DE COLUMNAS DEL EQUIPO
- X4-** ALTURA REQUERIDA PARA INSTALACION DEL MECANISMO

DESCRIPCIÓN DE EQUIPO

- X11-** COLOR SILVER METALLIC
- X12-** CRISTAL CLARO-ESMERALDADO
- X13-** CABINA ARMADA
- X14-** COLUMNAS CORTAS (2)

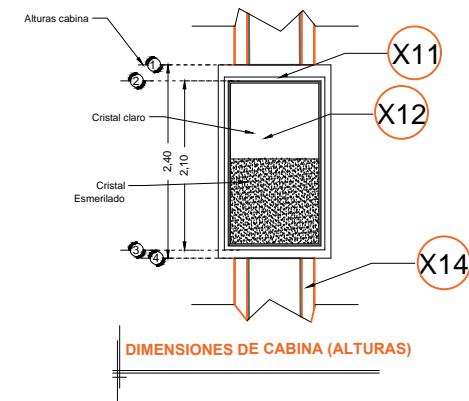
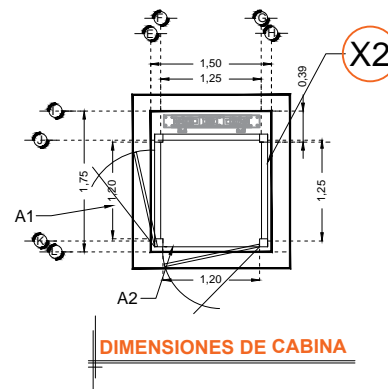
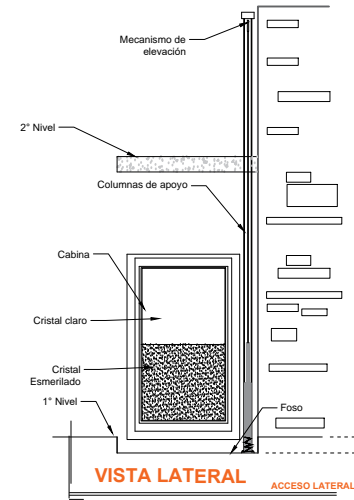
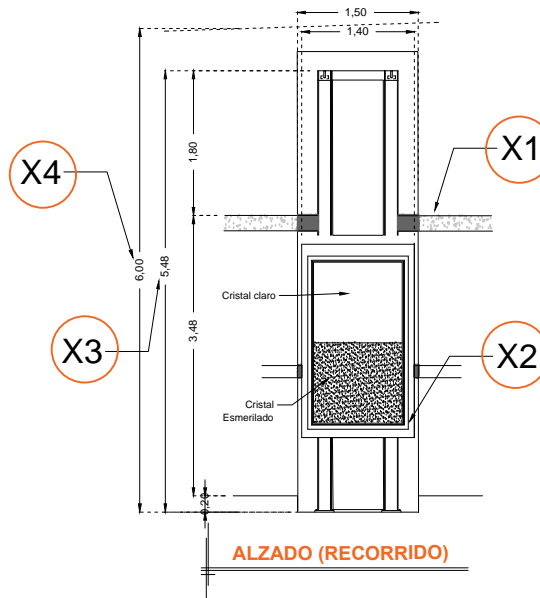

RAZON SOCIAL:

ELEVADOR : **DISCAPACITADOS**

LEVANTAMIENTO:
ING. ISRAEL CHAPARRO

FIRMA:

N. DE CLIENTE:

NOMBRE:

TIPO: **CREW EVOLUTION**

CARGA:
500 KG UH : **2 HP**

UBICACIÓN: CANCUN, QUINTANA ROO

ELEVACION: **3.48 MTS**

No. DE NIVELES: **2**

TUBERÍA: **DELGADA**

EQUIPO

CUN-002-L